

Model 43670

Brugsanvisning
Bruksanvisning
Bruksanvisning
Käyttöohje
Instruction manual
Gebrauchsanweisung
Podręcznik użytkownika
Kasutusjuhend
Manual de instrucciones
Manuale di istruzioni
Gebruiksaanwijzing
Manuel d'instructions



PROBUILDER
DESIGNED TO WORK

DK

NO

SE

FI

GB

DE

PL

ET

ES

IT

NL

FR



DK: Læs brugsanvisningen før brug!
NO: Les bruksanvisningen før bruk!
SE: Läs bruksanvisningen före användning!
FI: Lue käyttöohje ennen käyttöä!
GB: Read the instructions before use!
DE: Lesen Sie vor Gebrauch die Gebrauchsanweisung!
PL: Przed rozpoczęciem użytkowania należy przeczytać instrukcję!
ET: Lugege juhised enne kasutamist läbi!
ES: ¡Lea todas las instrucciones antes de utilizarlo!
IT: Leggere le istruzioni prima dell'uso.
NL: Lees de instructies vóór gebruik!
FR: Lisez les signes avant utilisation !



DK: Brug høreværn!
NO: Bruk hørselsvern!
SE: Använd hörselskydd!
FI: Käytä kuulosuojaimia!
GB: Always use ear protection!
DE: Tragen Sie einen Gehörschutz!
PL: Zawsze stosować ochronniki słuchu!
ET: Kasutage alati kõrvakaitsmeid!
ES: ¡Use siempre protección auditiva!
IT: Utilizzare sempre delle protezioni per l'udito
NL: Gebruik altijd gehoorbescherming!
FR: Utilisez toujours des protections auditives !



DK: Fare på grund af høje temperaturer
NO: Fare på grunn av høye temperaturer
SE: Fara till följd av höga temperaturer
FI: Kuumista lämpötiloista aiheutuva vaara
GB: Danger due to high temperatures
DE: Gefahr durch heiße Temperaturen
PL: Niebezpieczeństwo z powodu wysokich temperatur
ET: Oht seoses kõrge temperatuuriga
ES: Peligro por altas temperaturas
IT: Pericolo a causa di alte temperature
NL: Gevaar door hoge temperaturen
FR: Danger dû à des températures élevées



DK: Fare for elektrisk støt
NO: Fare for elektrisk støt
SE: Risk för elstöt
FI: Sähköiskun vaara
GB: Danger of electric shock
DE: Gefahr von elektrischem Schlag
PL: Zagrożenie porażeniem prądem elektrycznym
ET: Elektrilöögioht
ES: Peligro de descargas eléctricas
IT: Pericolo di folgorazione
NL: Gevaar van elektrische schok
FR: Risque de choc électrique



- DK: Enheden kan starte uden varsel!
NO: Maskinen kan starte uten varsel!
SE: Apparaten kan gå igång plötsligt!
FI: Laite voi käynnistyä varoittamatta!
GB: The device can start up without warning!
DE: Das Gerät kann ohne Warnung anlaufen!
PL: Urządzenie może uruchomić się bez ostrzeżenia!
ET: Seade võib käivituda ilma hoiatuseta!
ES: ¡El dispositivo se puede poner en marcha sin aviso previo!
IT: L'apparecchio può avviarsi senza preavviso.
NL: Het apparaat kan zonder waarschuwing starten!
FR: L'appareil peut se mettre en marche de manière inopinée !



- DK: Åbn ikke hanen, før luftslangen er tilsluttet!
NO: Ikke åpne kranen før luftslangen er koblet til!
SE: Öppna inte kranen förrän luftslangen är ansluten!
FI: Älä avaa hanaa, ennen kuin ilmaletku on liitettynä!
GB: Do not open the tap unless the air hose has been connected!
DE: Den Hahn nicht öffnen, bevor der Luftschlauch angeschlossen ist!
PL: Nie należy otwierać zaworu, jeżeli przewód powietrza nie jest podłączony!
ET: Ärge avage kraani enne, kui õhuvoolik on ühendatud!
ES: ¡No abra el grifo sin haber conectado la manguera de aire comprimido!
IT: Non aprire il rubinetto se il tubo flessibile dell'aria non è collegato.
NL: Open de kraan alleen als de luchtslang is aangesloten!
FR: N'ouvrez pas le robinet si le tuyau à air n'a pas été raccordé !

DK

NO

SE

FI

GB

DE

PL

ET

ES

IT

NL

FR

TRYKLUFTKOMPRESSOR

Indledning

Vi beder dig gennemlæse brugsanvisningen og de medfølgende sikkerhedsanvisninger omhyggeligt før ibrugtagning, så du får glæde af din trykluftkompressor i lang tid fremover.

Vi anbefaler dig også at opbevare brugsanvisningen, så du kan læse den igennem, hvis du senere ønsker at genopfriske din viden om maskinens funktioner.

Tekniske data

| | |
|---------------------------------|------------------|
| Mærkespænding: | 220~240 V, 50 Hz |
| Motoreffekt, W: | 1200 |
| Akslens omdrejningstal (o/min): | 3450 |
| Maks. driftstryk i bar: | 8 |
| Smøringstype: | Oliefri |
| Kapslingsklasse: | IP20 |
| Støjniveau: | |
| L_{WA} : | 97 dB(A) |
| Effektforbrug (kW): | 1,2 |
| Tank (l): | 24 |
| Samlet vægt (kg) | 16,5 |

⊕ Klasse I: Skal tilsluttes til en stikkontakt med jordforbindelse.

Bestemmelsesmæssig anvendelse

Stempelkompressorerne, som beskrives i brugsanvisningen, er kun dimensioneret / konstrueret til komprimering af trykluft på maksimalt $p = 10$ bar.

Kompressorerne kan anvendes til forskellige arbejdsområder som f.eks. efterfyldning af bildæk eller til trykluftværktøj som f.eks. sømpistoler, hæfteklammemaskiner, trykluftrystepudsere e.l.

Her skal du være opmærksom på stempelkompressorens nødvendige effektive ydelse og luftkapacitet afhængigt af kompressortype, som angivet på side 9.

Omgivelsestemperaturområde: +5°C - +40°C

Luftfugtighedsområde: > 50 %
(maksimumtemperatur: +40°C)

Opstillingshøjde:< 1000 m

Ikke bestemmelsesmæssig anvendelse

Stempelkompressorerne er uegnede til kontinuerlig drift eller ubegrænset, erhvervs-mæssig drift og må kun anvendes i tørre rum.

Det er forbudt at anvende kompressorerne i eksplosionsfarlige miljøer samt sigte med trykluftpistolen mod personer.

Restrisiko

Overhold de forskellige vedligeholdelses- og sikkerhedsanvisninger som angivet i brugsanvisningen. Du kan få smudspartikler, støv etc. i øjnene eller ansigtet, selvom du bruger værnemidler (beskyttelsesbriller). Vær altid opmærksom under arbejdet, og hold uvedkommende personer i sikker afstand fra din arbejdsplads.

Ved beskadigelser på kompressoren og trykluftledningen skal du kontakte din forhandler for at få kompressoren repareret. Hvis kompressoren laver unormal støj, skal du straks slukke den og kontakte en forhandler.

Generelle sikkerhedshenvisninger

Vigtigt! Ved brug af denne kompressor skal du følge nogle grundlæggende sikkerhedsforanstaltninger, der beskytter mod elektrisk stød samt fare for kvæstelser og brand. Læs og følg disse henvisninger, før du bruger enheden.

1. Hold orden i arbejdsområdet.

- Uorden i arbejdsområdet kan medføre uheld.

2. Vær opmærksom på påvirkningerne fra omgivelserne.

- Udsæt ikke kompressoren for regn.
- Brug ikke kompressoren i fugtige eller våde omgivelser.
- Sørg for god belysning af arbejdsområdet.
- Brug ikke kompressoren, hvor der er brand- eller eksplosionsfare.

3. Beskyt dig selv mod elektrisk stød.

- Undgå, at kroppen berører dele med jordforbindelse (f.eks. rør, radiatorer, elkomfurer, køleskabe)

4. Hold andre personer på afstand.

- Lad ikke andre personer, især børn, berøre kompressoren eller kablet. Hold dem på afstand af dit arbejdsområde.

5. Opbevar den ubrugte kompressor sikkert.

- Den ubrugte kompressor skal opbevares på et tørt, højt placeret eller lukket sted, uden for børns rækkevidde.

6. Overbelast ikke kompressoren.

- Den arbejder bedre og mere sikkert i det angivne effektområde.

7. Brug den rigtige kompressor.

- Brug ikke effektsvage maskiner til effektkrævende arbejde.
- Brug ikke elværktøjet til formål, som det ikke er beregnet til.

8. Brug egnet beklædning. Brug ikke løsthængende tøj eller smykker. Bevægelige dele kan gribe fat i dem.

- Det anbefales at bruge skridsikkert fodtøj ved udendørs arbejde.
- Brug hårnet, hvis du har langt hår.

9. Brug værnemidler.

- Brug beskyttelsesbriller.
- Brug åndedrætsværn ved arbejde, der frembringer støv.

10. Brug ikke kablet til formål, som det ikke er beregnet til.

- Brug ikke kablet til at trække stikket ud af stikkontakten.

11. Undgå en unormal kroppsstilling.

- Sørg for at stå på et stabilt underlag, og hold hele tiden balancen.

12. Vedligehold kompressoren omhyggeligt.

- Følg anvisningerne for smøring.
- Kontrollér regelmæssigt kompressorens tilslutningsledning, og lad en anerkendt fagmand udskifte den, hvis den bliver beskadiget.
- Kontrollér forlængerledninger regelmæssigt, og udskift dem, hvis de er beskadigede.

13. Træk stikket ud af stikkontakten.

- Når kompressoren ikke bruges, før vedligeholdelse og pleje som f.eks. rengøring af indsugningsfiltret.

14. Undgå utilsigtet igangsætning.

- Kontrollér, at kontakten er slukket, når stikket sættes ind i stikkontakten.

15. Kompressoren er kun egnet til brug i tørre rum. Ikke til udendørs brug.

16. Vær opmærksom.

- Hold øje med, hvad du foretager dig. Brug din sunde fornuft under arbejdet. Brug ikke kompressoren, hvis du er ukoncentreret.

17. Kontrollér elværktøjet for eventuelle beskadigelser.

- Før du fortsætter med at bruge kompressoren, skal du omhyggeligt kontrollere, om beskyttelsesanordninger og let beskadigede dele fungerer fejlfrit og bestemmelsesmæssigt.
- Kontrollér, om de bevægelige dele fungerer fejlfrit og ikke sidder fast, og om dele er beskadigede. Alle dele skal være monteret korrekt og opfyldte alle betingelser for at sikre, at elværktøjet fungerer fejlfrit.
- Beskadigede beskyttelsesanordninger og dele skal repareres eller udskiftes bestemmelsesmæssigt af et anerkendt specialværksted, hvis der ikke er angivet andet i brugsanvisningen.
- Beskadigede kontakter skal udskiftes på et kundeserviceværksted.
- Brug ikke kompressoren, hvis kontakten ikke kan tændes og slukkes.

18. VIGTIGT!

- Brug af andet tilbehør kan medføre fare for kvæstelser.

19. Få en elektriker til at reparere dit elværktøj.

- Denne kompressor opfylder de gældende sikkerhedsbestemmelser. Reparationer må kun udføres af en elektriker, der anvender originale reservedele. I modsat fald kan brugeren blive udsat for uheld.

20. Støj

- Brug høreværn ved brug af kompressoren.

21. Berør ikke kompressorens varme komponenter.

- Undgå at berøre ledningerne, motoren og alle andre komponenter på kompressoren, så du undgår forbrændinger.

Opbevar sikkerhedshenvisningerne sikkert.

Henvisninger vedrørende opstilling

- Kontrollér enheden for transportskader. Meddel straks eventuelle skader til transportfirmaet, som leverede kompressoren.
- Kompressoren skal opstilles i nærheden af forbrugeren.
- Undgå en lang luftledning og lange tilførselsledninger (forlængerledninger).
- Sørg for tør og støvfri indsugningsluft.
- Opstil ikke kompressoren i et fugtigt eller vådt rum.
- Kompressoren må kun anvendes i egnede rum (god ventilation, omgivelsestemperatur +5° / 40°C). Der må ikke være støv, syrer, dampe, eksplosive eller antændelige gasser i rummet.
- Kompressoren egner sig til anvendelse i tørre rum. Det er ikke tilladt at anvende kompressoren i områder, hvor der arbejdes med stænkvand.

Sikkerhedshenvisninger for arbejde med trykluft

- Kompressoren og ledningerne når høje temperaturer under drift, og berøring medfører forbrændinger.
- De gasser eller dampe, som indsuges af kompressoren, skal holdes fri for tilsætninger, som kan medføre brande eller eksplosioner i kompressoren.
- Når du løsner slangekoblingen, skal du holde fast i slangens koblingsstykke med hånden for at undgå kvæstelser, der skyldes, at slangen slår tilbage.

Drift af trykbeholdere i overensstemmelse med forordningen for trykbeholdere

1. Den, der anvender en trykbeholder, skal holde den i korrekt stand, anvende den korrekt, overvåge den, straks udføre nødvendigt vedligeholdelses- og reparationsarbejde og træffe de sikkerhedsforanstaltninger, som er nødvendige ud fra forholdene.
2. Den tilsynsførende myndighed kan i enkelte tilfælde kræve nødvendige overvågningsforanstaltninger.
3. En trykbeholder må ikke anvendes, hvis den har mangler, som kan bringe personale eller tredjeparter i fare.
4. Trykbeholderen skal regelmæssigt kontrolleres for beskadigelser som f.eks. rust.

Hvis du konstaterer beskadigelser skal du henvende dig til kundeserviceværkstedet.

Vedrørende ibrugtagning

Elektrisk tilslutning:

Kompressoren er udstyret med en netledning med Schuko-stik. Dette kan tilsluttes til enhver Schuko-stikkontakt 220 V~240 V/50 Hz, som er sikret med 16 A. Lange tilførselsledninger samt forlængerledninger, kabeltromler osv. medfører spændingsfald og kan forhindre motorstart. Motorstart er forbudt ved lave temperaturer under 0°C.

Anvendelse af **for lange forlængerledninger** med for lille tværsnit giver spændingstab, som kan medføre **vanskeliggjort start** og øget motorbelastning. Hvor det er muligt, anbefales det altid at sætte motorkablet direkte ind i stikkontakten og fortrinsvis anvende længere luftslanger.

Anbefalede kabeltværsnit:

Længde op til ca. 10 m = 1,5 mm²

Længde op til ca. 20 m = 2,5 mm²

Forklaring af trykluftarmaturet

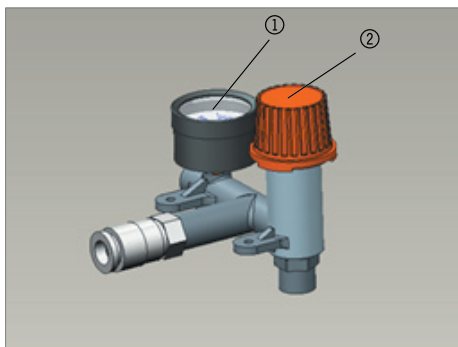

1. Manometer
2. Trykreduktionsventil

Opstilling

Hvis kompressoren skal opstilles ved en væg, skal der være en minimumafstand på 30 cm for at sikre korrekt køling.

Transport

Transportér altid enheder stående. Undgå at støde mod armaturene.

Sådan tændes og slukkes kompressorerne:

Tænd/sluk-kontakten sidder på alle enheder øverst på trykafbryderdækslet (se på figurerne). Kontaktstillingen er mærket med "O" og "I". Når du sætter stikket i, skal kontakten stå på "O" og først tændes derefter. Stil først kontakten på "O", når du slukker, og fjern derefter kablet fra stikkontakten. Du må aldrig slukke enheden ved at trække i stikket, fordi den indbyggede opstartsaflastning i så fald ikke fungerer.

Anvendelse af tryklufteheder og -værktøj

Vær opmærksom på den pågældende producents oplysninger om luftforbrug. Kontrollér, om kompressorens ydelse er tilstrækkelig til drift af enheder og værktøj. Som henvisning og retningslinje kan du bruge nedenstående værdier for luftforbrug.

Trykbeholdervolumen (i liter) og teoretisk ind sugningsydelse l/min

| | |
|-------------------|-----|
| Tank (l) | 24 |
| Luftstrøm (l/min) | 172 |

| Del | Sådan kontrollerer du | Afhjælpning | Hyppighed for funktionsafprøvning og kontrol |
|----------------------|--|---|--|
| Sikkerhedsventil | Kontrollér, om sikkerhedsventilen fungerer fejlfrit ved at trække i den røde knap. | Sikkerhedsventilen er indstillet på trykbeholderens maksimale tilladte tryk. Det er ikke tilladt at ændre indstillingen på sikkerhedsventilen eller fjerne dens plombering. | Dagligt |
| Trykbeholder | Kontrollér alle synlige problemer. | En trykbeholder må ikke anvendes, hvis den har mangler, som kan bringe personale eller tredjeparter i fare. Trykbeholderen skal regelmæssigt kontrolleres for beskadigelser som f.eks. rust. Hvis du konstaterer beskadigelser skal du henvende dig til kundeserviceværkstedet. | Ugentligt |
| Vandaftapningsventil | Kontrollér alle synlige problemer. | Det er nødvendigt at rense denne vandaftapningsventil og rengøre den for støv og smuds. | Dagligt |
| Indsugningsfilter | Det er nødvendigt at rengøre dette filter mindst for hver 100 driftstimer. | Filtret kan tages ud. | Månedligt |

Vedligeholdelse af luftfiltret udføres af fagpersonale.

Opbevar enhederne sikkert. Når enheden ikke er i brug, bør den opbevares et tørt sted, der er højt placeret eller lukket og uden for børns rækkevidde.

Regelmæssig rengøring og vedligeholdelse

Træk altid stikket ud af stikkontakten efter arbejdet med maskinen.

Der må ikke komme vand, olie eller snavs ind i maskinen.

Sikkerhedsventilen skal af og til kontrolleres for beskadigelser.

Ubrugte maskiner skal opbevares på et tørt sted, der er højt placeret eller lukket og uden for børns rækkevidde.

Tryk på ON / OFF-kontakten for at slukke kompressoren.

Tag altid trykket af enheden før alt rengørings- og vedligeholdelsesarbejde!

Fare for kvæstelser!

Kondensvand

Kondensvandet skal aftappes dagligt ved at åbne vandaftapningsventilen (trykbeholderens underside).

Sikkerhedsventil

Sikkerhedsventilen er indstillet på trykbeholderens maksimalt tilladte tryk. Det er ikke tilladt at ændre indstillingen på sikkerhedsventilen eller fjerne dens plombering.

Rengøring af indsugningsfiltret

Kobberfiltret beskytter mod indtrængning af fremmedlegemer og støv.

Det er nødvendigt at rengøre eller udskifte kobberfiltret ved effekttab eller senest efter 100 driftstimer.

Mindre støvaflejring kan rengøres med en børste eller en trykluftpistol.

Læg filtret i blød i benzin i tre minutter i tilfælde af kraftig tilsmudsning, og rengør det forsigtigt. Blæs det derefter tørt.

Vigtigt! Vent, indtil kompressoren er helt afkølet! Fare for forbrænding!

• Trykafbryderindstilling

Trykafbryderen er indstillet fra fabrikken.

Tilkoblingstryk ca. 6 bar, frakoblingstryk 8 bar

• **Mulige årsager til svigt**, som fører til overbelastning af motoren og dermed til aktivering af overbelastningssikringen:

- For høj netspænding
- For høje omgivelsestemperaturer og utilstrækkelig lufttilførsel
- Defekte kompressorventiler eller utæt kontraventil
- Remslip

Tænd vekselstrømsmotorer igen efter afkølingspausen. Undgå at berøre varme aggregatdele og rørledninger.

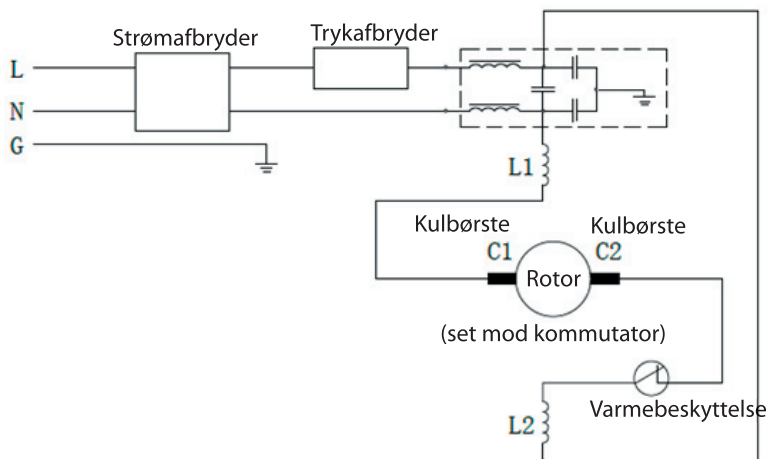

Servicecenter

Bemærk: Produktets modelnummer skal altid oplyses i forbindelse med din henvendelse.

Modelnummeret fremgår af forsiden på denne brugsanvisning og af produktets typeskilt.

Når det gælder:

- Reklamationer
- Reservedele
- Returvarer
- Garantivarer
- www.schou.com

EF-OVERENSSTEMMELSESERKLÆRING

| | |
|--|--|
| Producent: | |
| Firmanavn: | Schou Company A/S |
| Adresse | Nordager 31 |
| Postnummer | 6000 |
| By | Kolding |
| Land | Danmark |
| erklærer hermed, at produktet | |
| Produktbetegnelse: | Trykluftkompressor 24 l, 1,5 hk Fabrikat PROBUILDER. Varenummer 43670 |
| er i overensstemmelse med bestemmelserne i følgende EF-/EU-direktiver (inklusive alle gældende ændringer) | |
| Reference-nr. | Titel |
| 2006/42/EF | Maskindirektivet |
| 2014/30/EU | EMC-direktivet |
| 2000/14/EF | Støjemissionsdirektivet om maskiner til udendørs brug |
| 2014/29/EU | Direktiv om tilgængeliggørelse af simple trykbeholdere |
| Henvi sning til standarder og/eller tekniske specifikationer, som gælder for denne overensstemmelseserklæring eller dele heraf: | |
| Den harmoniserede standards nr. | Standardens titel |
| EN 1012-1:2010 | |
| EN 60204-1:2006+A1:2009 | |
| EN 55014-1:2017 | |
| EN 55014-2:2015 | |
| EN 61000-3-2:2014 | |
| EN 61000-3-3:2013 | |

| Andre standarder og/eller tekniske specifikationer: | |
|--|---|
| Standard eller teknisk specifikation | Titel på standard eller teknisk specifikation |
| TÜV SÜD NB. 0036 | EU-typeprøvningsattest, direktiv 2014/29/EU, artikel 13. Registreringsnummer: Tby 171/1-1 Certifikatnummer: 12 202 20 10 91257 001 |
| | Certificering i overensstemmelse med direktiv 2000/14/EF, bilag VI inklusive ændringer. Certifikat-registreringsnummer: OR/021452/006 Garanteret lydeffektniveau 97 dB(A) |
| (1) Om muligt skal der henvises til de anvendelige dele eller bestemmelserne i standarden eller den tekniske specifikation. | |
| Kolding 01/09/2020  Kirsten Vibeke Jensen Product Safety Manager | |

Miljøoplysninger



Elektrisk og elektronisk udstyr (EEE) indeholder materialer, komponenter og stoffer, der kan være farlige og skadelige for menneskers sundhed og for miljøet, når affaldet af elektrisk og elektronisk udstyr (WEEE) ikke bortskaffes korrekt. Produkter, der er mærket med en "overkrydset skraldespand", er elektrisk og elektronisk udstyr. Den overkrydsede skraldespand symboliserer, at affald af elektrisk og elektronisk udstyr ikke må bortskaffes sammen med usorteret husholdningsaffald, men skal indsamles særskilt.

Produceret i P.R.C.

Alle rettigheder forbeholdes. Indholdet i denne vejledning må ikke gengives, hverken helt eller delvist, på nogen måde ved hjælp af elektroniske eller mekaniske hjælpemidler, f.eks. fotokopiering eller optagelse, oversættes eller gemmes i et informationslagrings- og -hentningssystem uden skriftlig tilladelse fra Schou Company A/S.

LUFTKOMPRESSOR

Innledning

For at du skal få mest mulig glede av din nye luftkompressor, ber vi deg lese bruksanvisningen og sikkerhetsanvisningene som følger med før du tar kompressoren i bruk.

Vi anbefaler også at du tar vare på bruksanvisningen i tilfelle du trenger å slå opp informasjonen om maskinen på et senere tidspunkt.

Tekniske data

| | |
|--------------------------|------------------|
| Merkespenning: | 220~240 V, 50 Hz |
| Motoreffekt, W: | 1200 |
| Akselturtall (o/min): | 3450 |
| Maks. driftstrykk (bar): | 8 |
| Smøringstype: | Oljefri |
| Beskyttelsesklasse: | IP20 |
| Støynivå: | |
| L_{WA} : | 97 dB(A) |
| Inngangseffekt (kW): | 1,2 |
| Tank (l): | 24 |
| Totalvekt (kg) | 16,5 |



Klasse I: Må kobles til en jordet stikkontakt.

Forskriftsmessig bruk

Stempelkompressorene som er beskrevet i bruksanvisningen, er bare beregnet/konstruert for produksjon av trykkluft på maksimalt $p = 10$ bar.

Kompressorene har mange forskjellige bruksområder, f.eks. etterfylling av luft i bildekk, eller arbeid med trykkluftverktøy som spikerpistoler, stiftepistoler, trykkluftdrevne planslipere og lignende.

I den forbindelse må man overholde den nødvendige effektive ytelsen eller luftmengden for stempelkompressoren i samsvar med kompressortypene, som angitt på side 9.

Omgivelsestemperatur: $+5\text{ }^{\circ}\text{C} - +40\text{ }^{\circ}\text{C}$

Luftfuktighet: $> 50\%$ (Maksimal temperatur: $+40\text{ }^{\circ}\text{C}$)

Høyde over havet: < 1000 m

Ikke-forskriftsmessig bruk

Stempelkompressorer er ikke beregnet for kontinuerlig drift eller ubegrenset profesjonell drift, og må bare benyttes i tørre rom.

Kompressoren må ikke brukes i eksplosive omgivelser, og trykkluftpistolen må ikke rettes mot personer.

Restrisiko

Overhold vedlikeholds- og sikkerhetsanvisningene som er angitt i bruksanvisningen. Selv om det brukes personlig verneutstyr (vernebriller), kan smusspartikler, støv osv. trenge inn i øynene eller i ansiktet. Vær hele tiden oppmerksom under arbeidet, og hold tredjepersoner på sikker avstand fra arbeidsplassen din.

Ved skader på kompressoren og trykkluftslangen må du kontakte forhandleren for reparasjon. Hvis kompressoren lager unormale lyder, må du straks slå den av og kontakte en forhandler.

Generelle sikkerhetsanvisninger

OBS! Ved bruk av denne kompressoren må du beskytte deg mot elektrisk støt, personskader og brann, ved å overholde følgende grunnleggende sikkerhetsanvisninger. Les og følg disse anvisningene før du tar maskinen i bruk.

1. Hold arbeidsområdet ryddig.

- Et rotete arbeidsområde kan føre til uhell.

2. Vær oppmerksom på forholdene i omgivelsene

- Ikke utsett kompressoren for regn.
- Ikke bruk kompressoren i fuktige eller våte omgivelser.
- Sørg for tilstrekkelig lys på arbeidsplassen.
- Ikke bruk kompressoren i områder med brann- eller eksplosjonsfare.

3. Beskytt deg mot elektrisk støt

- Unngå fysisk kontakt med jordete deler (for eksempel rør, radiatorer, elektriske komfyrer, kjøleaggregater)

4. Hold andre personer unna

- Ikke la andre personer, spesielt barn, berøre kompressoren eller kabelen. Hold andre personer unna arbeidsområdet.

5. Oppbevar kompressoren på et sikkert sted når den ikke er i bruk

- Når kompressoren ikke er i bruk, må den oppbevares på et tørt sted, høyt oppe eller avlåst, utenfor barns rekkevidde.

6. Ikke overbelast kompressoren

- Den arbeider best og sikrest i det angitte effektområdet.

7. Bruk riktig type kompressor

- Ikke bruk maskiner med lav effekt til tungt arbeid.
- Ikke bruk elektroverktøyet til formål det ikke er beregnet for.

8. Ikke ha på løse klær eller smykker, de kan fanges av bevegelige deler.

- Ved arbeid utendørs anbefales sklisikre sko.
- Bruk hårnett hvis du har langt hår.

9. Bruk personlig verneutstyr

- Bruk vernebriller
- Bruk åndedrettsvern for arbeid som medfører mye støv.

10. Ikke bruk kabelen til formål den ikke er ment for

- Ikke trekk i kabelen når du skal ta støpslet ut av stikkkontakten.

11. Unngå en unormal kroppsholdning

- Sørg for å stå støtt, og ha alltid god balanse.

12. Stell kompressoren din med omhu

- Følg instruksjonene for smøring.
- Sjekk regelmessig strømkabelen til kompressoren, og få den skiftet ut av en fagperson hvis den er skadet.
- Sjekk skjøteledningene med jevne mellomrom, og skift dem ut hvis de er skadet.

13. Trekk støpslet ut av stikkkontakten

- Når kompressoren ikke brukes, før vedlikehold og pleie, for eksempel ved rengjøring av innsugingsfilteret.

14. Unngå utilsiktet start

- Kontroller at bryteren er slått av før du setter støpslet inn i stikkkontakten.

15. Kompressoren egner seg bare til bruk i tørre rom. Må ikke brukes utendørs.

16. Vær oppmerksom

- Pass på hva du gjør. Bruk sunn fornuft under arbeidet. Ikke bruk kompressoren når du er ukonsentrert.

17. Sjekk kompressoren for eventuelle skader

- Før neste bruk av det elektriske verktøyet må verneinnretninger eller lett skadete deler sjekkes for at de fungerer ordentlig og formålmessig.
- Sjekk at de bevegelige delene fungerer feilfritt og ikke blokkerer, og om deler er skadet. Alle deler må være montert korrekt, og alle betingelsene må være oppfylt for å garantere feilfri drift av det elektriske verktøyet.
- Skadde verneinnretninger og deler må settes i stand eller byttes ut av et godkjent fagverksted, såfremt intet annet er angitt i bruksanvisningen
- Defekte brytere må skiftes ut på et serviceverksted.
- Ikke bruk kompressoren hvis den ikke kan slås på og av med bryteren.

18. OBS!

- Bruk av annet tilbehør kan føre til personskader.

19. Overlat til autoriserte elektrikere å reparere elektroverktøyet ditt

- Denne kompressoren oppfyller de gjeldende sikkerhetskravene. Reparasjoner må kun gjennomføres av en autorisert elektriker som bruker originale reservedeler; ellers er det fare for ulykker.

20. Støy

- Bruk hørselsvern under arbeid med kompressoren.

21. Ikke berør varme deler på kompressoren

- For å unngå forbrenninger må du ikke berøre ledningene, motoren eller noen andre komponenter på kompressoren.

Ta godt vare på sikkerhetsanvisningene.

Anvisninger om oppstilling

- Kontroller maskinen for transportskader. Eventuelle skader må straks rapporteres til transportselskapet som har levert kompressoren.
- Kompressoren må stilles opp i nærheten av forbrukeren.
- Unngå lange luftledninger og for lange tilførselsledninger (skjøteledninger).
- Sørg for tørr og støvfri innsugingsluft
- Ikke plasser kompressoren i fuktige eller våte rom.
- Kompressoren må bare kjøres i egnede rom (god ventilasjon, omgivelsestemperatur +5 til 40 °C). Det må ikke være støv, syrer, damp, eksplosive eller antennerlige gasser i oppstillingsrommet.
- Kompressoren er egnet til bruk i tørre rom, det er ikke tillatt å bruke den i områder der det er fare for vannsprut.

Sikkerhetsanvisninger for arbeid med trykkluft

- Kompressoren og ledningene når høye temperaturer, så berøring vil føre til forbrenninger.
- Gassene eller dampen som suges inn av kompressoren, må være fri for tilsetninger som kan utløse brann eller eksplosjoner i kompressoren.
- Når slangekoblingen løsnes, må du holde koblingsstykket på slangen fast med hånden, for å unngå personskader på grunn av at slangen spretter tilbake.

Drift av trykkbeholdere i henhold til trykkbeholderforordningen

1. Den ansvarlige for drift av en trykkbeholder må holde trykkbeholderen i forskriftsmessig stand, drive den forskriftsmessig, overvåke den, utføre nødvendig vedlikeholds- og reparasjonsarbeid omgående, og gjennomføre sikkerhetstiltakene som omstendighetene krever.
2. Tilsynsmyndighetene kan i enkelttilfeller pålegge nødvendige overvåkingstiltak.
3. En trykkbeholder må ikke brukes hvis den har mangler som kan sette brukeren eller tredjeperson i fare.
4. Trykkbeholderen må med jevne mellomrom kontrolleres for skader som for eksempel rust.

Konstater skadene, og kontakt et serviceverksted.

Om idriftsetting

Elektrisk tilkobling:

Kompressoren er utstyrt med en jordet nettleddning. Denne kan kobles til enhver jordet stikkontakt på 220 V~240 V / 50 Hz, som er sikret med en 16 A-sikring. Lange tilførselsledninger, pluss skjøteledninger, kabeltromler osv. fører til spenningsfall og kan hindre at motoren starter. Ved lave temperaturer under 0 °C er det forbudt å starte motoren

Bruk av **for lange skjøteledninger** med for lavt tverrsnitt fører til spenningsfall, og dette kan føre til **vanskeligere start** og økt motorbelastning. Vi anbefaler at motorkabelen hvis mulig alltid settes rett inn i stikkontakten og at man fortrinnsvis bruker lengre luftslanger.

Anbefalte kabelverrsnitt:

Lengde til ca. 10 m = 1,5 mm²

Lengde til ca. 20 m = 2,5 mm²

NO

Oversikt over trykkluftarmaturen

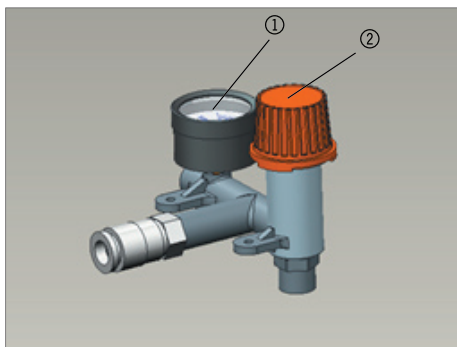

1. Manometer (trykk i tanken)
2. Trykkreduksjonsventil

Plassering

Hvis kompressoren skal plasseres mot en vegg, må minsteavstanden på 30 cm overholdes for å sikre problemfri kjøling.

Transport

Maskinen skal alltid transporteres stående. Unngå støt mot armaturene.

Slå på og av kompressorene:

På alle maskinene er av/på-bryteren plassert oppe på trykkbryterdekselet (se illustrasjoner). Bryterstillingen er merket med "O" og "I". Når støpslet settes i stikkkontakten, må bryteren stå på "O". Slå først deretter på bryteren. For å slå av maskinen settes bryteren på "O", og deretter trekkes kabelen ut av stikkkontakten. Maskinen må ikke slås av ved å trekke støpslet ut av stikkkontakten, for da fungerer ikke den innebygde startavlastningen.

Bruk av trykkluftapparater og verktøy

Husk å følge spesifikasjonene om luftforbruk fra den aktuelle produsenten. Kontroller om ytelsen til kompressoren din er tilstrekkelig til drift av verktøyet. Som informasjon og veiledning kan du bruke luftforbruksverdiene nedenfor.

Trykkbeholdervolum (i liter) og teoretisk innsugingseffekt i l/min

| | |
|-----------------------|-----|
| Tank (l) | 24 |
| Luftstrømning (l/min) | 172 |

Vedlikehold og pleie

| Del | Fremgangsmåte ved kontroll | Utbedring | Hyppighet for funksjonstest og kontroll |
|------------------|---|--|---|
| Sikkerhetsventil | Kontroller sikkerhetsventilen for feilfri funksjon ved å trekke i den røde knappen. | Sikkerhetsventilen er innstilt på det høyeste tillatte trykket for trykkbeholderen. Det er ikke tillatt å justere sikkerhetsventilen eller fjerne plomberingen på den. | Daglig |
| Trykkbeholder | Kontroller ethvert synlig problem | En trykkbeholder må ikke brukes hvis den har mangler som kan sette brukeren eller tredjeperson i fare. Trykkbeholderen må med jevne mellomrom kontrolleres for skader som for eksempel rust. Konstater skadene, og kontakt et serviceverksted. | Ukentlig |
| Dreneringsventil | Kontroller ethvert synlig problem | Rengjør dreneringsventilen, og fjern støv og smuss | Daglig |
| Innsugingsfilter | Innsugingsfilteret må rengjøres minst hver 100. driftstime. | Filteret kan tas av for å utføre rengjøringen | Månedlig |

NO

Vedlikehold av luftfilteret skal utføres av fagpersonell.

Oppbevar maskinene trygt. Når maskinen ikke er i drift, må den oppbevares på et tørt sted, høyt opp eller avlåst, utenfor barns rekkevidde.

Regelmessig rengjøring, vedlikehold

Etter arbeid med maskinen må du alltid trekke støpselet ut av stikkkontakten.

Vann, olje og skitt må ikke komme inn i maskinen.

Sikkerhetsventilen må sjekkes for skader fra tid til annen.

Maskiner som ikke er i bruk, skal oppbevares på et tørt sted, høyt opp eller avlåst, utenfor barns rekkevidde.

Trykk på AV/PÅ-bryteren for å slå av kompressoren.

Gjør apparatet trykkløst før alt rengjørings- og vedlikeholdsarbeid!

Fare for personskader!

Kondensvann

Kondensvannet må slippes ut daglig ved å åpne dreneringsventilen (undersiden av trykkbeholderen).

Sikkerhetsventil

Sikkerhetsventilen er innstilt på det høyeste tillatte trykket for trykkbeholderen. Det er ikke tillatt å justere sikkerhetsventilen eller fjerne plomberingen på den.

Rengjøring av innsugingsfilteret

Kobberfilteret beskytter mot inntrengning av fremmedlegemer og støv.

Dette filteret må rengjøres eller skiftes ut ved effekttap og senest etter 100 driftstimer.

Mindre støvavleiringer kan fjernes med en børste eller en trykkluftpistol.

Ved kraftigere tilsmussing av filteret kan det legges i bensin i tre minutter og rengjøres forsiktig. Blås det deretter tørt.

OBS! Vent til kompressoren er helt avkjølt! Forbrenningsfare!

• Innstilling av trykkbryteren

Trykkbryteren er stilt inn fra fabrikk.

Innkoblingstrykk ca. 6 bar Utkoblingstrykk 8 bar

• **Mulige feilårsaker**, som fører til overbelastning av motoren og dermed til utløsning av overbelastningsvernet:

- For høy nettspenning
- For høye omgivelsestemperaturer eller for liten lufttilførsel
- Defekte kompressorventiler eller utett tilbakeslagsventil
- Remsluring

Slå på vekselstrømmotoren igjen etter en avkjølingspause. Ikke berør varme aggregatdeler eller rørledninger.

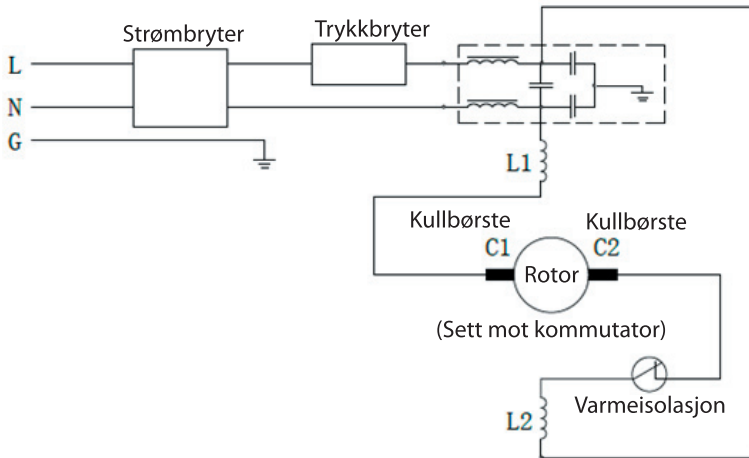

Servicesenter

Merk: Ved henvendelser om produktet, skal modellnummeret alltid oppgis.

Modellnummeret står på fremsiden av denne bruksanvisningen og på produktets typeskilt.

Når det gjelder:

- Reklamasjoner
- Reservedeler
- Returvarer
- Garantivarer
- www.schou.com

EU-SAMSVARSERKLÆRING

| | |
|---|--|
| Produsent: | |
| Firmanavn: | Schou Company A/S |
| Adresse | Nordager 31 |
| Postnummer | 6000 |
| Poststed | Kolding |
| Land | Danmark |
| Erklærer med dette at produktet | |
| Produktbetegnelse: | Luftkompressor 24 l, 1,5 hk Merke PROBUILDER. Art.-nr. 43670 |
| Oppfyller kravene i følgende EF-direktiv(er) (inkludert alle gjeldende endringer) | |
| Referansenr. | Navn |
| 2006/42/EF | Maskindirektivet |
| 2014/30/EU | EMC-direktivet |
| 2000/14/EF | Direktiv om støytslipp for apparater og maskiner som er beregnet til utendørs bruk |
| 2014/29/EU | Direktiv om tilgjengeliggjøring av enkle trykkbeholdere |
| Henvisning til standarder og/eller tekniske spesifikasjoner, som gjelder for denne samsvarserklæringen eller deler av den: | |
| Harmonisert standard nr. | Navn på standarden |
| EN 1012-1:2010 | |
| EN 60204-1:2006+A1:2009 | |
| EN 55014-1:2017 | |
| EN 55014-2:2015 | |
| EN 61000-3-2:2014 | |
| EN 61000-3-3:2013 | |

| Andre standarder og/eller tekniske spesifikasjoner: | |
|--|---|
| Standard eller teknisk spesifikasjon | Navn på standarden eller den tekniske spesifikasjonen |
| TÜV SÜD NB. 0036 | <p>EU-typegodkjenning, direktiv 2014/29/EU, artikkel 13. Registreringsnummer: Tby 171/1-1 Godkjenningsnummer: 12 202 20 10 91257 001</p> <p>Godkjenning i henhold til direktiv 2000/14/EF vedlegg VI, inkludert endringer. Godkjenningsnummer: OR/021452/006 Garantert lydeffektnivå 97 dB(A)</p> |
| (1) I den grad det er mulig skal det henvises til de anvendelige delene eller bestemmelsene i standarden eller den tekniske spesifikasjonen. | |
| <p>Kolding 01/09/2020</p>  <p>Kirsten Vibeke Jensen Product Safety Manager</p> | |

Miljøinformasjon



Elektrisk og elektronisk utstyr (EEE) inneholder materialer, komponenter og stoffer som  kan være farlige og skadelige for menneskers helse og for miljøet hvis elektrisk og elektrisk avfall (WEEE) ikke avhendes riktig. Produkter som er merket med en søppeldunk med kryss over, er elektrisk og elektronisk utstyr. Søppeldunken med kryss over symboliserer at avfall av elektrisk og elektronisk utstyr ikke må kastes i det usorterte husholdningsavfallet, men behandles som spesialavfall.

Produsert i Kina

Alle rettigheter forbeholdes. Innholdet i denne bruksanvisningen må ikke gjengis, verken helt eller delvis, på noen måte ved hjelp av elektroniske eller mekaniske hjelpemidler, inkludert fotokopiering eller opptak, oversettes eller lagres i et informasjonslagrings- og informasjonshentingsystem uten skriftlig tillatelse fra Schou Company A/S.

KOMPRESSOR

Inledning

För att du ska kunna ha glädje av din kompressor så länge som möjligt ber vi dig läsa bruksanvisningen och de medföljande säkerhetsanvisningarna noggrant innan du börjar använda kompressorn.

Vidare rekommenderar vi att man sparar bruksanvisningen, ifall du skulle vilja informera dig om maskinens funktioner vid ett senare tillfälle.

Tekniska data

| | |
|------------------------|------------------|
| Märkspänning: | 220~240 V, 50 Hz |
| Motoreffekt, W: | 1200 |
| Axelvarvtal (v/min): | 3450 |
| Max. drifttryck i bar: | 8 |
| Typ av smörjning: | Oljefri |
| Skyddsklass: | IP20 |
| Bullernivå: | |
| L_{WA} : | 97 dB(A) |
| Effekt (kW): | 1,2 |
| Panna (l): | 24 |
| Total vikt (kg) | 16,5 |

 Klass I: Måste anslutas till ett jordat uttag.

Avsedd användning

De kolvkompressorer som beskrivs i anvisningen är uteslutande till för/konstruerad för generering av tryckluft på maximalt $p = 10$ bar.

Kompressorerna kan användas inom olika arbetsfält, t.ex. fylla på luft i bildäck eller för tryckluftsverktyg som spikpistoler, häftpistoler, tryckluftsslipmaskiner osv.

Erforderlig effekt eller den mängd luft som kolvkompressorn kan mata enligt typ av kompressor, som anges på sidan 9, måste observeras.

Omgivningens temperaturområde: +5 °C – +40 °C

Luftfuktighetsområde: > 50 % (Maximal temperatur: +40 °C)

Drifthöjd:< 1 000 m

Ej avsedd användning

Kolvkompressorerna lämpar sig inte för kontinuerlig eller oinskränkt industriell drift och får endast användas i torra utrymmen.

Det är förbjudet att använda kompressorerna i explosiva miljöer, samt att rikta tryckluftspistolen mot personer.

Övrig risk

Följ motsvarande underhålls- och säkerhetsanvisningar i enlighet med bruksanvisningen. Trots att man bär skyddsutrustning (skyddsglasögon) finns det risk att man får smutspartiklar, damm osv. i ögonen eller i ansiktet. Var alltid uppmärksam under arbetets gång och se till att andra personer befinner sig på säkert avstånd från din arbetsplats.

Vid skador på kompressorn och tryckluftsledningen måste du kontakta din återförsäljare för reparation. Om kompressorn ger ifrån sig onormala ljud måste du stänga av den omedelbart och kontakta en återförsäljare.

Allmänna säkerhetsanvisningar

Varning! När man använder denna kompressor måste följande grundläggande säkerhetsåtgärder för skydd mot elstöt, olyckor och brand vidtas. Läs igenom dessa anvisningar före användning.

1. Håll ordning på arbetsplatsen.

- Oordning i arbetsområdet kan leda till olyckor.

2. Ta hänsyn till påverkan från omgivningen

- Utsätt inte kompressorn för regn.
- Använd inte kompressorn i fuktig eller blöt omgivning.
- Ordna med god belysning av arbetsområdet.
- Använd inte kompressorn i brand- eller explosionsriskområden.

3. Skydda dig från elstötar

- Undvik att vidröra jordade delar (t.ex. rör, element, elspisar, kylskåp)

4. Håll andra personer på avstånd

- Låt inga andra personer, särskilt barn, vidröra kompressorn eller kabeln. Håll dem borta från arbetsområdet.

5. Förvara kompressorn på en säker plats när den inte används

- En kompressor som inte används bör förvaras på en torr plats högt uppe i ett låst utrymme, utom räckhåll för barn.

6. Överbelasta inte din kompressor

- Du arbetar bättre och säkrare inom det angivna effektområdet.

7. Använd rätt kompressor

- Använd inte effektsvaga maskiner för tungt arbete.
- Använd inte maskinen för syften som det inte är avsett för.

8. Använd lämpliga kläder. Använd inte vida kläder och smycken som kan fastna i rörliga delar.

- Vid arbeten utomhus rekommenderar vi halkfria skor.
- Använd hårnät om du har långt hår.

9. Använd skyddsutrustning

- Använd skyddsglasögon
- Använd andningsmask vid dammig arbete.

10. Använd inte kabeln för andra syften än vad som är avsett

- Använd inte kabeln för att dra ut kontakten ur eluttaget.

11. Undvik en onormal kroppshållning

- Se till att du har säkert fotfäste och bra balans.

12. Sköt din kompressor noggrant

- Följd anvisningarna för smörjning.
- Kontrollera regelbundet kompressorns anslutningsledning och låt en fackkunnig person byta ut den om den är skadad.
- Kontrollera förlängningsledningar regelbundet och byt ut dem om de är skadade.

13. Dra kontakten ur uttaget

- Om du inte använder kompressorn, före underhåll och skötsel som t.ex. rengöring av insugsfiltret.

14. Undvik oavsiktlig start

- Se till att brytaren är frånslagen när du stoppar in kontakten i uttaget.

15. Kompressorn är endast till för användning i torra utrymmen. Den är inte till för användning utomhus.

16. Var uppmärksam

- Tänk på vad du gör. Använd ditt förnuft när du arbetar. Använd inter kompressorn om du är okoncentrerad.

17. Kontrollera apparaten med avseende på ev. skador

- Före vidare användning av kompressorn måste skyddsanordningar eller lätt skadade delar kontrolleras med avseende på felfri drift och bestämmelseenlig funktion.
- Kontrollera om rörliga delar fungerar felfritt och att de inte sitter fast, eller om det finns skadade delar. Samtliga delar måste vara korrekt monterade och alla villkor måste vara uppfyllda för felfri drift av apparaten.
- Skadade skyddsanordningar och delar måste repareras i enlighet med bestämmelserna och repareras eller bytas ut av en behörig verkstad, om inget annat anges i bruksanvisningen
- Skadade brytare måste ersättas på en kundtjänstverkstad.
- Använd inte din kompressor om brytaren inte fungerar.

18. OBS!

- Användning av annat tillbehör kan innebära en olycksrisk.

19. Låt en elektriker reparera din apparat

- Denna kompressor uppfyller gällande säkerhetsbestämmelser. Reparationer får endast utföras av en elektriker, med originalreservdelar, i annat fall finns det risk för olyckor för användaren.

20. Buller

- Använd hörselskydd när du använder kompressorn.

21. Vidrör inte kompressorns heta komponenter

- Undvik brännskador genom att inte vidröra ledningar, motorn eller andra delar på kompressorn.

Förvara säkerhetsanvisningarna på en säker plats.

Anvisningar för uppställning

- Kontrollera apparaten med avseende på transportskador. Meddela eventuella skador direkt till transportföretaget som medföljde med kompressorn.
- Uppställningen av kompressorn bör ske i närheten av arbetsplatsen.
- Undvik långa ledningar (förlängningar).
- Se till att insugsluften är torr och dammfri
- Kompressorn får inte placeras i ett fuktigt eller vått utrymme.
- Kompressorn får endast användas i lämpliga utrymmen (med god ventilation, omgivningstemperatur på +5–40 °C). Det får inte finnas damm, syror, ångor, explosiva eller antändliga gaser.
- Kompressorn lämpar sig för användning på torra platser och får ej användas i områden där det förekommer vattenstänk.

Säkerhetsinstruktioner för arbete med tryckluft

- Kompressorn och ledningar blir väldigt varma under drift. Om man vidrör dem kan man bränna sig.
- De gaser som sugs och ångor som sugs in i kompressorn måste vara fria från tillsatser, annars finns det risk för bland eller explosion i kompressorn.
- När man lossar slangkopplingen måste man hålla fast slangkopplingen med handen för att undvika skador från slangens rekyl.

Drift av tryckbehållare enligt direktivet för tryckbehållare

1. Den som använder en tryckbehållare måste se till att den befinner sig i korrekt tillstånd, att den används korrekt, kontrollera att erforderliga underhålls- och reparationsarbeten utförs och att erforderliga säkerhetsåtgärder vidtas.
2. I enskilda fall kan ansvarig myndighet ordna med lämpliga övervakningsåtgärder.
3. En tryckbehållare får inte användas om den uppvisar fel som utgör en olycksrisk för användare och andra.
4. Tryckbehållaren måste regelbundet kontrolleras med avseende på skador, t.ex. rost.

Om du upptäcker skador, var god kontakta kundverkstaden.

För idrifttagning

Elektrisk anslutning:

Kompressorn är utrustad med en nätkabel med jordad kontakt. Den kan anslutas till ett jordat eluttag 220–240V/50 Hz, med 16 A säkring. Långa kablar, samt förlängningskablar, kabelvindor osv., ger spänningsfall och kan hindra motorn från att starta. Vid låga temperaturer under 0 °C är det förbjudet att starta motorn

Användning av **för långa förlängningskablar** med för liten kabelarea ger en spänningsförlust som **försvårar start av motorn** och kan orsaka förhöjd belastning på motorn. Det rekommenderas att man ansluter motorkabeln direkt i eluttaget och att man istället använder längre luftslangar.

Rekommenderade kabelareor:

Längd till ca. 10 m = 1,5 mm²

Längd till ca. 20 m = 2,5 mm²

Förklaring av tryckluftarmaturen

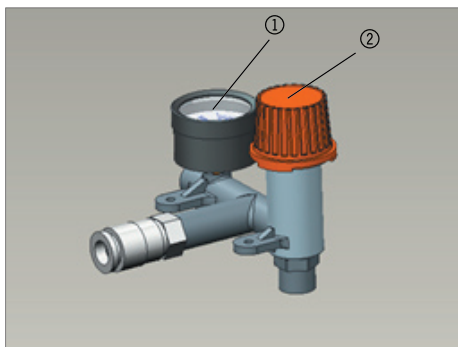

1. Manometer (tryck i behållaren)
2. Tryckreducerare

Uppställning

Om kompressorn ska ställas vid en vägg måste det vara minst 30 cm till väggen, så att kylning garanteras.

Transport

Transportera alltid apparaten stående. Undvik att stöta emot armaturerna.

Slå på och stänga av kompressorerna:

På/av-brytaren sitter alltid på tryckbrytarens lock (se bilder). Lägena är märkta med "O" och "I". När man för in kontakten måste brytaren stå i läge "O" och slås på först senare. När man stänger av måste man först ställa brytaren på "O" och sedan dra ut kabeln ur eluttaget. Apparaten får aldrig stängas av genom att man drar ut kontakten, annars blir inte den integrerade startavlastningen aktiv.

Användning av tryckluftsenheter och verktyg

Följ uppgifter om luftförbrukning från respektive tillverkare. Kontrollera om din kompressors effekt räcker för att driva dem. Som tips och direktiv kan nedanstående uppgifter om luftförbrukning vara till hjälp.

Tryckbehållarens volym (i liter) och teoretisk insugseffekt l/min

| | |
|-------------------|-----|
| Behållare (l) | 24 |
| Luftflöde (l/min) | 172 |

Underhåll och skötsel

| Del | Hur man kontrollerar | Åtgärd | Intervall för funktionskontroll och intervall för kontroll |
|-------------------------|--|--|--|
| Säkerhetsventil | Kontrollera att säkerhetsventilen fungerar som den ska genom att dra i den röda knappen. | Säkerhetsventilen är inställd på högsta tillåtna tryck i tryckbehållaren. Det är inte tillåtet att ställa om säkerhetsventilen eller avlägsna dess plombering. | Dagligen |
| Tryckbehållare | Kontrollera eventuella synliga problem | En tryckbehållare får inte användas om den uppvisar fel som utgör en olycksrisk för användare och andra. Tryckbehållaren måste regelbundet kontrolleras med avseende på skador, t.ex. rost. Om du upptäcker skador, var god kontakta kundverkstaden. | En gång i veckan |
| Kondenstömningsventilen | Kontrollera eventuella synliga problem | Denna tömningsventil måste rengöras och damm och smuts avlägsnas | Dagligen |
| Insugsfilter | Detta filter måste rengöras minst en gång var 100:e drifttimme. | Filtret kan demonteras för detta | En gång i månaden |

Underhåll av luftfiltret utförs av fackpersonal.

Förvara apparaterna på säkert vis. Om apparaten inte är i drift måste den förvaras på en torr plats, högt uppe eller i ett låst utrymme, oåtkomligt för barn.

Regelbunden rengöring, reparation

Dra alltid ut kontakten ur eluttaget när du har arbetat klart med apparaten.

Vatten, olja och smuts får inte komma in i apparaten.

Säkerhetsventilen ska då och då kontrolleras avseende skador.

Apparater som inte används bör förvaras på en torr plats högt uppe i ett låst utrymme, utom räckhåll för barn.

Tryck på ON/OFF-brytaren för att stänga av kompressorn.

Apparaten måste göras tryckfri före eventuella rengörings- och underhållsarbeten!

Risk för skador!

Kondensvatten

Kondensvatten måste dagligen tömmas ut, vilket sker genom att man öppnar tömningsventilen (under tryckbehållaren).

Säkerhetsventil

Säkerhetsventilen är inställd på högsta tillåtna tryck i tryckbehållaren. Det är inte tillåtet att ställa om säkerhetsventilen eller avlägsna dess plombering.

Rengöring av insugsfiltret

Kopparfiltret skyddar mot att det tränger in smutspartiklar och damm.

Vid effektförlust eller senast efter 100 drifttimmar måste det rengöras eller bytas ut. Mindre dammavlagringar kan rengöras med en borste eller tryckluft.

Vid kraftig smuts kan filtret läggas i bensin i tre minuter och försiktigt rengöras. Blås sedan torrt.

Varning! Vänta tills kompressorn har kallnat helt! Risk för brännskador!

• Tryckbrytarinställning

Tryckbrytare är fabriksinställda.

Inkopplingstryck ca. 6 bar Frånslagningstryck 8 bar

• **Möjliga felorsaker** som leder till att motorn blir överbelastad och därmed att överbelastningsskyddet aktiveras:

- För hög nätspänning
- För höga omgivningstemperaturer och otillräcklig lufttillförsel
- Defekta kompressorventiler eller otät backventil
- Remmen slirar

Starta växelströmsmotorer igen efter kylningspaus. Undvik att röra vid heta aggregatdelar och rörledningar.

Kopplingsschema

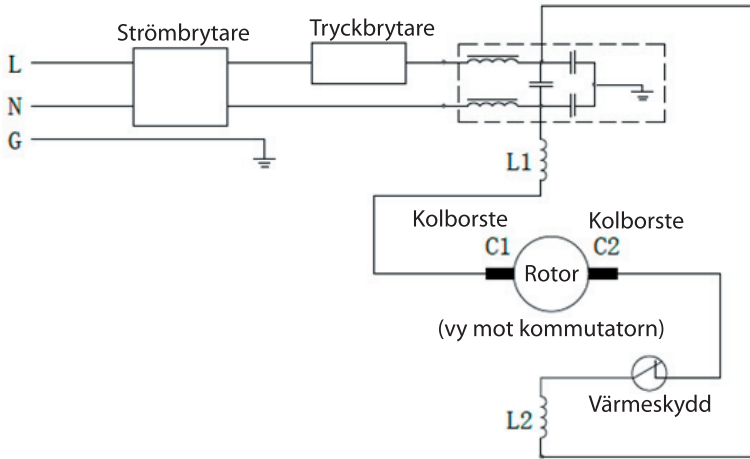

SE

Servicecenter

OBS! Produktens modellnummer ska alltid uppges vid kontakt med återförsäljaren.

Modellnumret finns på framsidan i denna bruksanvisning och på produktens märkplåt.

När det gäller:

- Reklamationer
- Reservdelar
- Returvaror
- Garantivaror
- www.schou.com

EU-FÖRSÄKRAN OM ÖVERENSSTÄMMELSE

| | |
|--|--|
| Tillverkare: | |
| Företagets namn: | Schou Company A/S |
| Adress | Nordager 31 |
| Postnummer | 6000 |
| Ort | Kolding |
| Land | Danmark |
| förklarar härmed att produkten | |
| Produktbeteckning: | Luftkompressor 24 l, 1,5 PS Fabrikat PROBUILDER. Art.-nr. 43670 |
| motsvarar bestämmelserna för följande EU-direktiv (inklusive alla gällande ändringar) | |
| Referensnr. | Titel |
| 2006/42/EG | Maskindirektivet |
| 2014/30/EU | EMC-direktivet |
| 2000/14/EG | Direktiv om buller i miljön från utrustning som är avsedd att användas utomhus |
| 2014/29/EU | Direktiv om tillhandahållande på marknaden av enkla tryckkärl |
| Hänvisning till normer och/eller tekniska specifikationer som gäller för detta intyg eller delar därav: | |
| Harmoniserad norm nr. | Normens titel |
| EN 1012-1:2010 | |
| EN 60204-1:2006+A1:2009 | |
| EN 55014-1:2017 | |
| EN 55014-2:2015 | |
| EN 61000-3-2:2014 | |
| EN 61000-3-3:2013 | |

| Andra normer och/eller tekniska specifikationer: | |
|--|---|
| Norm eller teknisk specifikation | Normens titel eller tekniska specifikation |
| TÜV SÜD NB. 0036 | EU-byggintyg, direktiv 2014/29/EU, artikel 13. Registreringsnummer: Tby 171/1-1 Certifikatsnummer: 12 202 20 10 91257 001 |
| | Certifiering enligt direktiv 2000/14/EG bilaga VI inklusive ändringar. Certifikat-registreringsnummer: OR/021452/006 Garanterad bullernivå 97 dB(A) |
| (1) Efter möjlighet ska hänvisning till tillämpliga delar eller bestämmelser i normen eller den tekniska specifikationen ske. | |
| Kolding 2020-09-01 | |
|  Kirsten Vibeke Jensen Product Safety Manager | |

SE

Miljöinformation



Elektriska och elektroniska produkter (EEE) innehåller material, komponenter och ämnen som  kan vara farliga och skadliga för människors hälsa och för miljön om avfallet av elektriska och elektroniska produkter (WEEE) inte bortscaffas korrekt. Produkter som är markerade med en "överkryssad sophink" är elektriska och elektroniska produkter. Den överkryssade sophinken symboliserar att avfall av elektriska och elektroniska produkter inte får bortscaffas tillsammans med osorterat hushållsavfall, utan de ska samlas in separat.

Tillverkad i Folkrepubliken Kina (PRC)

Alla rättigheter förbehålles. Innehållet i denna bruksanvisning får inte på några villkor, varken i sin helhet eller delvis, återges med hjälp av elektroniska eller mekaniska hjälpmedel, t.ex. genom fotokopiering eller fotografering, ej heller översättas eller sparas i ett informationslagrings- och informationshämtningssystem, utan skriftligt medgivande från Schou Company A/S.

ILMAKOMPRESSORI

Johdanto

Jotta voit nauttia uudesta ilmakompressoristasi mahdollisimman pitkään, pyydämme sinua lukemaan huolellisesti käyttöohjeet ja niihin liittyvät turvallisuustiedot ennen käyttöönottoa.

Lisäksi suosittelemme säilyttämään käyttöohjeet, että voit tarkastaa niistä koneen toimintoja myöhemmin.

Tekniset tiedot

| | |
|------------------------------|------------------|
| Nimellisjännite: | 220~240 V, 50 Hz |
| Moottorin teho, W: | 1200 |
| Akselin kierros-luku (/min): | 3450 |
| Maks. käyttöpaine, bar: | 8 |
| Voitelutyyppi: | öljytön |
| Suojausluokka: | IP20 |
| Melutaso: | |
| L_{WA} : | 97 dB(A) |
| Tehonotto (kW): | 1,2 |
| Kattila (l): | 24 |
| Kokonaispaino (kg) | 16,5 |

 Luokka I: liitettävä maadoitettuun pistorasiaan.

Määräystenmukainen käyttö

Ohjeessa kuvatut mäntäkompressorit on tarkoitettu/suunniteltu ainoastaan paineilman tuottamiseen korkeintaan $p = 10$ barin paineella.

Kompressoreita voidaan käyttää erilaisiin tarkoituksiin, kuten esim. autonrenkaiden täyttämiseen tai paineilmatoimisten työkalujen, kuten naulauslaitteet, nidontalaitteet ja paineilmatoimiset epäkeskiohioakoneet, kanssa.

Tässä yhteydessä on huomioitava mäntäkompressorin vaadittava pätöteho kompressorityypin mukaisesti sekä ilmansyöttömäärä, jotka on ilmoitettu sivulla 9.

Ympäristön lämpötila-alue: $+5^{\circ}\text{C} \dots +40^{\circ}\text{C}$

Ilmankosteusalue: $> 50\%$ (maksimilämpötila: $+40^{\circ}\text{C}$)

Asennuskorkeus: $< 1\ 000\ \text{m}$

Määräystenvastainen käyttö

Mäntäkompressorit eivät sovellu jatkuvaan käyttöön tai rajoittamattomaan teolliseen käyttöön, ja niitä saa käyttää ainoastaan kuivissa tiloissa.

Laitteiden käyttö räjähdysvaarallisissa ympäristöissä sekä henkilöiden tähtääminen on kiellettyä.

Jäännösriski

Noudata vaadittavia huolto- ja turvallisuusohjeita

käyttöohjeessa ilmoitetulla tavalla. Silmiin tai kasvoihin voi joutua likahiukkasia, pölyä tms. suojavarusteiden (suojalasit) käyttämisestä huolimatta. Ole aina tarkkaavainen työskennellessäsi ja pidä kolmannet osapuolet turvallisella etäisyydellä työpisteestäsi.

Jos kompressorissa tai sen paineilmaohjossa ilmenee vaurioita, ota yhteys jälleenmyyjääsi niiden korjauttamiseksi. Jos kompressorista kuuluu epänormaaleja ääniä, kytke se välittömästi pois päältä ja ota yhteyttä jälleenmyyjääsi.

Yleiset turvaohjeet

Huomio! Sähkötyökaluja käytettäessä on huomioitava seuraavat ylimääräiset varotoimenpiteet suojaksi sähköiskuilta sekä loukkaantumis- ja tulipalonvaaran minimoimiseksi. Lue nämä ohjeet ja huomioi ne ennen kuin käytät laitetta.

1. Pidä työalue siistinä ja kunnossa.

- Epäsiististä työalueesta voi olla seurauksena tapaturmia.

2. Huomioi ympäristövaikutukset

- Älä altista kompressoria sateelle.
- Älä käytä kompressoria kosteassa tai märässä ympäristössä.
- Huolehdi työalueen hyvästä valaistuksesta.
- Älä käytä kompressoria paikoissa, joissa on olemassa tulipalon tai räjähdyksen vaara.

3. Suojaudu sähköiskuilta

- Vältä kosketusta maadoitettujen osien kanssa (esim. putket, radiaattorit, sähköliedet, kylmälaitteet).

4. Pidä muut henkilöt loitolla

- Älä anna muiden henkilöiden, erityisesti lasten, koskettaa kompressoria tai kaapelia. Pidä heidät loitolla työalueesta.

5. Säilytä käyttämätöntä kompressoria turvallisesti.

- Käyttämätöntä kompressoria on säilytettävä kuivassa paikassa, korkealla tai suljetussa tilassa, siten että lapset eivät pääse siihen käsiksi.

6. Älä ylikuormita kompressoria

- Työskentely sujuu nopeammin ja turvallisemmin ilmoitetun tehoalueen sisällä.

7. Käytä oikeaa kompressoria

- Älä käytä teholtaan heikkoja koneita raskaisiin töihin.
- Älä käytä sähkötyökalua tarkoituksiin, joihin sitä ei ole tarkoitettu.

8. Käytä soveltuvaa vaateusta – älä käytä löysiä vaatteita tai koruja, ne voisivat jäädä kiinni liikkuviin osiin.

- Suosittelemme käyttämään liukumattomia kenkiä ulkona työskennellessä.
- Käytä hiusverkkoa, jos hiuksesi ovat pitkät.

9. Käytä suojaruustusta

- Käytä suojalaseja
- Käytä hengityksensuojainta pölyisissä töissä.

10. Älä käytä kaapelia tarkoituksiin, joihin sitä ei ole tarkoitettu

- Älä käytä kaapelia vetääksesi pistokkeen pistoraslasta.

11. Vältä epänormaaleja asentoja

- Varmista, että seisot tukevassa asennossa ja pysyt aina tasapainossa.

12. Hoida kompressoria asianmukaisesti

- Noudata voiteluohjeita.
- Tarkasta säännöllisesti kompressorin liitäntäjohto, ja anna valtuutetun, pätevän ammattilaisen vaihtaa se tarvittaessa.
- Tarkasta jatkojohdot säännöllisesti ja vaihda ne, jos ne ovat vaurioituneet.

13. Vedä pistoke pistorasiasta

- Kun kompressoria ei käytetä, ennen huoltoa ja hoitotoimenpiteitä, kuten esim. imu-suodattimen puhdistusta.

14. Vältä laitteen tahatonta käynnistymistä

- Varmista, ettei kytkin ole päällekytkettynä, kun pistoke työnnetään pistorasiaan.

15. Kompressori soveltuu ainoastaan kuivissa tiloissa käytettäväksi. Ei ulkotiloissa käytettäväksi.

16. Ole tarkkaavainen

- Kiinnitä huomiota siihen, mitä teet. Käytä harkintaasi työskennellessäsi. Älä käytä kompressoria, jos et pysty keskittymään työhösi.

17. Tarkasta sähkötyökalu mahdollisten vaurioiden varalta

- Ennen kompressorin käytön jatkamista on sen suojalaitteiden tai lievästi vaurioituneiden osien moitteeton ja määräysten mukainen toiminta tarkastettava huolellisesti.
- Tarkasta, toimivatko liikkuvat osat moitteettomasti, etteivät ne ole jumissa tai onko osia vaurioitunut. Kaikkien osien on oltava oikein asennetut ja täyttää kaikki vaatimukset sähkötyökalun moitteettoman toiminnan takaamiseksi.
- Valtuutetun ammattikorjaamon on korjattava tai vaihdettava vaurioituneet suojalaitteet ja osat, mikäli käyttöohjeessa ei ilmoiteta toisin.
- Vaurioituneet kytkimet on vaihdettava asiakaspalvelukorjaamossa.
- Älä käytä kompressoria, jonka kytkintä ei voi kytkeä päälle ja pois päältä.

18. HUOMIO!

- Muiden lisävarusteiden käyttämisestä voi aiheutua loukkaantumisvaara.

19. Anna sähköalan ammattilaisen korjata sähkötyökalusi

- Tämä kompressori on asiaankuuluvien turvamääräysten mukainen. Korjaustöitä saa suorittaa ainoastaan sähköalan ammattilainen alkuperäisiä varaosia käyttäen; muussa tapauksessa voi seurauksena olla käyttäjän tapaturman vaara.

20. Melu

- Käytä kuulonsuojainta kompressoria käyttäessäsi.

21. Älä kosketa kompressorin kuumia rakenneosia

- Älä koske kompressorin johtoihin, moottoriin, äläkä muihinkaan rakenneosiin palovammojen välttämiseksi.

Säilytä turvaohjeita varmassa paikassa.

Asennukseen liittyviä ohjeita

- Tarkasta laite kuljetusvaurioiden varalta. Ilmoita mahdollisista vaurioista välittömästi kuljetusyritykselle, joka toimitti kompressorin.
- Kompressori tulee asentaa lähelle vastaavaa kulutuslaitetta.
- Pitkää ilmajohtoa ja pitkiä tulojohtoja (jatkojohdot) on vältettävä.
- Varmista, että imuilma on kuivaa ja pölytöntä.
- Älä asenna kompressoria kosteaan tai märkään tilaan.
- Kompressoria saa käyttää ainoastaan soveltuissa tiloissa (hyvin tuuletettu, ympäristönlämpötila +5°/40 °C). Huoneessa ei saa olla pölyä, happoja, höyryjä, räjähdysalttiita tai syttyviä kaasuja.
- Kompressori soveltuu kuivissa tiloissa käytettäväksi, sitä ei saa käyttää alueilla, joilla työskennellään roiskevedellä.

Paineilmalla työskentelyyn liittyvät turvaohjeet

- Kompressorin ja sen johdot saavuttavat käytön aikana korkeita lämpötiloja, niiden koskettamisesta on seurauksena palovammoja.
- Kompressorin imemät kaasut tai höyryt on pidettävä puhtaina seoksista, jotka saattaisivat johtaa tulipaloihin tai räjähdyksiin kompressorissa.
- Letkuliitoksia irrotettaessa on pidettävä kädellä kiinni letkun liitäntäkappaleesta sinkoutuvasta letkusta aiheutuvien loukkaantumisien välttämiseksi.

Paineastioiden käyttö paineastioita koskevan asetuksen mukaisesti

1. Paineastiaa käyttävän henkilön on pidettävä paineastia asianmukaisessa kunnossa, käytettävä ja valvottava sitä asianmukaisella tavalla sekä suoritettava vaadittavat kunnossapito- ja kuntoonpanotyöt välittömästi, lisäksi hänen on suoritettava tilanteen vaatimat turvatoimenpiteet.
2. Valvontaviranomaiset voivat määrätä yksittäisissä tapauksissa vaadittavia valvontatoimenpiteitä.
3. Paineastiaa ei saa käyttää, jos siinä ilmenee puutteita, joista voi olla seurauksena työntekijöiden tai kolmansien osapuolten turvallisuuden vaarantuminen.
4. Paineastia on tarkastettava säännöllisesti vaurioiden, kuten esim. ruosteen varalta.
Jos havaitset vaurioita, käänny asiakaspalvelukorjaamon puoleen.

Käyttöönotto

Sähköliitäntä:

Kompressorin on varustettu suojakosketin istokkeella varustetulla verkkojohdolla. Se voidaan liittää mihin tahansa suojakosketin istoryksistöön, 220V~240V /50 Hz, jossa on 16 A:n suojaus. Pitkien tulojohdojen, jatkojohdojen, kaapelikelojen yms. käytöstä on seurauksena jännitehäviö, mikä voi estää moottorin käynnistymisen. Moottoria ei saa käynnistää alle 0 °C:n lämpötiloissa.

Liian pitkien jatkojohdojen käytöstä, joiden halkaisija on liian pieni, on seurauksena jännitehäviö, mikä puolestaan voi johtaa **käynnistymisen vaikeutumiseen** ja moottorin kuormituksen kasvamiseen. Suosittelemme liittämään moottorikaapelin aina mahdollisuuksien mukaan suoraan pistorasiaan ja käyttämään mieluummin pidempiä ilmaletkuja.

Suosittelut kaapelien halkaisijat:

Pituus enintään n. 10 m = 1,5 mm²

Pituus enintään n. 20 m = 2,5 mm²

Paineilma-armatuuri

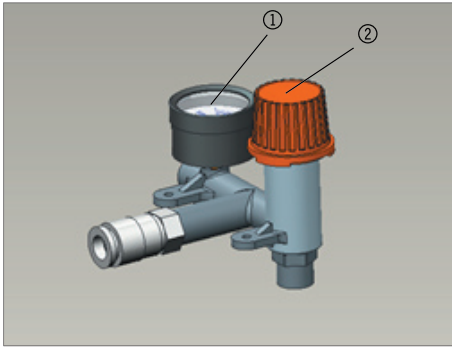

1. Manometri (kattilan paine)
2. Paineenalennin

Pystytys

Jos kompressori asennetaan seinään, on pidettävä 30 cm vähimmäisetäisyys moitteettoman jäähdytyksen takaamiseksi.

Kuljetus

Laitteita on kuljetettava pystyasennossa. Armatuureihin kohdistuvia iskuja on vältettävä.

Kompressoreiden kytkeminen päälle ja pois päältä:

Päälle-/poiskytkin sijaitsee kaikissa laitteissa painekeytkimen kannen yläosassa (katso kuvat) Kytkentäasentoja merkitään symboleilla "O" ja "I". Kun pistoke liitetään, kytkimen on oltava asennossa "O". Kun laite kytketään pois päältä, kytkin on kytkettävä ensin asentoon "O" ja pistoke irrotettava vasta sitten pistorasiasta. Laitetta ei saa milloinkaan kytkeä pois päältä pistokkeesta vetämällä, koska sen sisäänrakennettu käynnistyksen kevennys ei tällöin kytkeydy päälle.

Paineilmalaitteiden ja työkalujen käyttö

Huomioi kulloisenkin valmistajan paineilman kulutusta koskevat tiedot. Tarkasta, riittääkö kompressorin teho niiden käyttämiseen. Alla olevia ilman kulutusarvoja voidaan käyttää viitteinä ja suuntaviivoina.

Painesäiliön tilavuus (litroina) ja teoreettinen imuteho l/min

| | |
|---------------------|-----|
| Kattila (l) | 24 |
| Ilmavirtaus (l/min) | 172 |

Huolto ja hoito

| Osa | Miten tarkastus tehdään | Korjaustoimenpiteet | Toiminnan tarkastamisen ja valvonnan tiheys |
|--------------------|---|---|---|
| Varoventtiili | Tarkasta varoventtiilin moitteeton toiminta punaisesta nupista vetämällä. | Varoventtiili on säädetty painesäiliön suurimman sallitun paineen mukaan. Varoventtiilin säätäminen tai sen sinetin poistaminen ei ole sallittua. | Päivittäin |
| Painesäiliö | Tarkasta jokainen silmin havaittava ongelma | Paineastiaa ei saa käyttää, jos siinä ilmenee puutteita, joista voi olla seurauksena työntekijöiden tai kolmansien osapuolten turvallisuuden vaarantuminen. Paineastia on tarkastettava säännöllisesti vaurioiden, kuten esim. ruosteen varalta. Jos havaitset vaurioita, käänny asiakaspalvelukorjaamon puoleen. | Viikoittain |
| Tyhjennysventtiili | Üarkasta jokainen silmin havaittava ongelma | Tyhjennysventtiilit on puhdistettava, ja niistä on poistettava pöly ja lika | Päivittäin |
| Imusuodatin | Tämä suodatin on puhdistettava vähintään 100 käyttötunnin välein. | Suodatin voidaan irrottaa tätä varten. | Kuukausittain |

Ilmansuodattimen puhdistuksen suorittaa ammattihenkilöstö.

Säilytä laitetta turvallisesti. Kun laitetta ei käytetä, sitä on säilytettävä kuivassa tilassa, korkeassa tai suljetussa paikassa, lasten ulottumattomissa.

Säännöllinen puhdistus, kunnossapito

Irrota aina pistoke pistorasiasta koneella työskentelyn päätteeksi.

Koneeseen ei saa päästä vettä, öljyä ja likaa.

Varoventtiili on tarkastettava aika ajoin vaurioiden varalta.

Käyttämätöntä konetta on säilytettävä kuivassa paikassa, korkealla tai suljetussa tilassa, siten että lapset eivät pääse siihen käsiksi.

Paina PÄÄLLE/POIS-kytkintä kompressorin sammuttamiseksi.

Laitteesta on poistettava paine ennen kaikkia puhdistus- ja huoltotoimia!

Loukkaantumisvaara!

Kondenssivesi

Kondenssivesi on poistettava päivittäin avaamalla tyhjennysventtiili (painesäiliön pohjapuoli).

Varoventtiili

Varoventtiili on säädetty painesäiliön suurimman sallitun paineen mukaan.

Varoventtiilin säätäminen tai sen sinetin poistaminen ei ole sallittua.

Imusuodattimen puhdistus

Kuparisuodatin suojaa laitetta sen sisään tunkeutuvalta pölyltä ja vierailta esineiltä.

Se on puhdistettava tai vaihdettava tehon heiketessä tai viimeistään 100 käyttötunnin kuluttua.

Pienemmät pölykerrostumat voidaan poistaa harjalla tai paineilmapistoolilla.

Jos suodatin on voimakkaasti likaantunut, liota sitä ensin kolme minuuttia bensiinissä ja puhdista sitten varovaisesti. Puhalla lopuksi kuivaksi.

Huomio! Odota, kunnes kompressori on täysin jäähtynyt. Palovammojen vaara!

• Painekeytkimen asetus

Painekeytkin on asetettu valmistajan toimesta.

Päällekytkentäpaine n. 6 bar

Poiskytkentäpaine 8 bar

• Mahdollisia vikojen syitä, joista voi olla seurauksena moottorin ylikuormittuminen ja näin ylikuormitusuojan aktivoituminen:

- Liian korkea verkkojännite
- Liian korkea ympäristönlämpötila ja riittämätön ilmansyöttö
- Vialliset kompressoriventtiilit tai epätiivis takaiskuventtiili
- Hihnan liukuminen

Kytke vaihtovirtamoottorit jälleen päälle jäähtymistauon jälkeen. Vältä kuumien laitteen osien ja putkien koskettamista.

Kytkäkaavio

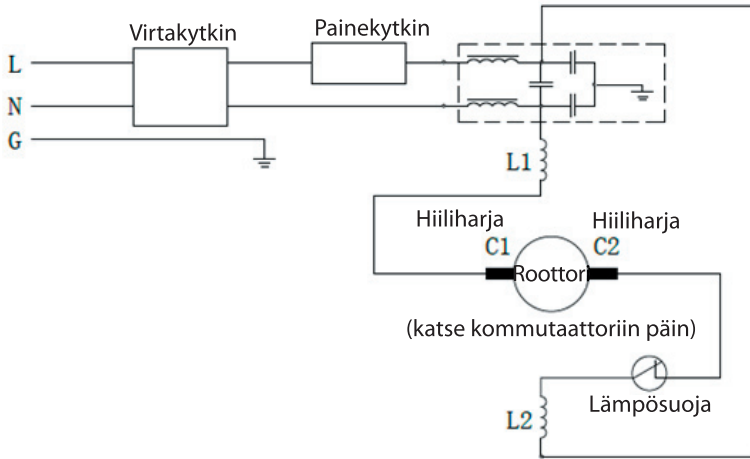

FI

Huoltokeskus

Huomaa: Tuotteen mallinumero on aina mainittava mahdollisessa yhteydenotossa.

Mallinumeron voi tarkistaa tämän käyttöohjeen etusivulta ja tuotteen tyyppikilvestä.

Kun asia koskee:

- Reklamaatioita
- Varaosia
- Palautuksia
- Takuuasioita
- www.schou.com

EY-VAATIMUSTENMUKAISUUSVAKUUTUS

| Valmistaja: | |
|---|--|
| Yrityksen nimi: | Schou Company A/S |
| Osoite | Nordager 31 |
| Postinumero | 6000 |
| Paikka | Kolding |
| Maa | Tanska |
| vakuuttaa täten, että kyseessä oleva tuote | |
| Tuotteen nimi: | Ilmakompressori 24 l, 1,5 PS Valmiste PROBUILDER. Tuotenumro 43670 |
| vastaa seuraavien EY-direktiivien vaatimuksia (voimassa olevat muutokset mukaan lukien) | |
| Viitenumero | Nimi |
| 2006/42/EY | Konedirektiivi |
| 2014/30/EU | EMC-direktiivi |
| 2000/14/EY | Direktiivi ulkona käytettäviksi tarkoitettujen laitteiden ja koneiden melupäästöistä |
| 2014/29/EU | Direktiivi yksinkertaisten painesäiliöiden saataville asettamisesta |
| Viittaus standardeihin ja/tai teknisiin eritelmiin, joita sovelletaan tähän vaatimustenmukaisuustodistukseen tai sen osiin: | |
| Harmonisoidun standardin nro | Standardin nimi |
| EN 1012-1:2010 | |
| EN 60204-1:2006+A1:2009 | |
| EN 55014-1:2017 | |
| EN 55014-2:2015 | |
| EN 61000-3-2:2014 | |
| EN 61000-3-3:2013 | |

| Muut standardit ja/tai tekniset eritelmät: | |
|--|---|
| Standardi tai tekninen eritelmä | Standardin tai teknisen eritelmän nimi |
| TÜV SÜD NB. 0036 | EU-tyyppitarkastustodistus, direktiivi 2014/29/EU, artikla 13. Rekisteröintinumero: Tby 171/1-1 Sertifikaattinumero: 12 202 20 10 91257 001 |
| | Sertifioitu direktiivin 2000/14/EY liitteen VI mukaisesti, muutokset mukaan lukien. Sertifikaatin rekisteröintinumero: OR/021452/006 Taattu äänitehotaso 97 dB(A) |
| (1) Mikäli mahdollista, on viitattava standardin tai teknisen eritelmän sovellettaviin osiin tai määräyksiin. | |
| Kolding 01/09/2020  Kirsten Vibeke Jensen Product Safety Manager | |

FI

Tiedot vaarallisuudesta ympäristölle



Sähkö- ja elektroniikkalaitteet (EEE) sisältävät materiaaleja, komponentteja ja aineita,



jonka voivat olla vaaraksi

ympäristölle ja ihmisen terveydelle, jos sähkö- ja elektroniikkaromua (WEEE) ei hävitetä asianmukaisesti. Sähkö- ja elektroniikkalaitteet on merkitty jätessäiliöllä, jonka yli on vedetty risti. Merkki ilmaisee, ettei sähkö- ja elektroniikkaromua saa hävittää lajittelemattoman kotitalousjätteen mukana vaan se on kerättävä erikseen.

Valmistettu Kiinassa

Kaikki oikeudet pidätetään. Tämän käyttöohjeen sisältöä ei saa jäljentää kokonaan eikä osittain millään tavalla sähköisesti tai mekaanisesti, esimerkiksi valokopioimalla tai -kuvaamalla, kääntää tai tallentaa tiedontallennus- ja hakujärjestelmään ilman Schou Company A/S:n kirjallista lupaa.

AIR COMPRESSOR

Introduction

To ensure that you benefit from your new air compressor for as long as possible, please read the Instruction Manual and the enclosed Safety Instructions carefully before using it.

We also recommend that you keep the Instruction Manual for future reference if you need to recall the functions of the machine.

Technical data

| | |
|-------------------------------|------------------|
| Mains voltage: | 220~240 V, 50 Hz |
| Engine power, W: | 1200 |
| Shaft speed (/min): | 3450 |
| Max. operating pressure, bar: | 8 |
| Lubrication type: | Oil-free |
| Protection class: | IP20 |
| Noise level: | |
| L_{WA} : | 97 dB(A) |
| Power consumption (kW): | 1.2 |
| Tank (l): | 24 |
| Total weight (kg): | 16,5 |



Class I: Must be connected to a grounded outlet.

Intended use

The reciprocating compressors described in the Manual are designed/constructed exclusively for providing compressed air at a maximum pressure of $p = 10$ bar.

The compressors can be used in various fields of work, e.g. refilling car tires or with compressed air tools such as nailers, staplers, pneumatic orbital sanders or similar.

The required effective power output resp. air flow of the reciprocating compressor must be observed in accordance with the compressor type, as specified on page 7.

Ambient temperature range: +5°C – +40°C

Humidity range: > 50 % (Maximum temperature: +40°C)

Installation altitude: < 1000 m

Improper use

The reciprocating compressors are not intended for continuous operation or unrestricted full commercial operation and may only be used in dry rooms.

It is prohibited to use these compressors in explosive environments and to point compressed air guns at persons.

Residual risk

Observe the corresponding maintenance and safety instructions

as specified in the Instruction Manual.

In spite of wearing personal protective equipment (safety glasses), dirt particles, dust etc. could get into your eyes or face. Always be very attentive while you work, and keep any and all third persons at a safe distance from your workplace.

In the event of damage to the compressor and the compressed air line, contact your specialist dealer for repairs. If the compressor makes abnormal noises, turn it off immediately and contact a dealer.

General safety instructions

Warning! When using this compressor, observe the following basic safety precautions to ensure protection against electric shock, risk of injury and fire. Read and follow these instructions before using the device.

1. Keep your work area tidy and in order.

- Disorder in the work area can lead to accidents.

2. Consider environmental influences

- Do not expose the compressor to rain.
- Do not use the compressor in a damp or wet environment.
- Ensure that there is proper lighting in the working area.
- Do not use the compressor in areas where there is a risk of fire or explosion.

3. Protect yourself against electric shock

- Avoid physical contact with grounded parts (e.g. piping, radiators, electric stoves, refrigerators)

4. Keep other persons away

- Prevent other persons, especially children, from touching the compressor and/or the cable. Keep them away from your work area.

5. When not in use, store your compressor safely

- The unused compressor should be stored in a dry, elevated or locked location, beyond the reach of children.

6. Do not overload your compressor

- You will be able to work better and more safely in the specified performance range.

7. Use the right type of compressor

- Do not use low-power machines for heavy work.
- Do not use the power tool for purposes other than for which it was intended.

8. Wear appropriate clothing - Do not wear loose clothing or jewelry, they could be caught by moving parts.

- When working outdoors, non-slip footwear is recommended.
- If you have long hair, wear a hair net.

9. Use protective equipment

- Wear protective goggles
- Use a respiratory mask when the work you are doing generates dust.

10. Do not use the cable for purposes other than for which it was intended

- To remove the plug from the power outlet, do not pull the cable.

11. Avoid an abnormal body posture

- Ensure that you are in a safe stance position, and keep your balance at all times.

12. Maintain your compressor carefully

- Follow the instructions for lubrication.
- Check the compressor's connection line regularly, and in the event of damage, have it replaced by an approved specialist technician.
- Check extension lines regularly and replace them if they are damaged.

13. Remove the plug from the power outlet

- When the compressor is not being used, before starting maintenance work, e.g. when cleaning the suction filter.

14. Avoid unintentional starting

- Before connecting the plug to the power outlet, make sure that the switch is in the OFF position.

15. The compressor has been designed for use in dry rooms only. It must not be used outdoors.

16. Be attentive

- Be careful with what you do. Approach and perform your work sensibly. Do not use the compressor when you lack concentration or are distracted.

17. Examine the power tool for possible damage

- Before using the compressor further, carefully check protective devices or slightly damaged parts to ensure that they are in a proper working condition as intended.
- Verify that the moving parts are functioning properly and do not bind, and that no parts are damaged. All parts must be mounted correctly and must meet all of the conditions necessary for ensuring proper operation of the power tool.
- Damaged protective devices and parts must be repaired or replaced as intended by an approved specialist workshop, unless otherwise specified in the Instruction Manual.
- Damaged switches must be replaced by an authorized service workshop.
- Do not use your compressor if the switch cannot be turned ON and/or OFF.

18. CAUTION!

- Using other accessories could pose a risk of injury to you.

19. Only authorized electricians should be assigned to repair your power tool

- This compressor complies with the relevant safety regulations. Repairs shall only be carried out by an authorized electrician using original spare parts; otherwise the user may suffer accidents.

20. Noise

- When using the compressor, wear ear protection.

21. Do not touch hot components of the compressor

- To avoid burns, do not touch the lines, the motor and all other components of the compressor.

Store the Safety Instructions in a safe place.

Notes on installation

- Examine the device for transport damage. Immediately report any damage to the transport company with which the compressor was delivered.
- The compressor should be set up near the load that is to be powered.
- Avoid long air piping and long feed lines (extensions).
- Make sure that the inlet air is dry and dust-free.
- Do not set up the compressor in a damp or wet room.
- The compressor shall be operated in suitable rooms (well ventilated, ambient temperature +5° / 40°C) only. The room must not contain any dust, acids, vapors, explosive or inflammable gases.

- The compressor is suitable for use in dry rooms; do not use the compressor in areas where splash-water is used for work.

Safety instructions for working with compressed air

- The compressor and lines get very hot during operation, contact will cause burns.
- The gases or vapors sucked in by the compressor must be kept free of impurities that could cause fires or explosions in the compressor.
- When disconnecting the hose connector, hold the coupling member firmly with your hand to prevent injuries that could result when the hose recoils.

Operating pressure vessels in compliance with the Pressure-Vessel-Regulation

1. Anyone operating a pressure vessel must keep it in a proper condition, operate it in a proper manner, monitor it, immediately perform any and all necessary maintenance and repair work, and implement all necessary safety measures as the respective situation may require.
2. In some cases the supervisory authority may order any necessary monitoring measures.
3. A pressure vessel shall not be operated when it has defects that could present a hazard to employees or third parties.

4. The pressure vessel shall be examined regularly for signs of damage, such as rust.

In the event that you detect such damage, please contact the customer service workshop.

Commissioning

Electrical connection:

The compressor is equipped with a power cord with a type F electric plug. This plug can be connected to any grounded type F socket 220V~240V /50 Hz that has 16 A fuse protection. Long feed lines, as well as extensions, cable drums, etc. cause voltage drop and can prevent the motor from starting. Do NOT attempt to start the motor at temperatures below 0°C.

Using **extension cables that are too long and have too small a cross-section** results in a voltage loss, which can cause **difficult starting** and increased motor load. It is recommended to always plug the motor cable directly into the wall outlet, and preferably to use longer air hoses.

Recommended cable cross-sections:

Length up to approx. 10 m = 1.5 mm²

Length up to approx. 20 m = 2.5 mm²

Explanation of the compressed air fitting

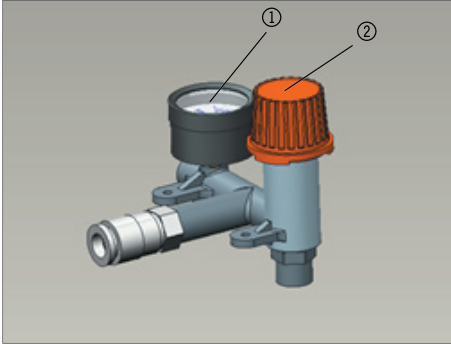

1. Manometer (pressure in tank)
2. Pressure reducer

Setting up the equipment

If the compressor is to be set up against a wall, a minimum distance of 30 cm between the compressor and the wall should be maintained to ensure proper cooling.

Transport

Always transport the equipment in an upright position. Avoid bumping against the fittings.

Switching the compressors ON and OFF:

On all units the ON/OFF switch is located at the top of the pressure switch covers (see with illustrations). The switch position is marked "O" and "I". When inserting the plug, the switch must be in the "O" position. Do not switch on until the plug has been inserted. When switching off, first set the switch to "O", then remove the cable from the socket. Generally, never switch off the device by pulling out the connector plug, otherwise the integrated start-up relief will not be effective.

Using compressed air devices and tools

Please observe the air consumption specifications of the respective manufacturers. Check whether the power of your compressor is sufficient to operate these devices. The air consumption values listed below can serve as a reference and guideline.

Pressure vessel volume (in liters) and theoretical suction capacity l/min

| | |
|------------------|-----|
| Tank (l) | 24 |
| Air flow (l/min) | 172 |

Maintenance and Care

| Part | How to inspect | Eliminating problems | Frequency of functional testing and frequency of inspection |
|-----------------|--|--|---|
| Safety valve | Examine the safety valve for proper operation by pulling the red button. | The safety valve is set to the maximum permissible pressure of the pressure vessel. Do NOT adjust the safety valve or remove the seal. | Daily |
| Pressure vessel | Check every visible problem | <p>A pressure vessel shall NOT be operated when it has defects that could present a hazard to employees or third parties.</p> <p>The pressure vessel shall be examined regularly for signs of damage, such as rust.</p> <p>In the event that you detect such damage, please contact the customer service workshop.</p> | Weekly |
| Drainage valve | Check every visible problem | This drainage valve must be checked and any dust and dirt must be removed. | Daily |
| Suction filter | This filter must be cleaned at least every 100 operating hours. | The filter can be removed for this purpose. | Monthly |

GB

The air filter is maintained by specialist personnel.

Store the device safely. When the device is not in operation it should be stored in a dry place, at an elevated or locked place out of the reach of children.

Regular cleaning, maintenance

After working with the machine, always remove the plug from the socket.

Do not allow water, oil or dirt to enter into the machine.

From time to time, examine the safety valve for damage.

When the machine is not being used, store it in a dry, elevated or locked location, beyond the reach of children.

Press the ON/OFF switch to switch off the compressor.

Before performing any cleaning and/or maintenance work, depressurize the vessel.

Risk of injury!

Water condensation

Condensed water must be drained off daily by opening the drain valve (bottom side of the pressure vessel).

Safety valve

The safety valve is set to the maximum permissible pressure of the pressure vessel. Do NOT adjust the safety valve or remove the seal.

Cleaning the suction filter

The copper filter provides protection against the ingress of foreign bodies and dust.

This filter must be cleaned or replaced whenever there is a loss of performance, or no later than after 100 operating hours.

Smaller dust deposits can be cleaned with a brush or compressed air gun.

If contaminations of the filter are more severe, soak the filter in petrol for three minutes and then clean it carefully. Then blow dry.

Warning! Wait until the compressor has cooled completely. Risk of burns!

• Pressure-switch setting

The pressure-switch has been factory-set.

Switch-on pressure approx. 6 bar, Switch-off pressure 8 bar

• **Possible causes of failure** that lead to a motor-overload and thus cause the overload protection to respond:

- Mains voltage too high
- Ambient temperatures too high and insufficient air supply
- Defective compressor valves or leaking check valve
- Belt slippage

Turn AC motors back on after the cool down period. Avoid touching hot parts of the unit and piping.

Circuit diagram

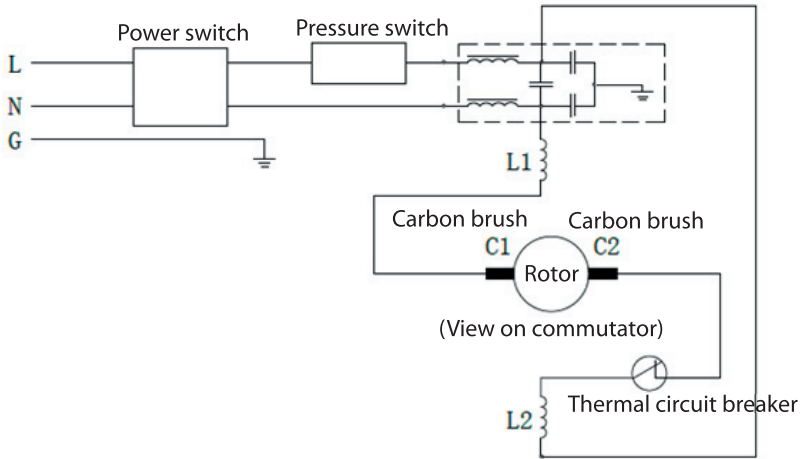

GB

Service centre

Note: Please quote the product model number in connection with all inquiries.

The model number is shown on the front of this manual and on the product rating plate.

For:

- Complaints
- Replacement parts
- Returns
- Guarantee issues
- www.schou.com

EC DECLARATION OF CONFORMITY

| | |
|--|---|
| Manufacturer: | |
| Company name: | Schou Company A/S |
| Address | Nordager 31 |
| Zip code | 6000 |
| City | Kolding |
| Country | Denmark |
| hereby declares that the product | |
| Product designation: | Air compressor 24 l, 1.5 HP Make PROBUILDER. Art. No. 43670 |
| conforms to the provisions of the following EC Directive(s) (including all applicable amendments) | |
| Reference No. | Title |
| 2006/42/EC | Machinery Directive |
| 2014/30/EU | EMC Directive |
| 2000/14/EC | Directive on noise emissions by outdoor equipment |
| 2014/29/EU | Directive relating to the making available on the market of simple pressure vessels |
| Reference to standards and/or technical specifications applicable to this certificate of conformity or parts thereof: | |
| Harmonized standard No. | Title of the standard |
| EN 1012-1:2010 | |
| EN 60204-1:2006+A1:2009 | |
| EN 55014-1:2017 | |
| EN 55014-2:2015 | |
| EN 61000-3-2:2014 | |
| EN 61000-3-3:2013 | |

| Other standards and/or technical specifications: | |
|--|--|
| Standard or technical specification | Title of the standard or the technical specification |
| TÜV SÜD NB. 0036 | EC type-examination certificate, Directive 2014/29/EU, Article 13. Registration number: Tby 171/1-1 Certificate number: 12 202 20 10 91257 001 |
| | Certification in compliance with Directive 2000/14/EC Annex VI including amendments. Certificate-registration number OR/021452/006 Guaranteed sound power level 97 dB(A) |
| (1) Where possible, reference shall be made to the applicable parts or provisions of the standard or technical specification. | |
| Kolding 01 Sept., 2020 | |
|  Kirsten Vibeke Jensen Product Safety Manager | |

GB

Environmental information



Electrical and electronic equipment (EEE) contains materials, components and substances that may be hazardous and harmful to human health and the environment

if waste electrical and electronic equipment (WEEE) is not disposed of correctly. Products marked with a crossed-out wheeled bin are electrical and electronic equipment. The crossed-out wheeled bin indicates that waste electrical and electronic equipment must not be disposed of with unsorted household waste, but must be collected separately.

Manufactured in P.R.C.

All rights reserved. The content of this manual may not be reproduced, either in full or in part, in any way by electronic or mechanical means, e.g. photocopying or publication, translated or saved in an information storage and retrieval system without written permission from Schou Company A/S.

LUFTKOMPRESSOR

Einleitung

Damit Sie an Ihrem neuen Luftkompressor möglichst lange Freude haben, bitten wir Sie, die Gebrauchsanweisung und die beiliegenden Sicherheitshinweise vor Ingebrauchnahme sorgfältig durchzulesen.

Ferner wird empfohlen, die Gebrauchsanweisung für den Fall aufzubewahren, dass Sie sich die Funktionen der Maschine später nochmals ins Gedächtnis rufen möchten.

Technische Daten

| | |
|----------------------------|------------------|
| Nennspannung: | 220~240 V, 50 Hz |
| Motorleistung, W: | 1200 |
| Drehzahl der Welle (/min): | 3450 |
| Max.Betriebsdruck bar: | 8 |
| Schmierungstyp: | Ölfrei |
| Schutzart: | IP20 |
| Lärmpegel: | |
| L_{WA} : | 97 dB(A) |
| Leistungsaufnahme (kW): | 1,2 |
| Kessel (l): | 24 |
| Gesamtmasse (kg) | 16,5 |



Klasse I: Muss an eine geerdete Steckdose angeschlossen werden.

Bestimmungsgemäße Verwendung

Die in der Anleitung beschriebenen Kolbenkompressoren sind ausschließlich für die Erzeugung von Druckluft von maximal $p = 10$ bar ausgelegt / konstruiert.

Die Kompressoren können in verschiedenen Arbeitsbereichen wie z.B. Nachfüllen von Autoreifen oder mit Druckluftwerkzeugen wie z.B. Nagelgeräte, Klammer-Heftgeräte, Druckluft Schwingschleifer o.ä. verwendet werden.

Hierbei ist die erforderliche Effektivleistung bzw. Luftfördermenge des Kolbenkompressors entsprechend der Kompressortyps wie auf Seite 9 angegeben zu beachten.

Umgebungstemperaturbereich: $+5^{\circ}\text{C} - +40^{\circ}\text{C}$

Luftfeuchtigkeitsbereich: $> 50\%$ (Maximum Temperatur : $+40^{\circ}\text{C}$)

Aufstellungshöhe: < 1000 m

Nicht bestimmungsgemäße Verwendung

Die Kolbenkompressoren sind nicht für den Dauerbetrieb bzw. uneingeschränkten , gewerblichen Betrieb geeignet und dürfen nur in trockenen Räumen eingesetzt werden.

Der Einsatz in explosiven Umgebungen sowie ein Zielen mit der Druckluftpistole auf Personen ist untersagt.

Restrisiko

Halten Sie die entsprechenden Wartungs- und Sicherheitshinweise wie in der Bedienungsanleitung vorgegeben ein. Es können trotz des Tragens von Schutzausrüstung (Schutzbrille) Schmutzpartikel, Staub etc. in Ihr Auge oder Gesicht gelangen. Seien Sie stets aufmerksam bei der Arbeit und halten Sie dritte Personen in einem sicheren Abstand von Ihrem Arbeitsplatz fern.

Bei Beschädigungen am Kompressor und der Druckluftleitung kontaktieren Sie Ihren Fachhändler für eine Reparatur. Wenn der Kompressor abnormale Geräusche macht schalten Sie diesen sofort ab und kontaktieren einen Fachhändler.

Allgemeine Sicherheitshinweise

Achtung! Beim Gebrauch dieses Kompressors sind zum Schutz gegen elektrischen Schlag, Verletzungs- und Brandgefahr folgende grundsätzlichen Sicherheitsmaßnahmen zu beachten. Lesen und beachten Sie diese Hinweise, bevor Sie das Gerät benutzen.

1. Halten Sie ihren Arbeitsbereich in Ordnung.

- Unordnung im Arbeitsbereich kann Unfälle zur Folge haben.

2. Berücksichtigen Sie Umgebungseinflüsse

- Setzen Sie den Kompressor nicht dem Regen aus.
- Benützen Sie den Kompressor nicht in feuchter oder nasser Umgebung.
- Sorgen Sie für gute Beleuchtung des Arbeitsbereichs.
- Benutzen Sie den Kompressor nicht, wo Brand- oder Explosionsgefahr besteht.

3. Schützen Sie sich vor elektrischem Schlag

- Vermeiden Sie Körperberührung mit geerdeten Teilen (z.B. Rohre, Radiatoren, Elektroherde, Kühlgeräte)

4. Halten Sie andere Personen fern

- Lassen Sie andere Personen, insbesondere Kinder, nicht den Kompressor oder das Kabel berühren. Halten Sie sie von Ihrem Arbeitsbereich fern.

5. Bewahren Sie Ihren unbenutzten Kompressor sicher auf

- Der Unbenutzte Kompressor sollte an einem trockenen, hochgelegenen oder abgeschlossenen Ort, außerhalb der Reichweite von Kindern, aufbewahrt werden.

6. Überlasten Sie Ihren Kompressor nicht

- Sie arbeiten besser und sicherer im angegebenen Leistungsbereich.

7. Benutzen Sie den richtigen Kompressor

- Verwenden Sie keine leistungsschwachen Maschinen für schwere Arbeiten.
- Benutzen Sie das Elektrowerkzeug nicht für solche Zwecke, für die es nicht vorgesehen ist.

8. Tragen Sie geeignete Kleidung- Tragen Sie keine weite Kleidung oder Schmuck, sie könnten von beweglichen Teilen erfasst werden.

- Bei Arbeiten im Freien ist rutschfestes Schuhwerk empfehlenswert.
- Tragen Sie bei langen Haaren ein Haarnetz.

9. Benutzen Sie Schutzausrüstung

- Tragen Sie eine Schutzbrille
- Verwenden Sie bei stauberzeugenden Arbeiten eine Atemmaske.

10. Verwenden Sie das Kabel nicht für Zwecke, für die es nicht bestimmt ist

- Benützen Sie das Kabel nicht, um den Stecker aus der Steckdose zu ziehen.

11. Vermeiden Sie abnormale Körperhaltung

- Sorgen Sie für sicheren Stand und halten Sie jederzeit das Gleichgewicht.

12. Pflegen Sie Ihren Kompressor mit Sorgfalt

- Befolgen Sie die Hinweise zur Schmierung.
- Kontrollieren Sie regelmäßig die Anschlussleitung des Kompressors, und lassen Sie diese bei Beschädigung von einem anerkannten Fachmann erneuern.
- Kontrollieren Sie Verlängerungsleitungen regelmäßig und ersetzen Sie diese, wenn sie beschädigt sind.

13. Ziehen Sie den Stecker aus der Steckdose

- Bei Nichtgebrauch des Kompressors, vor der Wartung und Pflege, wie z. B. Reinigung des Ansaugfilters.

14. Vermeiden Sie unbeabsichtigten Anlauf

- Vergewissern Sie sich, dass der Schalter beim Einstecken des Steckers in die Steckdose ausgeschaltet ist.

15. Der Kompressor ist nur zum Gebrauch in trockenen Räumen geeignet. Nicht zur Benutzung im Freien.

16. Seien Sie aufmerksam

- Achten Sie darauf, was Sie tun. Gehen Sie mit Vernunft an die Arbeit. Benutzen Sie den Kompressor nicht, wenn Sie unkonzentriert sind.

17. Überprüfen Sie das Elektrowerkzeug auf eventuelle Beschädigungen

- Vor weiterem Gebrauch des Kompressors müssen Schutzvorrichtungen oder leicht beschädigte Teile sorgfältig auf ihre einwandfreie und bestimmungsgemäße Funktion untersucht werden.
- Überprüfen Sie, ob die beweglichen Teile einwandfrei funktionieren und nicht klemmen, oder ob Teile beschädigt sind. Sämtliche Teile müssen richtig montiert sein und alle Bedingungen erfüllen, um den einwandfreien Betrieb des Elektrowerkzeugs zu gewährleisten.
- Beschädigte Schutzvorrichtungen und Teile müssen bestimmungsgemäß durch eine anerkannte Fachwerkstatt repariert oder ausgewechselt werden, soweit nichts anderes in der Gebrauchsanweisung angegeben ist
- Beschädigte Schalter müssen bei einer Kundendienstwerkstatt ersetzt werden.
- Benutzen Sie Ihren Kompressor nicht, bei denen sich der Schalter nicht ein- und ausschalten lässt.

18. ACHTUNG!

- Der Gebrauch anderen Zubehörs kann eine Verletzungsgefahr für Sie bedeuten.

19. Lassen Sie Ihr Elektrowerkzeug durch eine Elektrofachkraft reparieren

- Dieser Kompressor entspricht den einschlägigen Sicherheitsbestimmungen. Reparaturen dürfen nur von einer Elektrofachkraft ausgeführt werden, indem Originalersatzteile verwendet werden; anderenfalls können Unfälle für den Benutzer entstehen.

20. Geräusch

- Bei Verwendung des Kompressors Gehörschutz tragen.

21. Die heißen Bauteile des Kompressors nicht berühren

- Zur Vermeidung von Verbrennungen die Leitungen, den Motor und alle sonstigen Bauteile des Kompressors nicht berühren.

Bewahren Sie die Sicherheitshinweise gut auf.

Hinweise zur Aufstellung

- Überprüfen Sie das Gerät auf Transportschäden. Etwaige Schäden sofort dem Transport-unternehmen melden, mit dem der Kompressor angeliefert wurde.
- Die Aufstellung des Kompressors sollte in der Nähe des Verbrauchers erfolgen.
- Lange Luftleitung und lange Zuleitungen (Verlängerungen) sind zu vermeiden.
- Auf trockene und staubfreie Ansaugluft achten
- Den Kompressor nicht in einem feuchten oder nassen Raum aufstellen.
- Der Kompressor darf nur in geeigneten Räumen (gut belüftet, Umgebungstemperatur +5° / 40°C)

betrieben werden. Im Raum dürfen sich kein Staub, keine Säuren, Dämpfe, explosive oder entflammbare Gase befinden.

- Der Kompressor ist geeignet für den Einsatz in trockenen Räumen, In Bereichen, wo mit Spritzwasser gearbeitet wird, ist der Einsatz nicht zulässig.

3. Ein Druckbehälter darf nicht betrieben werden, wenn er Mängel aufweist, durch die Beschäftigte oder Dritte gefährdet werden.

4. Der Druckbehälter ist regelmäßig auf Beschädigungen, wie z. B. Rost zu kontrollieren.

Stellen Sie Beschädigungen fest, so wenden Sie sich bitte an die Kundendienstwerkstatt.

Sicherheitshinweise zum Arbeiten mit Druckluft

- Verdichter und Leitungen erreichen im Betrieb hohe Temperaturen, Berührungen führen zu Verbrennungen.
- Die vom Verdichter angesaugten Gase oder Dämpfe sind frei von Beimengungen zu halten, die in dem Verdichter zu Bränden oder Explosionen führen können.
- Beim Lösen der Schlauchkupplung ist das Kupplungsstück des Schlauches mit der Hand festzuhalten, um Verletzungen durch den zurückschnellenden Schlauch zu vermeiden.

Betrieb von Druckbehältern nach Druckbehälterverordnung

1. Wer einen Druckbehälter betreibt, hat diesen in einem ordnungsgemäßen Zustand zu erhalten, ordnungsgemäß zu betreiben, zu überwachen, notwendige Instandhaltungs- und Instandsetzungsarbeiten unverzüglich vorzunehmen und die den Umständen nach erforderlichen Sicherheitsmaßnahmen zu treffen.
2. Die Aufsichtsbehörde kann im Einzelfall erforderliche Überwachungsmaßnahmen anordnen.

Zur Inbetriebnahme

Elektrischer Anschluß:

Der Kompressor ist mit einer Netzleitung mit Schutzkontaktstecker ausgerüstet. Dieser kann an Jeder Schutzkontaktsteckdose 220V~240V /50 Hz, welche mit 16 A abgesichert ist, angeschlossen werden. Lange Zuleitungen, sowie Verlängerungen, Kabeltrommeln usw. verursachen Spannungsabfall und können den Motoranlauf verhindern. Bei niedrigen Temperaturen unter 0°C ist der Motoranlauf verboten

Die Verwendung von **zu langen Verlängerungskabeln** mit zu geringem Querschnitt ergibt einen Spannungsverlust, welcher ein **erschwertes Anlaufen** und erhöhte Motorbelastung zur Folge haben kann. Empfehlenswert ist das Motorkabel wenn möglich immer direkt in die Steckdose einzustecken und vorzugsweise längere Luftschläuche zu verwenden.

Empfehlenswerte Kabelquerschnitte:

Länge bis ca. 10 m = 1,5 mm²

Länge bis ca. 20 m = 2,5 mm²

Erklärung der Druckluftarmatur

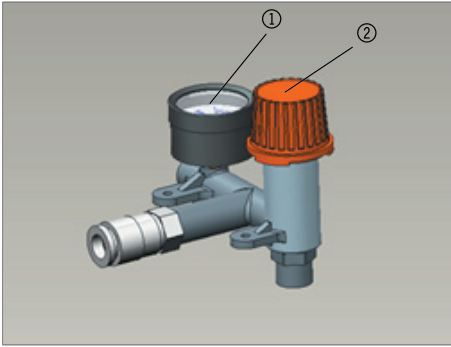

1. Manometer (Druck im Kessel)
2. Druckminderer

Aufstellung

Sollte der Kompressor an einer Wand aufgestellt werden, so ist ein Mindestabstand von 30 cm einzuhalten, um eine einwandfreie Kühlung zu gewährleisten.

Transport

Geräte grundsätzlich stehend transportieren. Anstoßen an die Armaturen ist zu vermeiden. Einschalten und Ausschalten der Kompressoren:

Der Ein/Aus-Schalter befindet sich bei allen Geräten am Druckschalterdeckel oben (siehe bei Abbildungen) Die Schaltstellung ist mit "O" und "I" gekennzeichnet. Beim Einstecken des Steckers muss der Schalter auf "O" stehen, dann erst einschalten. Beim Ausschalten zuerst auf "O" stellen, dann das Kabel aus der Steckdose entfernen. Grundsätzlich darf das Gerät nie durch Ziehen des Steckers ausgeschaltet werden, da sonst die eingebaute Anlaufentlastung nicht wirksam wird.

Verwendung von Druckluftgeräten und Werkzeugen

Bitte achten Sie auf die Luft-Verbrauchsangaben der jeweiligen Hersteller. Prüfen Sie, ob die Leistung Ihres Kompressors zum Betrieb derselben ausreicht. Als Hinweis und Richtlinie können Ihnen vorgenannt untenstehende Luftverbrauchswerte dienen.

Druckbehältervolumen(in Liter) und theoretische Ansaugleistung l/min

| | |
|----------------------|-----|
| Kessel (l) | 24 |
| Luftströmung (l/min) | 172 |

Wartung und Pflege

| Teil | Wie man überprüft | Beseitigung | Frequenz der Funktionsprüfung und Frequenz der Kontrolle |
|----------------------|--|--|--|
| Sicherheitsventil | Sicherheitsventil durch Ziehen am roten Knopf auf einwandfreie Funktion prüfen. | Das Sicherheitsventil ist auf höchstzulässigen Druck des Druckbehälters eingestellt. Es ist nicht zulässig, das Sicherheitsventil zu verstellen oder dessen Plombe zu entfernen. | Täglich |
| Druckbehälter | Überprüfen Sie jedes sichtbare Problem | Ein Druckbehälter darf nicht betrieben werden, wenn er Mängel aufweist, durch die Beschäftigte oder Dritte gefährdet werden. Der Druckbehälter ist regelmäßig auf Beschädigungen, wie z. B. Rost zu kontrollieren. Stellen Sie Beschädigungen fest, so wenden Sie sich bitte an die Kundendienstwerkstatt. | Wöchentlich |
| Entwässerungsventils | Überprüfen Sie jedes sichtbare Problem | Es ist notwendig, diese Entwässerungsventils zu reinigen and der Staub und das schmutz zu Säubern | Täglich |
| Ansaugfilters | Es ist notwendig, diesen Filter mindestens alle 100 Betriebsstunden zu reinigen. | Der Filter kann entsprechend entnommen werden | Monatlich |

DE

Wartung des Luftfilters wird von Fachpersonal durchgeführt.

Lagern Sie Geräte sicher. Wenn das Gerät nicht in Betrieb ist sollte es an einem trockenen Platz gelagert werden, an einem hohen oder verschlossenen Platz außerhalb der Reichweite von Kindern.

Regelmäßige Reinigung, Instandhaltung

Nach dem Arbeiten mit der Maschine stets den Stecker aus der Steckdose ziehen.

Wasser, Öl und Schmutz darf nicht in die Maschine hineinkommen.

Das Sicherheitsventil ist von Zeit zu Zeit auf Beschädigungen zu prüfen.

Unbenutzte Maschinen sollten an einem trockenen, hochgelegenen oder abgeschlossenen Ort, außerhalb der Reichweite von Kindern, abgelegt werden.

Drücken Sie die ON / OFF-Schalter, um den Kompressor ausschalten.

Vor allen Reinigungs- und Wartungsarbeiten ist das Gerät drucklos zu machen!

Verletzungsgefahr!

Kondenswasser

Das Kondenswasser ist täglich durch Öffnen des Entwässerungsventils (Bodenseite des Druckbehälters) abzulassen.

Sicherheitsventil

Das Sicherheitsventil ist auf höchstzulässigen Druck des Druckbehälters eingestellt. Es ist nicht zulässig, das Sicherheitsventil zu verstellen oder dessen Plombe zu entfernen.

Reinigung des Ansaugfilters

Der Kupferfilter schützt vor Eindringen von Fremdkörpern und Staub.

Es ist notwendig diesen bei einem Leistungsverlust oder spätestens nach 100 Betriebsstunden zu reinigen bzw. zu ersetzen.

Kleinere Staubablagerungen können mit einer Bürste oder einer Druckluftpistole gereinigt werden.

Bei starker Verschmutzung den Filter für drei Minuten in Benzin einweichen und vorsichtig reinigen. Anschließend trockenblasen.

Achtung! Warten Sie bis der Verdichter vollständig abgekühlt ist! Verbrennungsgefahr!

• Druckschaltereinstellung

Der Druckschalter ist werkseitig eingestellt.

Einschaltdruck ca. 6 bar Ausschaltdruck 8 bar

• Mögliche Ausfallursachen, welche zu einer Überlastung des Motors und damit zum Ansprechen des Überlastschutzes führen:

- Zu hohe Netzspannung
- Zu hohe Umgebungstemperaturen und ungenügende Luftzufuhr
- Defekte Verdichterventile oder undichtes Rückschlagventil
- Riemenschlupf

Wechselstrommotoren nach der Abkühlpause wieder einschalten. Vermeiden Sie das Berühren von heißen Aggregatteilen und Rohrleitungen.

Schaltplan

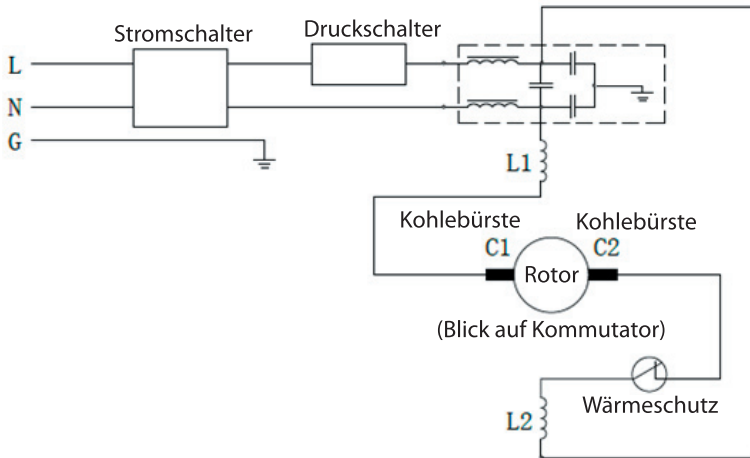

DE

Servicecenter

Hinweis: Bei Anfragen stets die Modellnummer des Produkts angeben.

Die Modellnummer finden Sie auf der Titelseite dieser Gebrauchsanweisung und auf dem Typenschild des Produkts.

Wenn Sie uns brauchen:

- Reklamationen
- Ersatzteile
- Rücksendungen
- Garantiewaren
- www.schou.com

EG-KONFORMITÄTSERKLÄRUNG

| | |
|---|--|
| Hersteller: | |
| Firmenname: | Schou Company A/S |
| Adresse | Nordager 31 |
| Postleitzahl | 6000 |
| Ort | Kolding |
| Land | Dänemark |
| erklärt hiermit, dass das Produkt | |
| Produktbezeichnung: | Luftkompressor 24 l, 1,5 PS Fabrikat PROBUILDER, Art. Nr. 43670 |
| den Bestimmungen der folgenden EG-Richtlinie(n) (einschließlich aller geltenden Änderungen) entspricht | |
| Referenz-Nr. | Titel |
| 2006/42/EG | Maschinenrichtlinie |
| 2014/30/EU | EMV-Richtlinie |
| 2000/14/EG | Richtlinie über Geräuschemissionen von zur Verwendung im Freien vorgesehenen Geräten und Maschinen |
| 2014/29/EU | Richtlinie über die Bereitstellung einfacher Druckbehälter |
| Verweis auf Normen und/oder technische Spezifikationen, die für diese Konformitätsbescheinigung oder Teile davon gelten: | |
| Harmonisierte Norm Nr. | Titel der Norm |
| EN 1012-1:2010 | |
| EN 60204-1:2006+A1:2009 | |
| EN 55014-1:2017 | |
| EN 55014-2:2015 | |
| EN 61000-3-2:2014 | |
| EN 61000-3-3:2013 | |

| Andere Normen und/oder technische Spezifikationen: | |
|--|--|
| Norm oder technische Spezifikation | Titel der Norm oder technischen Spezifikation |
| TÜV SÜD NB. 0036 | EU-Baumusterprüfbescheinigung, Richtlinie 2014/29/EU, Artikel 13. Registrierungsnummer: Tby 171/1-1 Zertifikatsnummer: 12 202 20 10 91257 001 |
| | Zertifizierung gemäß Richtlinie 2000/14/EG Anlage VI einschließlich Änderungen. Zertifikat-Registrierungsnummer: OR/021452/006 Garantierter Schalleistungspegel 97 dB(A) |
| (1) Nach Möglichkeit ist auf die anwendbaren Teile oder Bestimmungen der Norm oder technischen Spezifikation zu verweisen. | |
| Kolding 01/09/2020  Kirsten Vibeke Jensen Product Safety Manager | |

DE

Entsorgung des Gerätes



Altgeräte dürfen nicht in den Hausmüll!

Sollte das Gerät einmal nicht mehr benutzt werden können, so ist jeder Verbraucher gesetzlich verpflichtet, Altgeräte getrennt vom Hausmüll z.B. bei einer Sammelstelle seiner Gemeinde / seines Stadtteils abzugeben. Damit wird gewährleistet, dass die Altgeräte fachgerecht verwertet und negative Wirkungen auf die Umwelt vermieden werden.

Deshalb sind Elektrogeräte mit einer „durchkreuzten Abfalltonne“ gekennzeichnet.

Hergestellt in der Volksrepublik China

Alle Rechte vorbehalten. Der Inhalt dieser Gebrauchsanweisung darf ohne die schriftliche Genehmigung von Schou Company A/S weder ganz noch teilweise in irgendeiner Form unter Verwendung elektronischer oder mechanischer Hilfsmittel, wie zum Beispiel durch Fotokopieren oder Aufnahmen, wiedergegeben, übersetzt oder in einem Informationsspeicher und -abrufsystem gespeichert werden.

SPRĘŻARKA POWIETRZA

Wprowadzenie

Aby jak najdłużej korzystać z nowej sprężarki powietrza, przed jej użyciem należy dokładnie przeczytać instrukcję obsługi oraz załączoną do niej instrukcję bezpieczeństwa.

Zaleca się również zachowanie instrukcji obsługi na przyszłość, jeśli trzeba będzie przypomnieć sobie funkcje urządzenia.

Należy przestrzegać wartości wymaganej skutecznej mocy wyjściowej lub przepływu powietrza w sprężarce tłokowej zgodnie z typem sprężarki, jak podano na stronie 7.

Zakres temperatury otoczenia: +5°C – +40°C

Zakres wilgotności: > 50% (Maksymalna temperatura: +40°C)

Wysokość instalacji: < 1000 m

Dane techniczne

Napięcie w sieci: 220~240 V, 50 Hz

Moc silnika, W: 1200

Prędkość wału (/min): 3450

Maks. ciśnienie robocze, bary: 8

Typ smarowania: Bezolejowy

Stopień ochrony: IP20

Poziom hałasu:

L_{WA} : 97 dB(A)

Zużycie energii (kW): 1,2

Zbiornik (l): 24

Masa całkowita (kg) 16,5



Klasa I: Należy podłączyć do uziemionego gniazdka.

Zastosowanie

Opisane w instrukcji sprężarki tłokowej zostały zaprojektowane/skonstruowane wyłącznie na potrzeby dostarczania sprężonego powietrza o maksymalnym ciśnieniu $p = 10$ barów.

Sprężarki mogą być stosowane do różnych rodzajów prac np. do dopompowywania opon samochodowych lub z różnymi narzędziami pneumatycznymi, takimi jak gwoździarki, zszywacze, pneumatyczne szlifarki orbitalne itp.

Niewłaściwe użycie

Sprężarki tłokowe nie są przeznaczone do pracy ciągłej lub nieograniczonej w pełni komercyjnej eksploatacji i mogą być stosowane wyłącznie w suchych pomieszczeniach.

Zabrania się używania tych sprężarek w środowisku zagrożonym wybuchem i kierowania pistoletów na sprężone powietrze w stronę innych osób.

Ryzyko rezydualne

Należy przestrzegać odpowiednich wskazówek dotyczących konserwacji i bezpieczeństwa,

jak określono w instrukcji obsługi. Pomimo noszenia środków ochrony indywidualnej (okularów ochronnych) cząsteczki brudu, kurzu itp. mogą dostać się do oczu lub na twarz. Należy zawsze bardzo uważać podczas pracy i trzymać wszystkie osoby trzecie w bezpiecznej odległości od swojego miejsca pracy.

W przypadku uszkodzenia sprężarki i przewodu sprężonego powietrza należy zwrócić się do specjalistycznego sprzedawcy w celu dokonania naprawy. Jeśli sprężarka wydaje nietypowe odgłosy, należy ją natychmiast wyłączyć i skontaktować się ze sprzedawcą.

Ogólne instrukcje bezpieczeństwa

Ostrzeżenie! Podczas użytkowania tej sprężarki należy przestrzegać następujących podstawowych zasad bezpieczeństwa, aby zapewnić sobie ochronę przed porażeniem prądem elektrycznym, ryzykiem obrażeń i pożarem. Przed rozpoczęciem korzystania z urządzenia należy przeczytać te instrukcje i się do nich zastosować.

1. Utrzymywać ład i porządek w miejscu pracy.

- Nieporządek w miejscu pracy może prowadzić do wypadków.

2. Uwzględnić wpływy środowiskowe

- Nie wolno wystawiać sprężarki na działanie deszczu.
- Nie wolno używać sprężarki w środowisku wilgotnym lub mokrym.
- W miejscu pracy należy koniecznie zapewnić odpowiednie oświetlenie.
- Nie wolno używać sprężarki w miejscach, w których istnieje zagrożenie pożarem lub wybuchem.

3. Zabezpieczyć się przed porażeniem prądem elektrycznym

- Należy unikać fizycznego kontaktu z częściami uziemionymi (np. orurowaniem, grzejnikami, kuchniami elektrycznymi, lodówkami)

4. Nie pozwalać innym osobom na przebywanie w pobliżu urządzenia.

- Zapobiec dotykaniu sprężarki i/lub przewodu elektrycznego przez inne osoby, zwłaszcza dzieci. Należy trzymać je z dala od swojego miejsca pracy.

5. Gdy sprężarka nie jest używana, należy przechowywać ją w bezpiecznym miejscu

- Nieużywaną sprężarkę należy przechowywać w suchym, podwyższonym lub zamkniętym miejscu, niedostępnym dla dzieci.

6. Nie przeciążać sprężarki

- Urządzenie pracuje lepiej i bezpieczniej w określonym zakresie wydajności.

7. Stosować odpowiedni typ sprężarki

- Do ciężkich prac nie należy używać urządzeń o małej mocy.
- Nie wolno używać elektronarzędzi w sposób niezgodny z przeznaczeniem.

8. Nosić odpowiednią odzież – nie nosić luźnej odzieży ani biżuterii, ponieważ mogą one zostać pochwycone przez ruchome części.

- Podczas pracy na zewnątrz zalecane jest obuwie antypoślizgowe.
- Na długie włosy należy założyć siatkę do włosów.

9. Używać środków ochrony osobistej.

- Nosić okulary ochronne
- Gdy wykonywana praca generuje pył, należy używać maski oddechowej.

10. Nie wolno używać kabla w sposób niezgodny z przeznaczeniem

- Aby wyjąć wtyczkę z gniazdka, nie wolno ciągnąć za kabel.

11. Unikać nieprawidłowej postawy ciała

- Koniecznie zapewnić sobie bezpieczną pozycję do pracy i przez cały czas utrzymywać równowagę.

12. Ostrożnie przeprowadzać konserwację sprężarki

- Przestrzegać instrukcji dotyczących smarowania.
- Należy regularnie sprawdzać przewód przyłączeniowy sprężarki, a w przypadku jego uszkodzenia należy zlecić wymianę przez zatwierdzonego wykwalifikowanego technika.
- Należy regularnie sprawdzać przewody przedłużające i wymieniać je w przypadku ich uszkodzenia.

13. Wyciągnąć wtyczkę z gniazdka sieciowego

- Gdy sprężarka nie jest używana, przed rozpoczęciem prac konserwacyjnych, np. podczas czyszczenia filtra próżniowego.

14. Należy unikać przypadkowego uruchomienia.

- Przed podłączeniem wtyczki do gniazdka sieciowego należy upewnić się, że przełącznik znajduje się w pozycji OFF (WYŁ.).

15. Sprężarka została zaprojektowana do pracy tylko w suchych pomieszczeniach. Nie wolno jej używać na zewnątrz.

16. Trzeba uważać

- Należy uważać podczas pracy. Należy podejść do pracy z rozsądkiem i wykonać ją w przemyślany sposób. Nie wolno używać sprężarki, gdy użytkownik jest zdekoncentrowany lub rozproszony.

17. Zbadać elektronarzędzie pod kątem ewentualnych uszkodzeń

- Przed dalszym użytkowaniem sprężarki należy dokładnie sprawdzić urządzenia zabezpieczające lub lekko uszkodzone części, aby upewnić się, że są one w prawidłowym stanie technicznym i nadają się do użytku zgodnie z przeznaczeniem.
- Należy sprawdzić, czy części ruchome działają prawidłowo i nie blokują się, oraz czy nie są uszkodzone. Wszystkie części muszą być prawidłowo zamontowane i muszą spełniać wszystkie warunki niezbędne do zapewnienia prawidłowej pracy elektronarzędzia.
- Uszkodzone urządzenia i części ochronne muszą być naprawiane lub wymieniane zgodnie z ich przeznaczeniem w zatwierdzonym specjalistycznym warsztacie, chyba że w instrukcji obsługi podano inaczej.

- Uszkodzone przełączniki należy wymienić w autoryzowanym warsztacie serwisowym.
- Nie należy używać sprężarki, jeżeli nie można włączyć i/lub wyłączyć przełącznika.

18. PRZESTROGA!

- Używanie innych akcesoriów może stwarzać ryzyko urazów.

19. Do naprawy elektronarzędzia należy przydzielać tylko uprawnionych elektryków

- Ta sprężarka spełnia wymagania odpowiednich przepisów bezpieczeństwa. Naprawy mogą być wykonywane wyłącznie przez uprawnionego elektryka przy użyciu oryginalnych części zamiennych, w przeciwnym razie użytkownik może ulec wypadkowi.

20. Hałas

- Podczas korzystania ze sprężarki należy stosować środki ochrony słuchu.

21. Nie dotykać gorących elementów sprężarki

- Aby uniknąć oparzeń, nie wolno dotykać przewodów, silnika i wszystkich innych elementów sprężarki.

Instrukcję bezpieczeństwa należy przechowywać w bezpiecznym miejscu.

Uwagi dotyczące instalacji

- Należy sprawdzić urządzenie pod kątem uszkodzeń transportowych. Należy niezwłocznie zgłaszać wszelkie uszkodzenia firmie transportowej, która dostarczyła sprężarkę.
- Sprężarkę należy ustawić w pobliżu obciążenia, które ma być zasilane.
- Należy unikać długich przewodów powietrznych i długich przewodów zasilających (przedłużaczy).

- Należy upewnić się, że powietrze wlotowe jest suche i bezpyłowe.
- Nie ustawiać sprężarki w wilgotnym lub mokrym pomieszczeniu.
- Sprężarka powinna pracować tylko w odpowiednich pomieszczeniach (dobrze wentylowanych, temperatura otoczenia +5° – +40°C). Pomieszczenie nie może zawierać żadnych pyłów, kwasów, oparów, gazów wybuchowych lub łatwopalnych.
- Sprężarka nadaje się do użytku w suchych pomieszczeniach; nie wolno jej używać w miejscach, gdzie do pracy wykorzystuje się wodę rozpryskową.

Instrukcje bezpieczeństwa dotyczące pracy ze sprężonym powietrzem

- Sprężarka i przewody nagrzewają się bardzo mocno podczas pracy, dotknięcie powoduje oparzenia.
- Gazy lub opary zasysane przez sprężarkę muszą być wolne od zanieczyszczeń, które mogłyby spowodować pożar lub wybuch w sprężarce.
- Podczas rozłączania złącza przewodu giętkiego należy mocno trzymać element łączący ręką, aby uniknąć obrażeń, które mogłyby powstać podczas odszkodzenia przewodu giętkiego.

Eksploatacja zbiorników ciśnieniowych zgodnie z rozporządzeniem w sprawie zbiorników ciśnieniowych

1. Każda osoba obsługująca zbiornik ciśnieniowy musi utrzymywać go we właściwym stanie, obsługiwać we właściwy sposób, monitorować go, niezwłocznie wykonywać wszelkie niezbędne prace konserwacyjne i naprawcze oraz wdrażać wszelkie niezbędne środki bezpieczeństwa, jakie mogą być wymagane w danej sytuacji.
2. W niektórych przypadkach organ nadzorczy może zarządzić wszelkie niezbędne środki monitorowania.
3. Zbiornika ciśnieniowego nie należy eksploatować, jeżeli posiada wady, które mogą stanowić zagrożenie dla pracowników lub osób trzecich.
4. Zbiornik ciśnieniowy należy regularnie sprawdzać pod kątem oznak uszkodzeń, takich jak rdza.
W przypadku wykrycia takich uszkodzeń należy skontaktować się z oddziałem obsługi klienta z warszatem.

Oddanie do eksploatacji

Połączenia elektryczne:

Sprężarka jest wyposażona w przewód zasilający z wtyczką elektryczną typu F. Wtyczkę tę można podłączyć do dowolnego uziemionego gniazda typu F 220~240 V /50 Hz, które posiada zabezpieczenie bezpiecznikowe 16 A. Długie przewody zasilające, jak również przedłużacze, bębny kablowe itp. powodują spadek napięcia i mogą uniemożliwić uruchomienie silnika. NIE wolno próbować uruchamiać silnika w temperaturze poniżej 0°C.

Użycie **zbyt długich przedłużaczy, które mają zbyt mały przekrój poprzeczny**, powoduje straty napięcia, co może **utrudniać rozruch** i skutkować zwiększonym obciążeniem silnika. Zaleca się zawsze podłączać przewód silnikowy bezpośrednio do gniazdka ściennego, a najlepiej stosować dłuższe przewody powietrza.

Zalecane przekroje przewodów:

Długość do ok. 10 m = 1,5 mm²

Długość do ok. 20 m = 2,5 mm²

Objaśnienia dotyczące mocowania przyłączy sprężonego powietrza

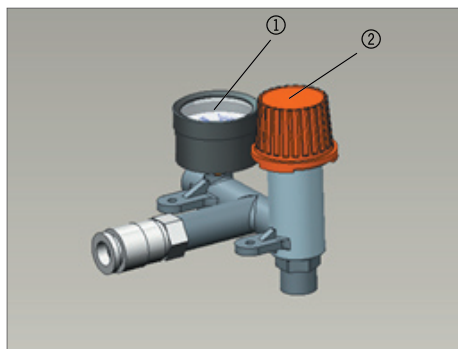

1. Manometr (ciśnienie w zbiorniku)
2. Reduktor ciśnienia

Konfiguracja sprzętu

Jeśli sprężarka ma być ustawiona przy ścianie, należy zachować minimalną odległość 30 cm pomiędzy sprężarką a ścianą, aby zapewnić jej właściwe chłodzenie.

Transport

Urządzenie należy zawsze transportować w pozycji pionowej. Należy unikać uderzania o łączniki.

Włączanie i wyłączanie sprężarek:

We wszystkich urządzeniach przełącznik WŁ./WYŁ., znajduje się w górnej części pokrywy łącznika ciśnieniowego (patrz rysunek). Pozycja przełącznika oznaczona jest jako „O” oraz „I”. Przy wkładaniu wtyczki przełącznik musi znajdować się w pozycji „O”. Nie należy włączać urządzenia przed włożeniem wtyczki do gniazdka. Przy wyłączeniu należy najpierw ustawić przełącznik w pozycji „O”, a następnie wyjąć przewód z gniazdka. Ogółem nigdy nie należy wyłączać urządzenia poprzez wyciągnięcie wtyczki, w przeciwnym razie zintegrowana funkcja odciążenia przy rozruchu nie zadziała skutecznie.

Stosowanie urządzeń i narzędzi pneumatycznych

Należy przestrzegać specyfikacji zużycia powietrza odpowiednich producentów. Należy sprawdzić, czy moc sprężarki jest wystarczająca do obsługi tych urządzeń. Podane poniżej wartości zużycia powietrza mogą posłużyć jako punkt odniesienia i wytyczne.

Objętość zbiornika ciśnieniowego (w litrach) i teoretyczna wydajność ssania l/min

| | |
|----------------------------|-----|
| Zbiornik (l) | 24 |
| Przepływ powietrza (l/min) | 172 |

Konserwacja i pielęgnacja urządzenia

| Część | Sposób przeprowadzenia kontroli | Eliminacja problemów | Częstotliwość testów funkcjonalnych i częstotliwość kontroli |
|----------------------|--|--|--|
| Zawór bezpieczeństwa | Sprawdzić, czy zawór bezpieczeństwa działa prawidłowo, ciągnąc za czerwony przycisk. | Zawór bezpieczeństwa jest ustawiony na maksymalne dopuszczalne ciśnienie zbiornika ciśnieniowego. NIE regulować zaworu bezpieczeństwa ani zdejmować uszczelki. | Codziennie |
| Zbiornik ciśnieniowy | Sprawdzić każdy widoczny problem | Zbiornika ciśnieniowego NIE należy eksploatować, jeżeli posiada wady, które mogą stanowić zagrożenie dla pracowników lub osób trzecich. Zbiornik ciśnieniowy należy regularnie sprawdzać pod kątem oznak uszkodzeń, takich jak rdza. W przypadku wykrycia takich uszkodzeń należy skontaktować się z oddziałem obsługi klienta z warsztatem. | Co tydzień |
| Zawór spustowy | Sprawdzić każdy widoczny problem | Należy sprawdzić ten zawór spustowy i usunąć kurz i zanieczyszczenia. | Codziennie |
| Filtr próżniowy | Filtr ten należy czyścić co najmniej co 100 godzin pracy. | W tym celu filtr można wyjąć. | Co miesiąc |

Filtr powietrza jest konserwowany przez specjalistyczny personel.

Urządzenie należy przechowywać w bezpiecznym miejscu. Gdy urządzenie nie pracuje, powinno być przechowywane w suchym, podwyższonym lub zamkniętym miejscu, niedostępnym dla dzieci.

Regularne czyszczenie, konserwacja

Po zakończeniu pracy z urządzeniem należy zawsze wyjąć wtyczkę z gniazda.

Nie wolno dopuścić do przedostania się do urządzenia wody, oleju lub zanieczyszczeń.

Okresowo należy sprawdzić zawór bezpieczeństwa pod kątem uszkodzeń.

Gdy urządzenie nie jest używane, należy przechowywać je w suchym, podwyższonym lub zamkniętym miejscu, niedostępnym dla dzieci.

Nacisnąć przełącznik WŁ./WYŁ., aby włączyć sprężarkę.

Przed przystąpieniem do czyszczenia i/lub konserwacji należy obniżyć ciśnienie w zbiorniku.

Ryzyko odniesienia obrażeń ciała!

Kondensacja wody

Skroploną wodę należy codziennie odprowadzać, otwierając zawór spustowy (na dnie zbiornika ciśnieniowego).

Zawór bezpieczeństwa

Zawór bezpieczeństwa jest ustawiony na maksymalne dopuszczalne ciśnienie zbiornika ciśnieniowego. **NIE** regulować zaworu bezpieczeństwa ani zdejmować uszczelki.

Czyszczenie filtra próżniowego:

Filtr miedziany zapewnia ochronę przed przedostawaniem się do środka ciał obcych i pyłów.

Filtr ten należy oczyścić lub wymienić w przypadku utraty wydajności, nie później niż po 100 godzinach pracy.

Mniejsze osady pyłu można oczyścić szczotką lub pistoletem na sprężone powietrze.

Jeśli zanieczyszczenia filtra są poważniejsze, należy moczyć filtr w benzynie przez trzy minuty, a następnie dokładnie wyczyścić. Następnie wysuszyć nadmuchem.

Ostrzeżenie! Należy poczekać, aż sprężarka całkowicie ostygnie. Ryzyko oparzenia!

• Ustawienie łącznika ciśnieniowego

Łącznik ciśnieniowy został ustawiony fabrycznie.

Ciśnienie włączania to ok. 6 barów, ciśnienie wyłączania to 8 barów

• Możliwe przyczyny awarii, które prowadzą do przeciążenia silnika i tym samym powodują reakcję zabezpieczenia przeciążeniowego:

- Zbyt wysokie napięcie sieciowe
- Zbyt wysokie temperatury otoczenia i niewystarczający dopływ powietrza
- Uszkodzone zawory sprężarki lub nieuszczelny zawór zwrotny
- Poślizg paska

Włączyć z powrotem silniki prądu przemiennego po okresie schładzania. Unikać dotykania gorących części urządzenia i rurociągów.

Schemat zasadniczy połączeń

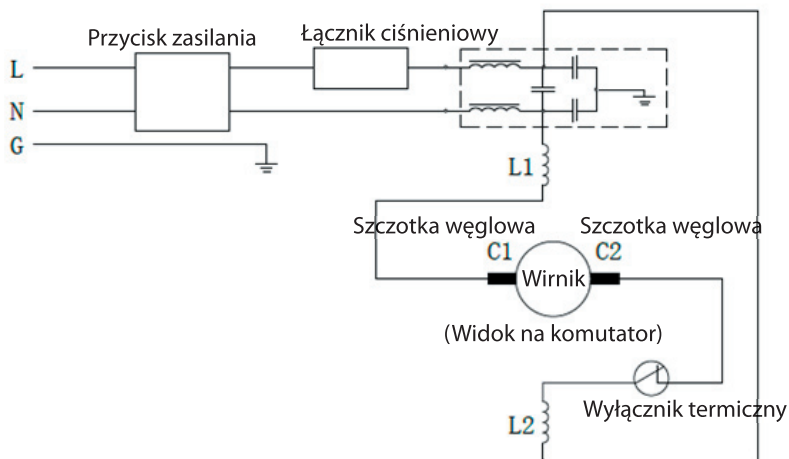

Punkt serwisowy

Uwaga: Zadając pytania dotyczące niniejszego produktu, należy podawać numer modelu.

Numer modelu można znaleźć na okładce niniejszej instrukcji obsługi i tabliczce znamionowej.

Prosimy o kontakt z punktem serwisowym w sprawach:

- reklamacje
- części zamienne
- zwroty
- gwarancje
- www.schou.com

DEKLARACJA ZGODNOŚCI WE

| | |
|--|--|
| Producent: | |
| Nazwa firmy: | Schou Company A/S |
| Adres | Nordager 31 |
| Kod pocztowy | 6000 |
| Miejscowość | Kolding |
| Kraj | Dania |
| niniejszym oświadczam, że produkt | |
| Oznaczenie produktu: | Sprężarka powietrza 24 l, 1,5 KM Marka PROBUILDER. Nr art. 43670 |
| jest zgodny z postanowieniami następujących dyrektyw WE (wliczając wszystkie obowiązujące poprawki) | |
| Nr referencyjny | Tytuł |
| 2006/42/WE | Dyrektywa maszynowa |
| 2014/30/UE | Dyrektywa EMC |
| 2000/14/WE | Dyrektywa w sprawie emisji hałasu przez urządzenia używane na zewnątrz pomieszczeń |
| 2014/29/UE | Dyrektywa w sprawie udostępniania na rynku prostych zbiorników ciśnieniowych |
| Odwołanie do norm i/lub specyfikacji technicznych mających zastosowanie do niniejszej deklaracji zgodności, lub jej części: | |
| Normy zharmonizowane nr | Tytuł normy |
| EN 1012-1:2010 | |
| EN 60204-1:2006+A1:2009 | |
| EN 55014-1:2017 | |
| EN 55014-2:2015 | |
| EN 61000-3-2:2014 | |
| EN 61000-3-3:2013 | |

| Inne normy i/lub specyfikacje techniczne: | |
|---|--|
| Norma lub specyfikacja techniczna | Tytuł normy lub specyfikacji technicznej |
| TÜV SÜD NB. 0036 | Świadectwo badania typu WE, Dyrektywa 2014/29/UE, art. 13. Numer rejestracji: Tby 171/1-1 Numer świadectwa: 12 202 20 10 91257 001 |
| | Certyfikacja zgodnie z Dyrektywą 2000/14/WE, załącznik VI, wraz ze zmianami. Numer rejestracyjny świadectwa OR/021452/006 Gwarantowany poziom natężenia dźwięku 97 dB(A) |
| (1) W stosownych przypadkach należy odwołać się do odpowiednich części lub klauzul normy, lub specyfikacji technicznych. | |
| Kolding, 1 września 2020 r. | |
|  Kirsten Vibeke Jensen Kierownik ds. bezpieczeństwa produktu | |

Informacje dotyczące środowiska



Sprzęt elektryczny i elektroniczny (electrical and electronic equipment – EEE) zawiera materiały, elementy i substancje, które mogą być niebezpieczne

i szkodliwe dla zdrowia ludzi oraz środowiska naturalnego w przypadku, gdy taki zużyty sprzęt (waste electrical and electronic equipment – WEEE) nie zostanie odpowiednio zutylizowany. Produkty oznaczone symbolem przekreślonego kosza na śmieci są odpadami elektrycznymi i elektronicznymi. Przekreślony kosz na śmieci oznacza, że zużytego sprzętu elektrycznego i elektronicznego nie wolno pozbywać się razem z ogólnymi odpadami domowymi, a należy utylizować go osobno.

Wyprodukowano w Chińskiej Republice Ludowej

Wszelkie prawa zastrzeżone. Niniejszego podręcznika użytkownika nie wolno w żaden sposób powielać częściowo ani w całości, elektronicznie bądź mechanicznie (np. poprzez fotokopie lub skany), tłumaczyć ani przechowywać w bazie danych z funkcją wyszukiwania bez uprzedniej zgody Schou Company A/S wyrażonej na piśmie.

PL

ÕHUKOMPRESSOR

Sissejuhatus

Et saaksite oma uut õhukompressorit võimalikult kaua kasutada, lugege enne selle kasutamist hoolikalt läbi kasutusjuhend ja lisatud ohutusjuhised.

Soovitame kasutusjuhendi edaspidiseks alles jätta, et saaksite seda vajadusel vaadata.

Tehnilised andmed

| | |
|------------------------|------------------|
| Võrgupinge: | 220~240 V, 50 Hz |
| Mootori võimsus, W: | 1200 |
| Võlli kiirus (p/min): | 3450 |
| Maks. töösurve, baari: | 8 |
| Määrimise tüüp: | Õlivaba |
| Kaitseklass: | IP20 |
| Müratase: | |
| L_{wa} : | 97 dB(A) |
| Energiatarve, kW: | 1,2 |
| Paak, l: | 24 |
| Üldkaal (kg) | 16,5 |

 I klass Tuleb ühendada maandatud pistikupesaga.

Kasutusotstarve

Juhendis kirjeldatud kolbkompressorid on konstrueeritud / valmistatud eranditult suruõhu tarnimiseks maks. rõhu juures $p = 10$ baari.

Kompressoreid saab kasutada erinevates töövaldkondades, nt autorehvide või suruõhutööriistade (nagu naelutajad, klammerdajad, pneumaatilised ekstsentrilised lihviidajad vms) täitmiseks.

Kolbkompressori nõutavat efektiivset väljundvõimsust tuleb jälgida vastavalt kompressori tüübile, nagu on täpsustatud lk 7.

Õhitemperatuuri vahemik: $+5\text{ °C} - +40\text{ °C}$

Niiskuse vahemik: $> 50\%$ (maks. temperatuur: $+40\text{ °C}$)

Paigalduskõrgus: $< 1000\text{ m}$

Sobimatu kasutamine

Kolbkompressorid ei ole ette nähtud pidevaks tööks ega piiranguteta täielikuks tööstuslikuks kasutamiseks ja neid võib kasutada ainult kuivades ruumides.

Keelatud on kompressorite kasutamine plahvatusohtlikes keskkondades ja suruõhupüstolite suunamine inimeste poole.

Jääkrisk

Järgige vastavaid hooldus- ja ohutusjuhiseid vastavalt kasutusjuhendile. Vaatamata isikukaitsevahendite (kaitseprillide) kandmisele võivad mustusosakesed, tolm jms sattuda silma või näkku. Töö ajal olge alati väga tähelepanelik ja hoidke kõik teised või kolmandad isikud töökohast ohutus kauguses.

Kompressori ja suruõhutoru kahjustuste korral pöörduge remondiks oma volitatud edasimüüja poole. Kui kompressorist kostub ebaharilikke hääli, lülitage see koheselt välja ja võtke ühendust edasimüüjaga.

Üldised ohutusjuhised

Hoiatus! Kompressori kasutamisel järgige järgmisi põhilisi ohutusmeetmeid, et tagada kaitse elektrilöögi, vigastuste ja tulekahju eest. Enne seadme kasutamist lugege neid juhiseid ja järgige neid.

1. Hoidke tööpiirkond puhtana ja korras.

- Korralgedus tööpiirkonnas võib põhjustada õnnetusi.

2. Võtke arvesse keskkonnatingimusi.

- Vältige kompressori kokkupuudet vihmaga.
- Ärge kasutage kompressorit niisketes või märgades tingimustes.
- Veenduge, et tööpiirkonnas oleks korralik valgustus.
- Ärge kasutage kompressorit kunagi kohtades, kus on tule- või plahvatusoht.

3. Kaitske ennast elektrilöögi eest.

- Vältige füüsilist kontakti maandatud osadega (nt torustik, radiaatorid, elektriliidid ja külmikud)

4. Hoidke teised isikud tööriistast eemal.

- Vältige teiste inimeste, eriti laste, kompressori ja/või kaabli puudutamist. Hoidke nad oma tööpiirkonnast eemal.

5. Hoidke kompressorit ohutus kohas, kui seda ei kasutata.

- Kui kompressorit ei kasutata, tuleks seda hoida kuivas, kõrgendatud või lukustatud ja lastele kättesaamatus kohas.

6. Ärge koormake kompressorit üle.

- Saate töötada paremini ja ohutumalt määratud toimumisalas.

7. Kasutage õiget tüüpi kompressorit.

- Ärge kasutage väikese võimsusega masinaid raskete tööde tegemiseks.
- Ärge kasutage elektritööriista muuks kui selleks ette nähtud otstarbel.

8. Kanda sobivat riietust - Ärge kandke lohvakaid riideid või ehteid, need võivad liikuvatesse osadesse kinni jääda.

- Õues töötades on soovitatav kasutada libisemiskindlaid jalatseid.
- Kui teil on pikad juuksed, kandke juuksevärku.

9. Kasutage isikukaitsevahendeid.

- Kasutage kaitseprille.
- Kui teie tehtud töö tekitab tolmu, kasutage hingamismaski.

10. Ärge kasutage kaablit muul kui selleks ette nähtud otstarbel.

- Pistiku pistikupesast eemaldamisel ärge tõmmake kaablist.

11. Vältige ebatavapärast kehahoiakut.

- Veenduge, et olete korralikult kahe jalaga maapinnal ja hoiate kogu aeg tasakaalu.

12. Kasutage oma kompressorit ettevaatlikult.

- Järgige määrimisjuhiseid.
- Kontrollige korrapäraselt kompressori ühendusjuhet ja kahjustuste korral laske see volitatud spetsialistil asendada.
- Kontrollige pikendusjuhtmeid korrapäraselt ja vahetage need kahjustuste korral välja.

13. Eemaldage pistik vooluvõrgust

- kui kompressorit ei kasutata või enne hooldustööde alustamist, nt sissevõtufiltri puhastamisel.

14. Vältige tahtmatut käivitamist.

- Enne pistiku pistikupessa ühendamist veenduge, et lüliti oleks väljalülitatud asendis OFF.

15. Kompressor on mõeldud kasutamiseks ainult kuivades ruumides.. Seda ei tohi kasutada väljas.

16. Ole alati tähelepanelik!

- Olge oma tegemistes alati ettevaatlik ja lähenege oma tööle mõistlikult. Ärge kasutage kompressorit, kui te ei suuda keskenduda või olete häiritud.

17. Uurige elektritööriista võimalike kahjustuste suhtes.

- Enne kompressori edasist kasutamist kontrollige hoolikalt kaitseseadmeid või kergelt kahjustatud osi, veendumaks, et need on ettenähtud töökorras.
- Veenduge, et liikuvad osad toimiksid korralikult ega puutuks kokku ja et ükski osa poleks kahjustatud. Kõik osad peavad olema õigesti paigaldatud ja vastama kõigile tingimustele, mis on vajalikud elektritööriista nõuetekohase töö tagamiseks.
- Kui kasutusjuhendis ei ole sätestatud teisiti, tuleb kahjustatud kaitseseadised ja nende osad parandada või asendada vastavalt volitatud töökoja soovitusel.
- Rikkis lülitid tuleb lasta volitatud teeninduskeskuses välja vahetada.
- Ärge kasutage kompressorit, kui lülitit ei saa SISSE ega VÄLJA lülitada.

18. ETTEVAATUST!

- Muude tarvikute kasutamine tekitab vigastuste ohtu.

19. Elektritööriista võib remontida ainult volitatud elektrik.

- See kompressor vastab asjakohastele ohutusnõuetele. Remonti tohib teha ainult volitatud elektrik, kasutades originaalvaruosi – vastasel juhul võib kasutaja sattuda õnnetustesse.

20. Müra

- Kompressori kasutamisel kandke kõrvakaitset.

21. Ärge puudutage kompressori kuumi osi.

- Põletuste vältimiseks ärge puudutage kompressori torustikku, mootorit ega muid osi.

Hoidke ohutusjuhised kindlas kohas käepärast.

Märkused paigaldamise kohta

- Uurige seadet transpordikahjustuste suhtes. Teavitage kahjustustest kohe transpordifirmat, kes kompressori tarnis.
- Kompressor peaks olema paigaldatud toiteallika lähedale.
- Vältige pikki õhutorustikke ja pikki etteandejuhtmeid (pikendusi).
- Veenduge, et sisselaskeõhk oleks kuiv ja tolmuvaba.
- Ärge paigaldage kompressorit niiskesse ega märga ruumi.
- Kompressorit tohib kasutada ainult sobivates ruumides (hästiventileeritud, ümbritseva õhutemperatuuriga + 5 °C / 40 °C). Ruumis ei tohi olla tolmu, happeid, aure, plahvatus- ega tuleohtlikke gaase.
- Kompressor sobib kasutamiseks kuivades ruumides. Ärge kasutage kompressorit kohtades, kus kasutatakse tööks pritsvett.

Ohutusjuhised suruõhuga töötamiseks

- Kompessor ja torud muutuvad töötamise ajal väga tuliseks, kontakt põhjustab põletusi.
- Kompressori poolt sissevõetud gaasid ja aurud peavad olema lisanditevabad, et kompressoriga seoses ei tekiks tulekahju-ega plahvatusohtu.
- Vooliku ühenduselemendi lahtiühendamisel hoidke ühenduselemendist käega kindlalt kinni, et vältida vooliku tagasilöögil tekkida võimalikke vigastusi.

Surveanumate käitamine vastavalt surveanumate määrusele

1. Igaüks, kes kasutab surveanumat, peab seda korras hoidma, nõuetekohaselt käitama, jälgima, viivitamatult tegema kõik vajalikud hooldus- ja remonditööd ning rakendama kõiki vajalikke ohutusmeetmeid vastavalt olukorrale.
2. Mõnel juhul võib järelevalveasutus määrata vajalikud jälgimismeetmed.
3. Surveanumat ei tohi kasutada, kui sellel on puudusi, mis kujutavad ohtu töötajatele või kolmandatele isikutele.
4. Surveanumat tuleb kontrollida regulaarselt kahjustuste, näiteks rooste esinemise suhtes.
Sellise kahju avastamise korral pöörduge kohe klienditeeninduse poole.

Kasutusele võtmine

Elektriühendus

Kompressorigil on F-tüüpi elektripistikuga toitejuhe. Selle pistiku saab ühendada mis tahes maandatud F-tüüpi pistikupesaga 220~240 V/50 Hz, millel on 16 A sulavkaitsmekindlus. Pikad etteandeliinid, samuti pikendused, kaablitrumlid jne põhjustavad pingelangust ja võivad takistada mootori käivitamist. ÄRGE proovige mootorit käivitada temperatuuril alla 0 °C.

Liiga pikkade ja liiga väikese ristlõikega pikenduskaablite kasutamine toob kaasa pingekao, mis võib põhjustada keerukat käivitamist ja mootori suurenenud koormust. Mootorijuhe on soovitatav alati ühendada otse seinakontakti ja eelistatavalt tuleks kasutada pikemaid õhuvoolikuid.

Soovitatud juhtme ristlõike:

Pikkus kuni u 10 m = 1,5 mm²

Pikkus kuni u 20 m = 2,5 mm²

ET

Suruõhu liitmiku selgitus

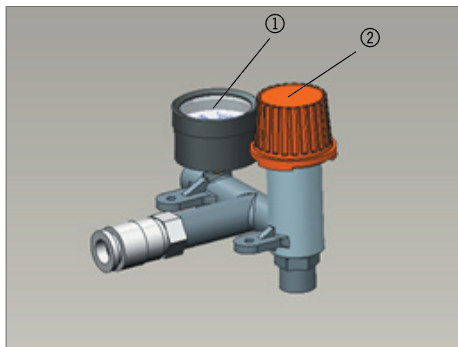

1. Manomeeter (rõhk paagis)
2. Rõhuvähendi

Seadmete paigaldamine

Kui kompressor seatakse vastu seina, tuleb korraliku jahutuse tagamiseks kompressori ja seina vahele jätta vähemalt 30 cm.

Transportimine

Transportige seadmeid alati püstiasendis. Vältige liitmike vastu põrkumist.

Kompressori SISSE ja VÄLJA lülitamine

Kõigil seadmetel asub ON / OFF lüliti rõhulüliti kaante ülaosas (vt jooniseid). Lüliti asend on tähistatud kui O ja I. Pistiku sisestamisel peab lüliti olema asendis O. Ärge lülitage seadet sisse enne, kui pistik on sisestatud. Väljalülitamisel seadke lüliti kõigepealt asendisse O ja seejärel eemaldage juhe pistikupesast. Üldiselt ärge kunagi lülitage seadet välja seda pistikupesast eemaldades, vastasel juhul ei ole integreeritud käivitusabi tõhus.

Suruõhuseadmete ja tööriistade kasutamine

Järgige vastavate tootjate õhutarbimise spetsifikatsioone. Kontrollige, et kompressori võimsus oleks nende seadmete kasutamiseks piisav. Allpool loetletud õhutarbimise väärtused võivad olla viiteks ja suunavad.

Surveanuma maht (liitrites) ja teoreetiline sisselaskevõime l/min

| | |
|-----------------|-----|
| Paak (l) | 24 |
| Õhuvool (l/min) | 172 |

Puhastamine ja hooldus

| Osa | Kuidas kontrollida | Probleemide kõrvaldamine | Funktsionaalsete testide sagedus ja kontrollide sagedus |
|------------------|--|---|---|
| Kaitseklapp | Kontrollige kaitseklapi nõuetekohast toimimist, tõmmates punast nuppu. | Kaitseklapp on seatud surveanuma maksimaalsele lubatud rõhule. ÄRGE reguleerige kaitseklappi ega eemaldage tihendit. | Iga päev |
| Surveanum | Kontrollige kõiki nähtavaid probleeme | Surveanumat EI tohi kasutada, kui sellel on puudusi, mis kujutavad ohtu töötajatele või kolmandatele isikutele. Surveanumat tuleb kontrollida regulaarselt kahjustuste, näiteks rooste esinemise suhtes. Sellise kahju avastamise korral pöörduge kohe klienditeeninduse poole. | Iga nädal |
| Äravoolumklapp | Kontrollige kõiki nähtavaid probleeme | Seda äravoolumklappi tuleb kontrollida ning tolm ja mustus eemaldada. | Iga päev |
| Sisselaskefilter | Seda filtrit tuleb puhastada vähemalt iga 100 töötunni järel. | Selleks võib filtrit eemaldada. | Iga kuu |

Õhufiltrit hooldab spetsialist.

Hoidke seadet ohutus kohas. Kui seadet ei kasutata, tuleks seda hoida kuivas, kõrgel või lukustatud ning lastele kättesaamatus kohas.

Regulaarne puhastamine ja hooldus

Pärast seadmega töötamist eemaldage alati pistik pistikupesast.

Ärge laske seadmel puutuda kokku vee, õli ega mustusega.

Aeg-ajalt kontrollige kaitseklapi seoses kahjustustega.

Kui masinat ei kasutata, tuleks seda hoida kuivas, kõrgel või lukustatud ning lastele kättesaamatus kohas.

Kompressori väljalülitamiseks vajutage SISSE/VÄLJA lülitit.

Enne puhastus- ja/või hooldustööde alustamist vabastage anum rõhu alt.

Vigastusoh!

Vee kondenseerumine

Kondenseeritud vesi tuleb iga päev tühjendusventiili avamise teel tühjendada (surveanuma alumiselt küljelt).

Kaitseklapp

Kaitseklapp on seatud surveanuma maksimaalsele lubatud rõhule. ÄRGE reguleerige kaitseklappi ega eemaldage tihendit.

Sisselaskefiltri puhastamine

Vaskfilter kaitseb võorkehade ja tolmu sissetungi eest.

See filter tuleb puhastada või vahetada alati, kui talitlusvõime on kadunud või hiljemalt 100 töötundi möödudes.

Väiksemaid tolmu koguseid saab puhastada harja või suruõhupüstoliga.

Kui filtri saastumine on tugev, leotage filtrit 3 minutit bensiinis ja puhastage hoolikalt. Seejärel foonitage.

Hoiatus! Oodake, kuni kompressor on täielikult jahtunud. Põletusoh!

• Survelüliti seadistus

Survelüliti on tehases eelseadistatud.

Sisselülitusrõhk u 6 baari ja väljalülitusrõhk 8 baari

• Võimalikud rikke põhjused, mis

põhjustavad mootori ülekoormuse ja ülekoormuskaitse reageerimise:

- Võrgupinge on liiga kõrge
- Ümbritsevad temperatuurid on liiga kõrged ja õhuvaru ebapiisav
- Defektsed kompressori klapid või lekkiv kontrollklapp
- Rihma libisemine

Lülitage vahelduvvoolumootorid pärast jahtumist uuesti sisse. Vältige seadme kuumade osade ja torustiku puudutamist.

Skeem

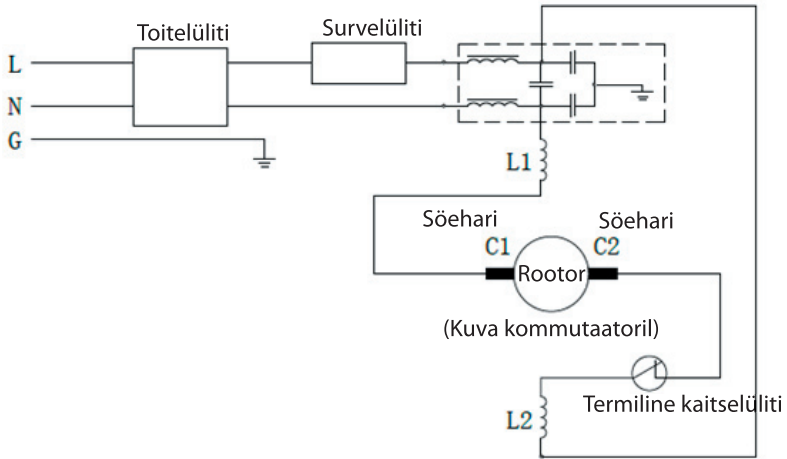

ET

Teeninduskeskus

Pidage meeles: Palun märkide kõikide päringute puhul ära toote mudelinumber.

Mudelinumber on toodud ära käesoleva juhendi kaanel ning toote nimisildil.

Palun kontakteeruge Teeninduskeskusega juhul kui:

- Kaebused
- Osade vahetamised
- Tagastamised
- Garantiiküsimused
- www.schou.com

EÜ VASTAVUSDEKLARATSIOON

| | |
|---|---|
| Tootja: | |
| Ettevõtte nimi: | Schou Company A/S |
| Adress | Nordager 31 |
| Postiindeks | 6000 |
| Linn | Kolding |
| Riik | Taani |
| kinnitab käesolevaga, et toode | |
| Toote nimetus | Õhukompressor 24 l, 1.5 HP Mudel PROBUILDER. Toode nr 43670 |
| vastab järgmiste EÜ direktiivi(de) (sh kõigi kohaldatavate muudatuste) sätetele | |
| Viitenr | Standardi |
| 2006/42/EÜ | Masinadirektiiv |
| 2014/30/EL | Elektromagnetilise sobivuse direktiiv |
| 2000/14/EÜ | Direktiiv välisseadmete müraemissiooni kohta |
| 2014/29/EL | Direktiiv lihtsate surveanumate turul kättesaadavaks tegemise kohta |
| Viited vastavusdeklaratsiooni puhul kohaldatavatele standarditele ja/või tehnilistele spetsifikatsioonidele või nende osadele: | |
| Ühtlustatud standard nr | Standardi nimi |
| EN 1012-1:2010 | |
| EN 60204-1:2006+A1:2009 | |
| EN 55014-1:2017 | |
| EN 55014-2:2015 | |
| EN 61000-3-2:2014 | |
| EN 61000-3-3:2013 | |

| Muud standardid ja/või tehnilised spetsifikatsioonid: | |
|---|--|
| Standard või tehnilised andmed | Standardi või tehnilise kirjelduse pealkiri |
| TÜV SÜD NB. 0036 | EÜ tüübihindamistõend, direktiiv 2014/29/EL, artikkel 13. Registreerimisnumber: Tby 171/1-1 Sertifikaadi number: 12 202 20 10 91257 001 |
| | Sertifikaat vastavalt direktiivi 2000/14/EÜ VI lisale, sh muudatused. Sertifikaadi registreerimisnumber OR/021452/006 Garanteeritud helivõimsuse tase 97 dB(A) |
| (1) Võimaluse korral viidatakse standardi või tehnilise spetsifikatsiooni kohaldatavatele osadele või sätetele. | |
| Kolding 01.09.2020 | |
|  Kirsten Vibeke Jensen Tooteohutusjuht | |

Keskkonnavaline teave



Elektri- ja elektroonikaseadmed (EEE) sisaldavad materjale, komponente ja aineid, mis võivad olla ohtlikud ja kahjulikud inimeste tervisele ja keskkonnale, juhul kui kasutatud elektri- ja elektroonikaseadmeid (WEEE) ei utiliseerita ette nähtud moel. Ristiga läbi kriipsutatud ratastel prügikastiga märgistatud toodete puhul on tegemist elektri- ja elektroonikaseadmega. Ristiga läbi kriipsutatud ratastel prügikast näitab, et kasutatud elektri- ja elektroonikaseadet ei tohi utiliseerida koos sortimata olmeprügiga, vaid tuleb koguda eraldi.

Toodetud Hiina Rahvavabariigis

Kõik õigused kaitstud. Käesolevat kasutusjuhendit ei tohi ilma ettevõtte Schou Company A/S eelneva kirjaliku nõusolekuta paljundada ei osaliselt ega täielikult, elektrooniliselt või mehaaniliselt (näiteks fotokoopia või skaneering), tõlkida ega hoida andmebaasis ja otsingusüsteemis.

ET

COMPRESOR DE AIRE

Introducción

Para asegurarse de poder usar su nuevo compresor de aire durante el máximo tiempo posible, lea el manual de instrucciones y las instrucciones de seguridad incluidas antes de utilizarlo.

También recomendamos que guarde el manual de instrucciones para consultarlo en el futuro si necesita recordar las funciones de la máquina.

Datos técnicos

| | |
|------------------------------|------------------|
| Voltaje del enchufe: | 220~240 V, 50 Hz |
| Potencia del motor, W: | 1200 |
| Velocidad del eje (/min): | 3450 |
| Presión de trabajo máx, bar: | 8 |
| Tipo de lubricante: | Sin aceite |
| Clase de protección: | IP20 |
| Nivel de ruido: | |
| L_{WA} : | 97 dB(A) |
| Consumo energético (kW): | 1,2 |
| Depósito (l): | 24 |
| Peso total (kg): | 16,5 |



Clase I: Debe enchufarse a una toma de corriente con conexión a tierra.

Uso previsto

Los compresores alternativos descritos en el manual están diseñados/construidos exclusivamente para suministrar aire comprimido a una presión máxima de $p = 10$ bar.

Los compresores se pueden usar en varios ámbitos, como por ejemplo para hinchar neumáticos de coche o con herramientas de aire comprimido como pistolas de clavos, grapadoras, lijadoras orbitales neumáticas o similares.

La potencia de salida efectiva requerida respecto del flujo de aire del compresor alternativo según el tipo de compresor debe cumplirse, tal y como se especifica en la página 7.

Alcance de temperatura ambiente: $+5^{\circ}\text{C}$
 $- +40^{\circ}\text{C}$

Alcance de humedad: $> 50\%$ (Temperatura máxima: $+40^{\circ}\text{C}$)

Altitud de instalación: < 1000 m

Uso indebido

Los compresores alternativos no están pensados para funcionamiento continuo ni para funcionamiento plenamente comercial sin restricciones, y solo deben utilizarse en salas secas.

Está prohibido usar estos compresores en entornos explosivos, así como apuntar a personas con pistolas de aire comprimido.

Riesgo residual

Cumpla las instrucciones de mantenimiento y seguridad correspondientes que especifica el manual de instrucciones. A pesar de llevar equipo de protección personal (gafas de seguridad), podrían llegarle partículas de suciedad, polvo, etc. a los ojos o al rostro. Preste siempre mucha atención mientras trabaje, y mantenga a cualquier tercero a una distancia segura del lugar de trabajo.

En caso de daños al compresor y a la línea de aire comprimido, póngase en contacto con su distribuidor especializado para la reparación. Si el compresor hace ruidos extraños, apáguelo inmediatamente y póngase en contacto con un distribuidor.

Instrucciones generales de seguridad

Advertencia: Cuando use este compresor, cumpla las siguientes precauciones básicas de seguridad para garantizar protección contra descarga eléctrica, riesgo de lesión e incendio. Lea y siga estas instrucciones antes de usar el dispositivo:

1. Mantenga el lugar de trabajo limpio y ordenado.

- El desorden en el lugar de trabajo puede provocar accidentes.

2. Tenga en cuenta las influencias del entorno

- No exponga el compresor a la lluvia.
- No use el compresor si llueve ni en entornos húmedos.
- Asegúrese de disponer de iluminación suficiente en la zona de trabajo.
- No use el compresor en lugares en los que haya riesgo de que se produzca un incendio o una explosión.

3. Protéjase contra las descargas eléctricas

- Evite contacto físico con piezas que toquen el suelo (por ej. tuberías, radiadores, estufas eléctricas, refrigeradores).

4. Mantenga alejadas a otras personas

- Impida que otras personas, especialmente niños, toquen el compresor y/o el cable. Manténgalos alejados de su zona de trabajo.

5. Cuando no lo esté utilizando, guarde el compresor en un lugar seguro

- Cuando no use el compresor, guárdelo en un lugar seco, elevado o cerrado fuera del alcance de los niños.

6. No sobrecargue su compresor

- Podrá trabajar mejor y con más seguridad en la gama de rendimiento especificada.

7. Use el tipo de compresor adecuado

- No use máquinas de baja potencia para trabajos pesados.
- No use la herramienta eléctrica para fines que no sean aquellos para los que ha sido diseñada.

8. Póngase ropa apropiada - No lleve ropa suelta ni joyas, podrían quedar atrapadas en piezas móviles.

- Cuando trabaje al aire libre, recomendamos llevar calzado antideslizante.
- Si tiene el pelo largo, póngase una redecilla.

9. Use equipo de protección

- Lleve gafas de seguridad
- Use mascarilla si el trabajo que hace genera polvo.

10. No use el cable para fines que no sean aquellos para los que ha sido diseñado.

- Para desenchufar, no tire del cable.

11. Evite posturas corporales anormales.

- Asegúrese de estar en una posición estable, y mantenga el equilibrio en todo momento.

12. Haga cuidadosamente el mantenimiento de su compresor

- Siga las instrucciones de lubricaje.
- Compruebe regularmente el cable de conexión del compresor, y en caso de que presente daños, pida a un técnico especializado homologado que lo cambie.
- Compruebe regularmente el estado de los alargos y cámbielos si presentan daños.

ES

13. Desenchufe el dispositivo

- Cuando no esté usando el compresor, antes de empezar trabajos de mantenimiento, por ejemplo al limpiar el filtro de succión.

14. Evite que se ponga en marcha accidentalmente

- Antes de enchufar a la toma de corriente, asegúrese de que el interruptor esté en la posición OFF.

15. El compresor ha sido diseñado para ser utilizado solamente en entornos secos. No debe utilizarse al aire libre.

16. Esté atento

- Esté atento a lo que hace. Prepare y realice el trabajo con sensatez. No use el compresor si no se puede concentrar o está distraído.

17. Examine la herramienta eléctrica para asegurarse de que no presenta daños.

- Antes de seguir usando el compresor, compruebe cuidadosamente los dispositivos de protección o las partes que presenten daños ligeros para asegurarse de que están en condiciones de funcionar como es debido.
- Asegúrese de que las piezas móviles funcionen correctamente y no se líen, y de que no haya piezas dañadas. Todas las piezas deben montarse correctamente y reunir todas las condiciones necesarias para garantizar que la herramienta eléctrica funcione correctamente.
- Las piezas y los dispositivos de protección dañados deben repararse o cambiarse según el caso, y este trabajo deberá ser realizado por un taller especializado homologado, a no ser que se especifique lo contrario en el presente manual de instrucciones.

- Los interruptores dañados deben ser reemplazados por un taller de reparación autorizado.
- No use el compresor si el enchufe no se puede poner en ON y/u OFF.

18. ¡PRECAUCIÓN!

- Usar otros accesorios podría suponerle riesgo de lesiones.

19. Solo electricistas homologados deberían reparar su herramienta eléctrica.

- Este compresor cumple los reglamentos de seguridad relevantes. Cualquier reparación debe ser realizada por un electricista homologado que utilice piezas de recambio originales; de lo contrario, el usuario podría sufrir accidentes.

20. Ruido

- Póngase protectores auditivos para usar el compresor.

21. No toque los componentes calientes del compresor

- Para evitar quemaduras, no toque los cables, el motor ni el resto de componentes del compresor.

Guarde las instrucciones de seguridad en un lugar seguro.

Notas sobre la instalación

- Examine el dispositivo para asegurarse de que no ha sufrido daños durante el transporte. Comuníquese inmediatamente cualquier daño a la empresa de transporte que le entregara el compresor.
- El compresor debería colocarse cerca de la carga que va a alimentar.
- Evite cañerías de aire largas y cables de alimentación largos (alargos).
- Asegúrese de que el aire de entrada esté seco y de que no contenga polvo.

- No coloque el compresor en espacios húmedos ni mojados.
- El compresor se debe utilizar únicamente en espacios adecuados (bien ventilados, temperatura ambiente +5° / 40°C). El espacio no debe contener polvo, ácidos, vapores, explosivos ni gases inflamables.
- El compresor es adecuado para ser utilizado en espacios secos; no lo utilice en lugares en los que se trabaje con agua que pueda salpicar.

Instrucciones de seguridad para trabajar con aire comprimido

- El compresor y los cables se calientan mucho durante el funcionamiento; el contacto provocará quemaduras.
- Los gases o vapores que succiona el compresor deben mantenerse libres de impurezas que puedan provocar incendios o explosiones en el compresor.
- Cuando desconecte la toma de la manguera, sujeta la boquilla firmemente con la mano para impedir daños que pueda provocar la manguera al recogerse.

Los recipientes a presión en funcionamiento cumplen con el reglamento sobre recipientes a presión.

1. Cualquier persona que opere un recipiente a presión debe mantenerlo en buen estado, utilizarlo correctamente, hacerle un seguimiento, realizar de inmediato cualquier trabajo de mantenimiento o reparación necesario, e implementar todas las medidas de seguridad necesarias que requiera la situación concreta.

2. En algunos casos, la autoridad de control puede ordenar medidas de seguimiento que considere necesarias.
3. Un recipiente a presión no debe utilizarse si presenta defectos que puedan suponer un peligro para empleados o terceros.
4. El recipiente a presión deberá examinarse regularmente para comprobar que no presenta signos de daño, como oxidación.

En caso de que se detecte un daño de estas características, póngase en contacto con el taller del servicio de atención al cliente.

Puesta en marcha

Conexión eléctrica:

El compresor está equipado con un cable con un enchufe eléctrico tipo F. Este enchufe puede conectarse a cualquier toma de corriente con conexión a tierra tipo F de 220V~240V /50 Hz con protección con fusibles de 16 A. Los cables de alimentación largos, así como los alargos, tambores de cable, etc. puede provocar caídas de tensión e impedir que el motor se ponga en marcha. NO intente poner el motor en marcha a temperaturas inferiores a 0°C.

Usar **alargos demasiado largos y tener una sección transversal demasiado pequeña** provoca pérdida de voltaje, lo cual puede provocar **problemas de arranque** y un aumento de la carga del motor. Recomendamos conectar siempre el cable del motor directamente en la toma de corriente, y preferiblemente usar mangueras de aire más largas.

Secciones transversales de cable recomendadas:

Longitud hasta aprox. 10 m = 1,5 mm²

Longitud hasta aprox. 20 m = 2,5 mm²

Explicación de la boquilla de aire comprimido

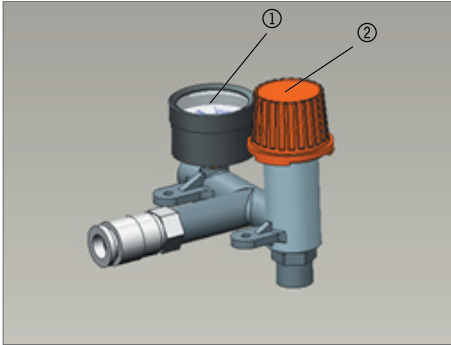

1. Manómetro (presión en el depósito)
2. Reductor de presión

Instalación del equipo

Si el compresor se va a colocar contra una pared, debe mantenerse una distancia mínima de aproximadamente 30 cm entre el compresor y la pared para garantizar suficiente enfriamiento.

Transporte

Transporte siempre el equipo en posición derecha. Evite golpear los empalmes.

Cómo activar y desactivar los compresores (ON y OFF):

En todas las unidades, el interruptor ON/OFF está situado en la parte superior de las cubiertas del interruptor de presión (véase las ilustraciones). La posición del interruptor está marcada con «O» e «I». Cuando enchufe el dispositivo, el interruptor debe estar en la posición «O». No lo ponga en marcha hasta que esté enchufado. Para apagarlo, primero ponga el interruptor en «O» y a continuación retire el cable de la toma de corriente. En general, no apague nunca el dispositivo tirando del enchufe, ya que el sistema de mitigación integrado no sería efectivo.

Cómo usar dispositivos y herramientas de aire comprimido

Cumpla las especificaciones de consumo de aire de los fabricantes respectivos. Asegúrese de que su compresor disponga de suficiente potencia para hacer funcionar estos dispositivos. Los valores de consumo de aire que aparecen a continuación pueden servir de referencia y guía.

Volumen del recipiente a presión (en litros) y capacidad de succión teórica l/min

| | |
|-----------------------|-----|
| Depósito (l) | 24 |
| Flujo de aire (l/min) | 172 |

Mantenimiento y cuidado

| Pieza | Cómo inspeccionarla | Eliminación de problemas | Frecuencia de prueba de funcionamiento y frecuencia de inspección |
|----------------------|---|---|---|
| Válvula de seguridad | Tire del botón rojo para examinar la válvula de seguridad y asegurarse de que funciona correctamente. | La válvula de seguridad está configurada a la presión máxima permisible del recipiente a presión. NO regule la válvula de seguridad ni retire la junta. | Todos los días |
| Recipiente a presión | Asegúrese de que no haya problemas visibles | Un recipiente a presión NO debe utilizarse si presenta defectos que puedan suponer un peligro para empleados o terceros. El recipiente a presión deberá examinarse regularmente para comprobar que no presenta signos de daño, como oxidación. En caso de que se detecte un daño de estas características, póngase en contacto con el taller del servicio de atención al cliente. | Una vez a la semana |
| Válvula de drenaje | Asegúrese de que no haya problemas visibles | Esta válvula de drenaje debe revisarse, y cualquier polvo o suciedad debe eliminarse. | Todos los días |
| Filtro de succión | Este filtro debe limpiarse al menos cada 100 horas de funcionamiento. | A tal efecto, se puede sacar el filtro. | Una vez al mes |

ES

El mantenimiento del filtro de aire debe ser realizado por personal especializado.

Guarde el dispositivo de un modo seguro.

Cuando no se utiliza, el dispositivo debería guardarse en un lugar seco, en un lugar elevado o cerrado fuera del alcance de los niños.

Limpieza y mantenimiento regular

Después de trabajar con la máquina, desenchúfela.

No permita que agua, aceite ni suciedad entren en la máquina.

De vez en cuando, examine la válvula de seguridad para asegurarse de que no presente daños.

Cuando no use la máquina, guárdela en un lugar seco, elevado o cerrado fuera del alcance de los niños.

Pulse el interruptor ON/OFF para encender el compresor.

Antes de realizar ningún trabajo de limpieza ni mantenimiento, despresurice el recipiente. ¡Riesgo de lesión!

Condensación de agua

El agua condensada debe drenarse todos los días abriendo la válvula de drenaje (parte inferior del recipiente a presión).

Válvula de seguridad

La válvula de seguridad está configurada a la presión máxima permisible del recipiente a presión. NO regule la válvula de seguridad ni retire la junta.

Limpieza del filtro de succión

El filtro de cobre proporciona protección contra la entrada de partículas externas y polvo.

Este filtro debe limpiarse o cambiarse siempre que haya pérdida de rendimiento, y en todo caso a más tardar a las 100 horas de funcionamiento.

Los depósitos de polvo pequeños se puede limpiar con un cepillo o una pistola de aire comprimido.

Si la suciedad de los filtros es más severa, sumerja el filtro en petróleo durante tres minutos, y a continuación límpielo cuidadosamente. Finalmente, séquelo con aire.

Advertencia: Espere hasta que el compresor se haya enfriado por completo. ¡Riesgo de quemaduras!

• Configuración del interruptor de presión

El interruptor de presión viene configurado de fábrica.

La presión de encendido es aproximadamente 6 bar, y la de apagado, 8 bar.

• Posibles causas de fallo que llevan a una sobrecarga del motor y, por tanto, activan la protección contra sobrecargas:

- El voltaje del enchufe es demasiado alto
- La temperatura ambiente es demasiado alta y no hay suministro suficiente de aire
- Válvulas defectuosas en el compresor, o la válvula de control presenta fugas
- Desgaste de la cinta

Después del periodo de enfriamiento, vuelva a poner en marcha los motores CA. Evite tocar las piezas calientes de la unidad y los tubos.

Diagrama de circuito

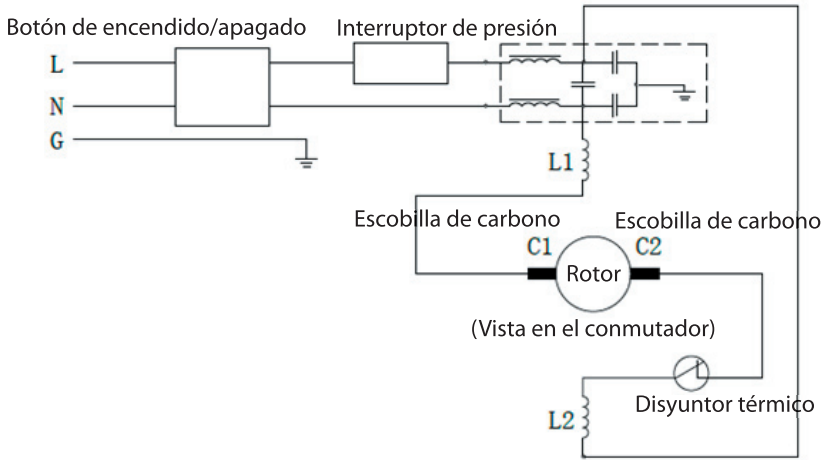

Centro de servicio

Nota: Por favor, cite el número de modelo del producto relacionado con todas las preguntas.

El número de modelo se muestra en la parte frontal de este manual y en la placa de características del producto.

Para:

- Reclamaciones
- Piezas de recambio
- Devolución de mercancías
- Asuntos de garantía
- www.schou.com

ES

DECLARACIÓN DE CONFORMIDAD CE

| | |
|--|--|
| Fabricante: | |
| Nombre de la empresa: | Schou Company A/S |
| Dirección | Nordager 31 |
| Código postal | 6000 |
| Ciudad | Kolding |
| País | Dinamarca |
| declara por la presente que el producto | |
| Especificación del producto: | Compresor de aire 24 l, 1.5 HP De PROBUILDER. Art. Nº 43670 |
| cumple las disposiciones de la(s) siguiente(s) directiva(s) CE (incluidas todas las enmiendas aplicables) | |
| Nº de referencia | Título |
| 2006/42/CE | Directiva de máquinas |
| 2014/30/UE | Directiva de EMC |
| 2000/14/CE | Directiva relativa a la emisión de ruidos por parte de las máquinas de uso al aire libre |
| 2014/29/UE | Directiva relativa a la comercialización de recipientes a presión simples |
| Referencia de estándares y/o especificaciones técnicas aplicadas a este certificado de conformidad, o partes del mismo: | |
| Estándar armonizado nº | Título del estándar |
| EN 1012-1:2010 | |
| EN 60204-1:2006+A1:2009 | |
| EN 55014-1:2017 | |
| EN 55014-2:2015 | |
| EN 61000-3-2:2014 | |
| EN 61000-3-3:2013 | |

| Otras normas y/o especificaciones técnicas: | |
|---|---|
| Norma o procedimiento técnico | Título de la norma o especificación técnica |
| TÜV SÜD NB. 0036 | Examinación de tipo CE, Directiva 2014/29/UE, Artículo 13. Número de registro: Tby 171/1-1 Número de certificado: 12 202 20 10 91257 001 |
| | Certificación en cumplimiento de la Directiva 2000/14/CE Anexo VI, incluidas enmiendas. Número de registro de certificado OR/021452/006 Potencia de sonido garantizado 97 dB(A) |
| (1) Siempre que sea posible, se hará referencia a las partes o disposiciones aplicables de la norma o la especificación técnica. | |
| Kolding 01 de septiembre de 2020 | |
|  Kirsten Vibeke Jensen Product Safety Manager | |

Información medioambiental



Los dispositivos eléctricos y electrónicos (AEE) contienen materiales, componentes y sustancias que pueden ser peligrosos y perjudiciales para la salud humana y para el medio ambiente, si los residuos de estos dispositivos eléctricos y electrónicos (RAEE) no se eliminan correctamente. Los productos identificados con un contenedor con ruedas tachado son dispositivos eléctricos y electrónicos. El contenedor con ruedas tachado indica que los residuos de dispositivos eléctricos y electrónicos no deben desecharse junto con la basura doméstica, y que se tienen que recoger por separado.

Fabricado en People's Republic of China (P.R.C)

Todos los derechos reservados. El contenido de este manual no puede ser reproducido, ni total ni tampoco parcialmente, de cualquier forma por medios electrónicos o mecánicos, por ejemplo, fotocopias o publicación, traducción o guardado en un almacén de información y sistema de recuperación, sin la previa autorización por escrito de Schou Company A/S.

ES

COMPRESSORE D'ARIA

Introduzione

Per assicurarsi di poter beneficiare di questo nuovo compressore d'aria il più a lungo possibile, si prega di leggere attentamente il Manuale di istruzioni e le Istruzioni di sicurezza allegate prima dell'uso.

Inoltre, si consiglia di conservare il Manuale di istruzioni per poterlo consultare in futuro nel caso fosse necessario ripassare le funzioni della macchina.

Dati tecnici

| | |
|----------------------------------|------------------|
| Tensione di rete: | 220~240 V, 50 Hz |
| Potenza motore, W: | 1200 |
| Velocità dell'albero (/min): | 3450 |
| Pressione d'esercizio max., bar: | 8 |
| Tipo di lubrificazione: | senza olio |
| Grado di protezione: | IP20 |
| Livello di rumorosità: | |
| L_{WA} : | 97 dB(A) |
| Potenza assorbita (kW): | 1,2 |
| Serbatoio (l): | 24 |
| Peso totale (kg) | 16,5 |

 Classe I: da collegare a una presa con messa a terra.

Uso previsto

I compressori alternativi descritti nel Manuale sono progettati/costruiti esclusivamente per fornire aria compressa ad una pressione massima di $p = 10$ bar.

I compressori possono essere utilizzati in diversi ambiti di lavoro, ad esempio per gonfiare pneumatici di autoveicoli o con utensili ad aria compressa, come chiodatrici, pinzatrici, levigatrici pneumatiche orbitali o simili.

È necessario rispettare la classe di potenza effettiva richiesta o la portata d'aria per il compressore alternativo a seconda del tipo di compressore, come specificato a pagina 7.

Intervallo di temperatura ambiente: +5°C – +40°C

Intervallo di umidità: > 50 % (temperatura massima: +40°C)

Altitudine di installazione: < 1000 m

Uso non conforme

I compressori alternativi non sono destinati ad un utilizzo continuativo o all'utilizzo interamente commerciale senza restrizioni e possono essere utilizzati solo in locali asciutti.

È vietato utilizzare questi compressori in ambienti esplosivi e puntare le pistole ad aria compressa verso le persone.

Rischi residui

Rispettare le relative istruzioni di manutenzione e sicurezza come specificato nel Manuale di istruzioni. Nonostante l'utilizzo di dispositivi di protezione individuale (occhiali di sicurezza), le particelle di sporco, la polvere ecc. potrebbero raggiungere gli occhi o il volto. Fare sempre attenzione durante il lavoro e tenere ogni altra persona a una distanza di sicurezza dal proprio posto di lavoro.

In caso di danneggiamento del compressore e della linea dell'aria compressa, contattare il proprio rivenditore specializzato per la riparazione. Se il compressore emette rumori anomali, spegnerlo immediatamente e contattare un rivenditore.

Istruzioni generali di sicurezza

Attenzione! Durante l'utilizzo di questo compressore, attenersi alle seguenti precauzioni fondamentali di sicurezza per assicurare la protezione dalla folgorazione, dal rischio di lesioni e dal fuoco. Leggere e seguire queste istruzioni prima di utilizzare l'apparecchio.

1. Tenere ordinata la propria area di lavoro.

- Il disordine nell'area di lavoro può causare incidenti.

2. Tenere conto degli effetti ambientali

- Non esporre il compressore alla pioggia.
- Non utilizzare il compressore in un ambiente bagnato o umido.
- Assicurarsi che vi sia un'illuminazione corretta nell'area di lavoro.
- Non utilizzare il compressore in aree dove è presente il rischio di incendio o esplosione.

3. Proteggere se stessi dalla folgorazione

- Evitare il contatto fisico con le parti messe a terra (ad es. condutture, radiatori, stufe elettriche, frigoriferi)

4. Tenere a distanza le altre persone

- Evitare che altre persone, in particolare i bambini, tocchino il compressore e/o il cavo. Tenerli lontano dalla propria area di lavoro.

5. Quando non è utilizzato, riporre il compressore in sicurezza

- Il compressore inutilizzato deve essere riposto in un luogo asciutto, rialzato o chiuso a chiave, fuori della portata dei bambini.

6. Non sovraccaricare il compressore

- È possibile lavorare meglio e con maggiore sicurezza all'interno dell'intervallo di prestazioni specificato.

7. Utilizzare il giusto tipo di compressore

- Non utilizzare macchine a bassa potenza per lavori gravosi.
- Non utilizzare l'utensile per scopi diversi da quelli previsti.

8. Indossare indumenti adeguati - Non indossare indumenti larghi o gioielli, che potrebbero rimanere impigliati nelle parti mobili.

- Durante il lavoro all'aperto, si consiglia di indossare scarpe antiscivolo.
- Se si portano i capelli lunghi, indossare una retina per capelli.

9. Utilizzo dei dispositivi di protezione individuale

- Indossare occhiali protettivi
- Utilizzare una maschera respiratoria se si eseguono lavori che producono polvere.

10. Non utilizzare il cavo per scopi diversi da quelli previsti

- Non tirare il cavo per togliere la spina dalla presa elettrica.

11. Evitare di assumere una posizione anormale per il corpo.

- Assicurarsi di essere in una posizione sicura e mantenere l'equilibrio in ogni momento.

12. Sottoporre il compressore a manutenzione con attenzione

- Seguire le istruzioni per la lubrificazione.
- Controllare periodicamente la linea di collegamento del compressore e, in caso di danni, farla sostituire da un tecnico specializzato e autorizzato.
- Controllare periodicamente le prolunghe e sostituirle se sono danneggiate.

13. Staccare la spina dalla presa elettrica

- Quando il compressore non è utilizzato, prima di iniziare interventi di manutenzione, ad es. per pulire il filtro di aspirazione.

14. Evitare gli avviamenti accidentali

- Prima di inserire la spina nella presa elettrica, assicurarsi che l'interruttore sia in posizione OFF.

15. Il compressore è stato progettato esclusivamente per l'uso in locali asciutti. Non deve essere utilizzato all'aperto.

16. Fare attenzione

- Fare attenzione durante il lavoro. Avvicinarsi alla zona di lavoro ed eseguire il lavoro con cautela. Non utilizzare il compressore se si è deconcentrati o distratti.

17. Controllare se l'utensile presenta danni

- Prima di continuare a usare il compressore, controllare attentamente i dispositivi di protezione o le parti leggermente danneggiate per assicurarsi che siano in adeguate condizioni di funzionamento, come previsto.
- Controllare che le parti mobili funzionino correttamente e non siano inceppate; controllare che nessuna parte sia danneggiata. Tutte le parti devono essere montate correttamente e devono soddisfare tutte le condizioni necessarie per assicurare il corretto funzionamento dell'utensile.
- I dispositivi di protezione danneggiati e le parti danneggiate devono essere riparati o sostituiti come previsto da un'officina specializzata e autorizzata, se non diversamente specificato nel Manuale di istruzioni.

- Gli interruttori danneggiati devono essere sostituiti da un'officina di assistenza autorizzata.
- Non utilizzare il compressore se non è possibile portare l'interruttore su ON e/o OFF.

18. ATTENZIONE!

- L'utilizzo di altri accessori potrebbe causare un rischio di lesioni per l'utente.

19. I lavori di riparazione dell'utensile devono essere affidati solo a elettricisti autorizzati

- Questo compressore è conforme alle normative di sicurezza applicabili. Le riparazioni devono essere eseguite solo da un elettricista autorizzato con utilizzo di pezzi di ricambio originali; in caso contrario, l'utente potrebbe subire incidenti.

20. Rumore

- Indossare protezioni per l'udito durante l'uso del compressore.

21. Non toccare i componenti caldi del compressore

- Per evitare ustioni, non toccare le condotte, il motore e tutti gli altri componenti del compressore.

Conservare le Istruzioni di sicurezza in un luogo sicuro.

Note per l'installazione

- Controllare se il dispositivo presenta danni dovuti al trasporto. Segnalare immediatamente eventuali danni all'azienda incaricata del trasporto con la quale è stato consegnato il compressore.
- Il compressore deve essere posizionato vicino al carico da alimentare.
- Evitare di utilizzare lunghe tubazioni dell'aria e lunghe condotte di alimentazione (prolunghe).
- Assicurarsi che l'aria in ingresso sia asciutta e priva di polvere.

- Non posizionare il compressore in un locale bagnato o umido.
 - Il compressore deve essere utilizzato solo in locali adeguati (ben ventilati, temperatura ambiente +5°/40°C). Il locale non deve contenere polvere, acidi, vapori, gas esplosivi o infiammabili.
 - Il compressore è adatto per l'uso in locali asciutti; non utilizzare il compressore in aree in cui si utilizzano spruzzi d'acqua per il lavoro.
2. In alcuni casi, l'autorità di controllo può ordinare le eventuali misure di monitoraggio necessarie.
 3. I recipienti a pressione non devono essere utilizzati se presentano difetti che potrebbero costituire un pericolo per i dipendenti o terzi.
 4. Il recipiente a pressione deve essere esaminato periodicamente alla ricerca di segni di danneggiamento, come la ruggine.
Se si rilevano tali danni, si prega di contattare l'officina di assistenza clienti.

Istruzioni di sicurezza per lavorare con l'aria compressa

- Il compressore e le condotte raggiungono temperature molto elevate durante il funzionamento e causano ustioni in caso di contatto.
- Il gas o i vapori aspirati dal compressore devono essere mantenuti liberi da impurità che potrebbero causare incendi o esplosioni all'interno del compressore.
- Quando si scollega il connettore del tubo flessibile, tenere saldamente l'elemento di accoppiamento con la mano per evitare lesioni che potrebbero verificarsi al richiamo del tubo flessibile.

Utilizzo di recipienti a pressione in conformità con la normativa sui recipienti a pressione

1. Chiunque utilizzi un recipiente a pressione deve tenerlo in buone condizioni, utilizzarlo nel modo corretto, provvedere al suo monitoraggio, eseguire immediatamente qualsiasi tipo di intervento di manutenzione e riparazione necessario e implementare tutte le necessarie misure di sicurezza eventualmente richieste dalla situazione specifica.

Messa in funzione

Collegamento elettrico:

Il compressore è dotato di un cavo di alimentazione con spina elettrica di tipo F. Questa spina può essere inserita in qualsiasi presa di tipo F connessa a terra a 220V~240V /50 Hz e dotata di una protezione a fusibile da 16 A. Le linee di alimentazione lunghe, come prolunghe, bobine di cavo ecc., causano una caduta di tensione e possono impedire l'avviamento del motore. NON tentare di avviare il motore a temperature inferiori a 0°C.

L'utilizzo di **prolunghe troppo lunghe e con sezione troppo piccola** può provocare una perdita di tensione, che può causare **difficoltà di avviamento** e un maggiore carico del motore. Si consiglia di collegare sempre il cavo del motore direttamente nella presa elettrica a muro e preferibilmente di utilizzare lunghi tubi flessibili dell'aria.

Sezioni consigliate dei cavi:

Lunghezza fino a circa 10 m = 1,5 mm²

Lunghezza fino a circa 20 m = 2,5 mm²

Descrizione del raccordo per l'aria compressa

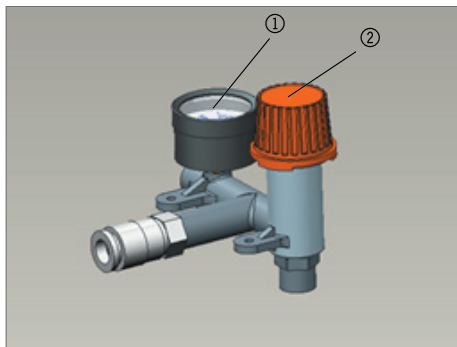

1. Manometro (pressione nel serbatoio)
2. Riduttore di pressione

Posizionamento dell'apparecchio

Se il compressore deve essere posizionato contro una parete, è necessario lasciare una distanza minima di 30 cm tra il compressore e la parete per garantire un adeguato raffreddamento.

Trasporto

Trasportare sempre l'apparecchio in posizione verticale. Evitare colpi contro i raccordi.

Accensione e spegnimento dei compressori: su tutte le unità, l'interruttore ON/OFF è posto nella parte alta delle coperture del pressostato (vedere le figure). La posizione dell'interruttore è indicata con «O» e «I». Quando si inserisce la spina, l'interruttore deve essere in posizione «O». Non accendere prima di aver inserito la spina. Per lo spegnimento, portare prima l'interruttore su «O», quindi rimuovere il cavo dalla presa. In generale, non spegnere mai l'apparecchio togliendo la spina del connettore della presa; in caso contrario, la valvola integrata di limitazione della pressione in avviamento non potrà funzionare.

Utilizzo di apparecchi e utensili ad aria compressa

Rispettare le specifiche di consumo d'aria dei rispettivi produttori. Controllare se la potenza del compressore è sufficiente ad azionare tali apparecchi. I valori di consumo d'aria sotto elencati possono servire da riferimento e da indicazione.

Volume del recipiente a pressione (in litri) e capacità di aspirazione teorica l/min

| | |
|------------------------|-----|
| Serbatoio (l) | 24 |
| Portata d'aria (l/min) | 172 |

Manutenzione e cura

| Componente | Istruzioni per l'ispezione | Risoluzione dei problemi | Frequenza di collaudo funzionale e frequenza di ispezione |
|------------------------|---|---|---|
| Valvola di sicurezza | Controllare che la valvola di sicurezza funzioni correttamente tirando il pulsante rosso. | La valvola di sicurezza è impostata alla massima pressione ammissibile del recipiente a pressione. NON modificare la regolazione della valvola di sicurezza o rimuovere il sigillo. | Ogni giorno |
| Recipiente a pressione | Controllare ogni problema visibile | I recipienti a pressione NON devono essere utilizzati se presentano difetti che potrebbero costituire un pericolo per i dipendenti o terzi. Il recipiente a pressione deve essere esaminato periodicamente alla ricerca di segni di danneggiamento, come la ruggine. Se si rilevano tali danni, si prega di contattare l'officina di assistenza clienti. | Ogni settimana |
| Valvola di scarico | Controllare ogni problema visibile | Questa valvola di scarico deve essere controllata per rimuovere l'eventuale polvere e sporco. | Ogni giorno |
| Filtro di aspirazione | Questo filtro deve essere pulito almeno ogni 100 ore di esercizio. | Il filtro può essere rimosso a tal fine. | Ogni mese |

Il filtro dell'aria deve essere sottoposto a manutenzione da personale specializzato.

Conservare l'apparecchio in sicurezza.

Quando l'apparecchio non è in funzione, deve essere riposto in un luogo asciutto, rialzato o chiuso a chiave fuori dalla portata dei bambini.

Pulizia e manutenzione periodiche

Dopo aver lavorato con la macchina, togliere sempre la spina dalla presa.

Evitare che acqua, olio o sporco entrino nella macchina.

Di tanto in tanto, controllare se la valvola di sicurezza è danneggiata.

Quando la macchina non è utilizzata, riporla in un luogo asciutto, rialzato o chiuso a chiave fuori dalla portata dei bambini.

Premere l'interruttore ON/OFF per spegnere il compressore.

Prima di eseguire qualsiasi intervento di pulizia e/o manutenzione, di pressurizzare il recipiente.

Pericolo di lesioni.

Condensa d'acqua

La condensa d'acqua deve essere scaricata ogni giorno aprendo la valvola di scarico (sul lato inferiore del recipiente a pressione).

Valvola di sicurezza

La valvola di sicurezza è impostata alla massima pressione ammissibile del recipiente a pressione. NON modificare la regolazione della valvola di sicurezza o rimuovere il sigillo.

Pulizia del filtro di aspirazione

Il filtro in rame protegge dall'ingresso di corpi estranei e polvere.

Questo filtro deve essere pulito o sostituito ogni volta che si verifica un calo di prestazioni e comunque non oltre le 100 ore di esercizio.

Depositi di polvere di minore entità possono essere puliti con una spazzola o con una pistola ad aria compressa.

Se il filtro presenta contaminazioni maggiori, immergere il filtro nella benzina per tre minuti, quindi pulirlo accuratamente. Quindi asciugarlo soffiando con aria compressa.

Avvertenza! Attendere che il compressore si sia raffreddato completamente. Pericolo di ustioni.

• Regolazione del pressostato

Il pressostato è regolato in fabbrica.

La pressione di accensione è pari a circa 6 bar, la pressione di spegnimento è pari a circa 8 bar

• Possibile cause di errore che portano ad un sovraccarico del motore e, quindi, causano l'intervento della protezione da sovraccarico:

- Tensione di rete troppo alta
- Temperatura ambiente troppo alta e alimentazione d'aria sufficiente
- Valvole del compressore difettose o perdita dalla valvola di ritegno
- Slittamento della cinghia

Riaccendere i motori in CA dopo il periodo di raffreddamento. Evitare di toccare le parti calde dell'unità e le condotte.

Schema elettrico

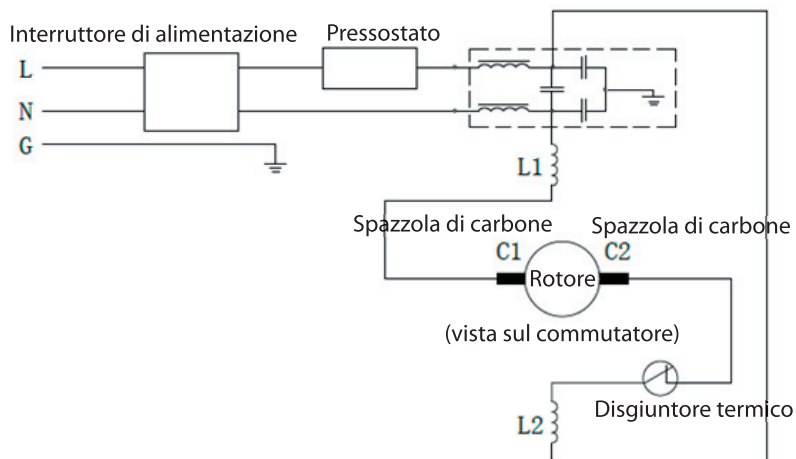

Centro assistenza

Nota: indicare il numero di modello del prodotto in ogni richiesta di assistenza.

Il numero di modello è riportato sulla copertina di questo manuale e sulla targhetta del prodotto.

Per:

- Reclami
- Pezzi di ricambio
- Resi
- Questioni relative alla garanzia
- www.schou.com

IT

DICHIARAZIONE DI CONFORMITÀ CE

| | |
|---|---|
| Produttore: | |
| Nome della società: | Schou Company A/S |
| Indirizzo | Nordager 31 |
| Codice postale | 6000 |
| Città | Kolding |
| Paese | Danimarca |
| dichiara con la presente che il prodotto | |
| Denominazione del prodotto: | Compressore d'aria 24 l, 1,5 CV Marca PROBUILDER. Cod. art. 43670 |
| è conforme alle disposizioni della seguente direttiva/delle seguenti direttive CE (incluse tutte le modifiche applicabili) | |
| N. riferimento | Titolo |
| 2006/42/CE | Direttiva Macchine |
| 2014/30/UE | Direttiva EMC |
| 2000/14/CE | Direttiva sull'emissione acustica ambientale delle macchine ed attrezzature destinate a funzionare all'aperto |
| 2014/29/UE | Direttiva relativa alla messa a disposizione sul mercato di recipienti semplici a pressione |
| Riferimenti alle norme e/o alle specifiche tecniche applicabili a questo certificato di conformità, o parti delle stesse: | |
| Norma armonizzata N. | Titolo della norma |
| EN 1012-1:2010 | |
| EN 60204-1:2006+A1:2009 | |
| EN 55014-1:2017 | |
| EN 55014-2:2015 | |
| EN 61000-3-2:2014 | |
| EN 61000-3-3:2013 | |

| Altre norme e/o specifiche tecniche: | |
|--|--|
| Norma o specifica tecnica | Titolo della norma o della specifica tecnica |
| TÜV SÜD NB. 0036 | Certificato di esame CE del tipo, Direttiva 2014/29/UE, Articolo 13. Numero di registrazione: Tby 171/1-1 Numero di certificato: 12 202 20 10 91257 001 |
| | Certificazione in conformità con la Direttiva 2000/14/CE Allegato VI includere le modifiche. Numero di registrazione del certificato OR/021452/006 Livello di potenza sonora garantito 97 dB(A) |
| (1) Ove possibile, si deve fare riferimento alle parti o alle disposizioni applicabili della norma o della specifica tecnica. | |
| Kolding, 01 settembre 2020 | |
|  Kirsten Vibeke Jensen Product Safety Manager | |

Informazioni ambientali



Le apparecchiature elettriche ed elettroniche (AEE) contengono materiali, componenti e sostanze che possono essere pericolosi e dannosi per la salute umana e

l'ambiente, se i rifiuti di apparecchiature elettriche ed elettroniche (RAEE) non vengono smaltiti correttamente. I prodotti contrassegnati con il simbolo del bidone sbarrato sono apparecchiature elettriche ed elettroniche. Il bidone sbarrato indica che le apparecchiature elettriche ed elettroniche non devono essere smaltite insieme ai rifiuti domestici non differenziati, ma devono essere raccolti separatamente.

Fabbricato in P.R.C.

Tutti i diritti riservati. I contenuti di questo manuale non possono essere riprodotti in parte o per intero, elettronicamente o meccanicamente (ad es. mediante fotocopie o scansioni), tradotti o archiviati in sistemi di memorizzazione e recupero di informazioni senza il consenso scritto di Schou Company A/S.

IT

LUCHTCOMPRESSOR

Inleiding

Om ervoor te zorgen dat u uw nieuwe luchtcompressor zo lang mogelijk kunt gebruiken, dient u de handleiding en de bijgevoegde veiligheidsaanwijzingen vóór gebruik zorgvuldig te lezen.

We adviseren u ook om de handleiding te bewaren voor toekomstig gebruik als u zich de functies van de machine moet herinneren.

Technische gegevens

| | |
|----------------------|------------------|
| Netspanning: | 220~240 V, 50 Hz |
| Motorvermogen, W: | 1200 |
| Astoerental (/min): | 3450 |
| Max. werkdruk, bar: | 8 |
| Type smering: | Olievrij |
| Beveiligingsklasse: | IP20 |
| Geluidsniveau: | |
| L_{WA} : | 97 dB(A) |
| Stroomverbruik (kW): | 1,2 |
| Tank (l): | 24 |
| Totaal gewicht (kg): | 16,5 |



Klasse I: Moet op een geaard stopcontact zijn aangesloten.

Correct gebruik

De in de handleiding beschreven reciprocompressors zijn uitsluitend ontworpen/geconstrueerd om perslucht met een maximumdruk van $p = 10$ bar te bieden.

De compressors kunnen in verschillende werkgebieden worden gebruikt, bijvoorbeeld voor het oppompen van autobanden of met persluchtgereedschap zoals spijkerpistolen, nietpistolen, pneumatische excentrische schuurmachines of vergelijkbaar.

Het vereiste, effectieve vermogen resp. de luchtstroom van de reciprocompressor moet in acht worden genomen overeenkomstig het type compressor, zoals gespecificeerd op pagina 7.

Omgevingstemperatuurbereik: +5 °C – +40 °C

Luchtvochtigheidsbereik: > 50%
(maximumtemperatuur: +40 °C)

Installatiehoogte: < 1000 m

Onjuist gebruik

De reciprocompressors zijn niet bedoeld voor continu gebruik of onbepaald volledig commercieel gebruik en mogen alleen in droge ruimtes worden gebruikt.

Het is verboden om deze compressors in omgevingen met ontplofingsgevaar te gebruiken en om persluchtpistolen op personen te richten.

Onvermijdbare risico's

Neem de bijbehorende onderhouds- en veiligheidsaanwijzingen in acht, zoals gespecificeerd in de handleiding. Als u persoonlijke beschermingsmiddelen (veiligheidsbril) draagt, kunnen er alsnog vuildeeltjes, stof etc. in uw ogen of gezicht terecht komen. Let altijd goed op terwijl u aan het werk bent en houd andere personen op veilige afstand van uw werkplek.

Neem in geval van schade aan de compressor en de persluchtleiding contact op met uw dealer voor de reparatie. Schakel de compressor onmiddellijk uit als deze abnormale geluiden maakt en neem contact op met een dealer.

Algemene veiligheidsaanwijzingen

Waarschuwing! Wanneer u de compressor gebruikt, neemt u de volgende standaard veiligheidsmaatregelen in acht om u te beschermen tegen elektrische schokken en letsel- en brandgevaar. Lees deze instructies door en volg ze op voordat u het apparaat gebruikt.

1. Houd de werkplek schoon en opgeruimd.

- Rommelige werkplekken kunnen leiden tot ongelukken.

2. Houd rekening met omgevingsfactoren

- Stel de compressor niet bloot aan regen.
- Gebruik de compressor niet in een vochtige of natte omgeving.
- Zorg ervoor dat de werkplek goed is verlicht.
- Gebruik de compressor niet in omgevingen waar risico bestaat op brand of ontploffing.

3. Bescherm uzelf tegen elektrische schokken

- Voorkom fysiek contact met geaarde onderdelen (bijv. leidingen, radiators, elektrische ovens, koelkasten)

4. Houd andere personen op afstand

- Zorg ervoor dat andere personen, in het bijzonder kinderen, de compressor en/of de kabel niet aanraken. Houd ze uit de buurt van uw werkplek.

5. Berg uw compressor veilig op wanneer deze niet wordt gebruikt

- Als de compressor niet wordt gebruikt, moet deze op een droge, verhoogde of afgesloten plek buiten het bereik van kinderen worden bewaard.

6. Overbelast uw compressor niet

- U kunt beter en veiliger werken binnen het opgegeven prestatiebereik.

7. Gebruik het juiste type compressor

- Gebruik geen machines met laag vermogen voor zwaar werk.
- Gebruik het elektrisch gereedschap niet voor andere doeleinden dan waarvoor dit is bedoeld.

8. Draag geschikte kleding - Draag geen loszittende kleding of sieraden, omdat deze vast kunnen komen te zitten in bewegende onderdelen.

- Wanneer u buiten werkt, wordt het aanbevolen om antislipschoenen te dragen.
- Als u lang haar hebt, draag dan een haarnetje.

9. Gebruik beschermingsmiddelen

- Draag een veiligheidsbril
- Gebruik een ademhalingsbescherming smasker als er stof vrijkomt bij het werk dat u doet.

10. Gebruik de kabel niet voor andere doeleinden dan waarvoor deze is bedoeld

- Trek niet aan de kabel om de stekker uit het stopcontact te verwijderen.

11. Vermijd een abnormale lichaamshouding

- Zorg ervoor dat u in een veilige positie staat en dat u te allen tijde uw evenwicht bewaart.

12. Onderhoud uw compressor zorgvuldig

- Volg de instructies voor smering.
- Controleer de verbinding sleiding van de compressor regelmatig en laat deze bij schade vervangen door een goedgekeurde reparateur.
- Controleer de verlengleidingen regelmatig en vervang deze bij schade.

13. Haal de stekker uit het stopcontact

- Wanneer de compressor niet wordt gebruikt en voordat u onderhoudswerkzaamheden uitvoert, zoals het reinigen van het zuigfilter.

14. Voorkom onbedoeld starten

- Zorg ervoor dat de schakelaar is uitgeschakeld, voordat u de stekker in het stopcontact steekt.

15. De compressor is uitsluitend ontwikkeld voor het gebruik in droge ruimtes. Deze mag niet buiten worden gebruikt.

16. Let goed op

- Wees voorzichtig met wat u doet. Ga verstandig te werk. Gebruik de compressor niet als u zich niet kunt concentreren of afgeleid bent.

17. Inspecteer het elektrische gereedschap op mogelijke schade

- Voordat u de compressor verder gebruikt, controleert u of de beschermmiddelen of licht beschadigde onderdelen naar behoren werken.
- Controleer of de bewegende onderdelen goed werken en niet aanlopen en of er geen onderdelen zijn beschadigd. Alle onderdelen moeten correct worden gemonteerd en moeten voldoen aan alle vereisten voor juiste werking van het elektrische gereedschap.
- Beschadigde beschermmiddelen en onderdelen moeten worden gerepareerd of vervangen door een goedgekeurde werkplaats, tenzij anders aangegeven in de handleiding.
- Beschadigde schakelaars moeten worden vervangen door een erkende servicewerkplaats.
- Gebruik uw compressor niet als de schakelaar niet in- of uitgeschakeld kan worden.

18. LET OP!

- Het gebruik van andere accessoires kan letselgevaar voor u betekenen.

19. Alleen erkende elektriciens zijn bevoegd om uw elektrische gereedschap te repareren

- Deze compressor voldoet aan de relevante veiligheidsvoorschriften. Reparaties mogen uitsluitend worden uitgevoerd door erkende elektriciens die oorspronkelijke reserveonderdelen gebruiken, omdat dit anders tot ongelukken bij de gebruiker kan leiden.

20. Geluid

- Draag gehoorbeschermers wanneer u de compressor gebruikt.

21. Raak de hete onderdelen van de compressor niet aan

- Raak de leidingen, motor en al de andere onderdelen van de compressor niet aan om brandwonden te voorkomen.

Bewaar de veiligheidsaanwijzingen op een veilige plek.

Installatieaanwijzingen

- Controleer het apparaat op transportschade. Meld schade onmiddellijk aan het transportbedrijf dat de compressor heeft geleverd.
- De compressor moet worden geplaatst in de buurt van de belasting die van voeding voorzien moet worden.
- Voorkom lange luchtleidingen en lange aanvoerleidingen (verlengingen).
- Zorg dat de luchtinvoer droog en stofvrij is.
- Plaats de compressor niet in een vochtige of natte ruimte.

- De compressor mag alleen worden gebruikt in geschikte ruimten (goed geventileerd, omgevingstemperatuur van +5 °/40 °C). Er mogen geen stof, zuren, dampen, explosieve of ontvlambare gassen aanwezig zijn in de ruimte.
- De compressor is geschikt voor het gebruik in droge ruimten. Gebruik de compressor niet in gebieden waar waterspeters voorkomen.

Veiligheidsaanwijzingen voor het werken met perslucht

- De compressor en leidingen worden erg heet tijdens het gebruik. Contact leidt tot brandwonden.
- De gassen of dampen die door de compressor wordt ingezogen, moeten vrij zijn van onzuiverheden die brand of explosies in de compressor kunnen veroorzaken.
- Wanneer u de slangaansluiting ontkoppelt, moet u het koppelingsonderdeel stevig met uw hand vasthouden om letsel ten gevolge van terugslag van de slang te voorkomen.

Gebruik van drukvaten in overeenstemming met de regelgeving voor drukvaten

1. Iedereen die een drukvat gebruikt, moet het in een goede staat houden, op correcte wijze gebruiken, in de gaten houden, onmiddellijk alle noodzakelijke onderhouds- en reparatiewerkzaamheden uitvoeren en alle noodzakelijk veiligheidsmaatregelen treffen indien dit voor de betreffende situatie vereist is.

2. In sommige gevallen mag de toezichthoudende autoriteit noodzakelijke controlemaatregelen voorschrijven.
3. Een drukvat mag niet worden gebruikt wanneer het defecten heeft die een gevaar voor medewerkers of derden kunnen vormen.
4. Het drukvat moet regelmatig worden geïnspecteerd op tekenen van schade, zoals roest.

Indien u dergelijke schade ontdekt, neemt u contact op met de servicewerkplaats voor klanten.

Ingebruikname

Elektrische aansluiting:

De compressor is uitgerust met een stroomkabel met een elektrische stekker van het type F. Deze stekker kan worden aangesloten op elk geaard stopcontact 220 V~240 V/50 Hz van het type F met een 16 A zekeringsbescherming. Lange aanvoerleidingen, verlengingen, kabeltrommels, enzovoorts veroorzaken spanningsverlies en kunnen ervoor zorgen dat de motor niet opstart. Probeer de motor NIET op te starten bij temperaturen lager dan 0 °C.

Het gebruik van te lange **verlengkabels met een te kleine doorsnede** leidt tot spanningsverlies. **Dit kan zorgen voor startproblemen** en een hogere motorbelasting. Het wordt aanbevolen om de motorkabel altijd direct in het stopcontact te steken en om bij voorkeur langere luchtslangen te gebruiken.

Aanbevolen kabeldoorsnedes:

Lengte tot circa 10 m = 1,5 mm²

Lengte tot circa 20 m = 2,5 mm²

Uitleg over de persluchtaansluiting

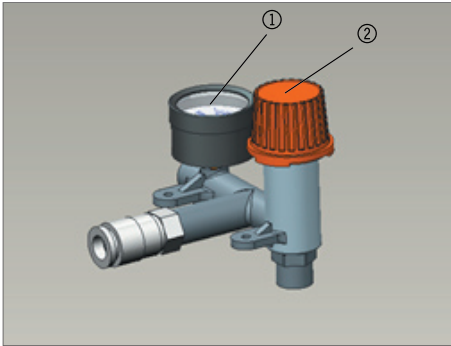

1. Manometer (druk in tank)
2. Drukregelaar

De apparatuur plaatsen

Als de compressor tegen een muur moet worden geplaatst, moet er tussen de compressor en muur een minimumafstand van 30 cm worden aangehouden om een goede koeling te waarborgen.

Vervoer

Vervoer de apparatuur altijd in een rechtopstaande positie. Voorkom dat er tegen de aansluitingen wordt gestoten.

De compressors in- en uitschakelen:

Bij alle eenheden bevindt de AAN-UIT-schakelaar zich bovenaan de drukschakelaardeksels (zie afbeeldingen). De positie van de schakelaar is gemarkeerd met 'O' en 'I'. Wanneer u de stekker insteekt, moet de schakelaar in de positie 'O' staan. Schakel het apparaat niet in voordat de stekker is ingestoken. Als u het apparaat uitschakelt, moet u de schakelaar eerst naar 'O' zetten en daarna de kabel uit het stopcontact trekken. Over het algemeen mag u het apparaat nooit uitschakelen door de verbindingstekker eruit te trekken, omdat de geïntegreerde opstartontlasting anders niet effectief is.

Persluchtapparaten en -gereedschap gebruiken

Neem de luchtverbruikspecificaties van de betreffende fabrikanten in acht. Controleer of het vermogen van uw compressor voldoende is om deze apparaten te gebruiken. De onderstaande luchtverbruikwaarden kunnen als richtlijn dienen.

Drukvatvolume (in liters) en theoretische zuigcapaciteit l/min

| | |
|---------------------|-----|
| Tank (l) | 24 |
| Luchtstroom (l/min) | 172 |

Onderhoud en verzorging

| Onderdeel | Het inspecteren | Problemen verhelpen | Frequentie van functionele tests en frequentie van inspecties |
|--------------------|---|---|---|
| Veiligheidsventiel | Inspecteer of het veiligheidsventiel goed werkt door aan de rode knop te trekken. | Het veiligheidsventiel is ingesteld op de maximaal toegelaten druk van het drukvat. Het aanpassen van het veiligheidsventiel of het verwijderen van de afdichting is NIET toegestaan. | Dagelijks |
| Drukvat | Controleer elk zichtbaar probleem | Een drukvat mag NIET worden gebruikt wanneer het defecten heeft die een gevaar voor medewerkers of derden kunnen vormen. Het drukvat moet regelmatig worden geïnspecteerd op tekenen van schade, zoals roest. Indien u dergelijke schade ontdekt, neemt u contact op met de servicewerkplaats voor klanten. | Wekelijks |
| Afvoerventiel | Controleer elk zichtbaar probleem | Het afvoerventiel moet worden gecontroleerd en stof en vuil moet worden verwijderd. | Dagelijks |
| Zuigfilter | Dit filter moet minstens om de 100 werkuren worden gereinigd. | Het filter kan hiervoor worden verwijderd. | Maandelijks |

Het luchtfilter wordt onderhouden door gespecialiseerd personeel.

Berg het apparaat veiligop. Als het apparaat niet wordt gebruikt, moet het worden opgeborgen op een droge, verhoogde of afgesloten plek buiten het bereik van kinderen.

Regulier(e) reiniging, onderhoud

Haal altijd de stekker uit het stopcontact na het werken met de machine.

Zorg ervoor dat er geen water, olie of vuil in de machine terecht komt.

Controleer het veiligheidsventiel zo nu en dan op schade.

Als de machine niet wordt gebruikt, moet het worden opgeborgen op een droge, verhoogde of afgesloten plek buiten het bereik van kinderen.

Druk op de AAN-UIT-schakelaar om de compressor uit te schakelen.

Verlaag de druk van het vat voordat u reinigings- en/of onderhoudswerkzaamheden uitvoert.

Letselgevaar!

Watercondensatie

Gecondenseerd water moet dagelijks worden afgevoerd door het afvoerventiel te openen (onderkant van het drukvat).

Veiligheidsventiel

Het veiligheidsventiel is ingesteld op de maximaal toegelaten druk van het drukvat. Het aanpassen van het veiligheidsventiel of het verwijderen van de afdichting is NIET toegestaan.

Het zuigfilter reinigen

Het koperfilter biedt bescherming tegen het binnenkomen van vreemde deeltjes en stof.

Dit filter moet altijd worden gereinigd of vervangen als er een verlies van prestatie is of na uiterlijk 100 werkuren.

Kleinere stofafzettingen kunnen worden verwijderd met een borstel of een perslucht pistool.

Als de verontreinigingen van het filter heviger zijn, dompelt u het filter gedurende drie minuten in benzine waarna u het voorzichtig reinigt. Droog het daarna met een föhn.

Waarschuwing! Wacht tot de compressor volledig is afgekoeld. Risico op verbranding!

• Instelling van drukschakelaar

De drukschakelaar is in de fabriek ingesteld.

Inschakeldruk circa 6 bar, uitschakeldruk 8 bar

• Mogelijke oorzaken van storingen, die tot een overbelasting van de motor leiden en daardoor de overbelastingsbeveiliging activeren:

- Te hoge netspanning.
- Te hoge omgevingstemperaturen en onvoldoende luchttoevoer
- Defecte compressorventielen of lekkend terugslagventiel
- Slippende riem

Schakel de wisselstroommotoren weer in na het afkoelen. Raak hete onderdelen van de eenheid en leidingen niet aan.

Schakelschema

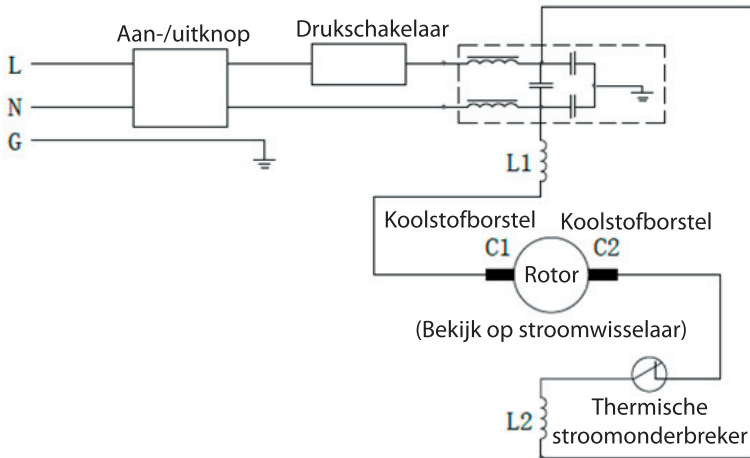

Service centre

Let op: Vermeld bij alle vragen het productmodelnummer.

Het modelnummer staat op de voorkant van deze handleiding en op het producttypeplaatje.

Voor:

- Klachten
- Reserveonderdelen
- Retourzendingen
- Garantiekwesties
- www.schou.com

NL

EG-VERKLARING VAN OVEREENSTEMMING

| | |
|---|---|
| Fabrikant: | |
| Bedrijfsnaam: | Schou Company A/S |
| Adres | Nordager 31 |
| Postcode | 6000 |
| Plaats | Kolding |
| Land | Denemarken |
| verklaart hierbij dat het product | |
| Productontwerp: | Luchtcompressor 24 l, 1.5 HP Make PROBUILDER. Art. nr. 43670 |
| is in overeenstemming met de bepalingen van de volgende EG-richtlijn(en) (en alle toepasselijke wijzigingen) | |
| Referentienr. | Titel |
| 2006/42/EG | Machinerichtlijn |
| 2014/30/EU | EMC-richtlijn |
| 2000/14/EG | Richtlijn inzake geluidsemissie door materieel voor gebruik buitenshuis |
| 2014/29/EU | Richtlijn inzake het beschikbaar maken van eenvoudige drukvaten op de markt |
| Referenties aan normen en/of technische specificaties die toepasselijk zijn voor deze verklaring van overeenstemming of delen ervan: | |
| Geharmoniseerde norm nr. | Titel van de norm |
| EN 1012-1:2010 | |
| EN 60204-1:2006+A1:2009 | |
| EN 55014-1:2017 | |
| EN 55014-2:2015 | |
| EN 61000-3-2:2014 | |
| EN 61000-3-3:2013 | |

| Andere normen en/of technische specificaties: | |
|--|---|
| Norm of technische specificatie | Titel van de norm of technische specificatie |
| TÜV SÜD NB. 0036 | EU-typeonderzoekcertificaat, Richtlijn 2014/29/EU, artikel 13. Registratienummer: Tby 171/1-1 Certificaatnummer: 12 202 20 10 91257 001 |
| | Certificering in overeenstemming met Richtlijn 2000/14/EC Bijlage VI met inbegrip van wijzigingen. Certificaat-registratienummer OR/021452/006 Gegarandeerd geluidsvermogeniveau 97 dB(A) |
| (1) Waar mogelijk wordt verwezen naar de toepasselijke delen of bepalingen van de norm of technische specificatie. | |
| Kolding 01 sept., 2020 | |
|  Kirsten Vibeke Jensen Product Safety Manager | |

Milieu-informatie



Elektrische en elektronische apparatuur (EEE) bevat materialen, componenten en substanties die gevaarlijk en schadelijk voor de menselijke gezondheid en het milieu kunnen zijn als afgedankte elektrische en elektronische apparatuur (WEEE) niet correct als afval afgevoerd wordt. Producten gemarkeerd met een doorgestreepte afvalbak zijn elektrische en elektronische apparatuur. De doorgestreepte afvalbak geeft aan dat afgedankte elektrische en elektronische apparatuur niet met het huisafval weggegooid mag worden, maar dat deze afzonderlijk ingezameld moet worden.

Vervaardigd in P.R.C.

Alle rechten voorbehouden. De inhoud van deze handleiding mag op geen enkele wijze, noch volledig noch in delen, elektronisch of mechanisch gereproduceerd worden, bijv. kopiëren of publicatie, vertaald of opgeslagen in een informatie-opslag- en ontsluitingssysteem zonder schriftelijke toestemming van Schou Company A/S.

NL

COMPRESSEUR D'AIR

Introduction

Pour profiter aussi longtemps que possible de votre nouveau compresseur d'air, veuillez lire attentivement le manuel d'instructions et les consignes de sécurité jointes avant d'utiliser l'appareil.

Nous vous recommandons également de conserver le manuel d'instructions pour référence future et quand vous avez besoin d'aide pour vous rappeler quelles sont les fonctions de la machine.

Données techniques

| | |
|---|------------------|
| Tension du secteur : | 220~240 V, 50 Hz |
| Puissance du moteur, W : | 1200 |
| Vitesse de rotation de l'arbre (/min) : | 3450 |
| Pression de fonctionnement max. : | 8 |
| Type de lubrification : | Sans huile |
| Indice de protection : | IP20 |
| Niveau sonore : | |
| L_{WA} : | 97 dB(A) |
| Consommation électrique (kW) : | 1,2 |
| Réservoir (l) : | 24 |
| Poids total (kg) | 16,5 |

 Classe I : Doit être raccordé à une prise reliée à la terre.

Usage prévu

Les compresseurs alternatifs décrits dans le manuel sont conçus / construits exclusivement pour fournir de l'air comprimé à une pression maximale de $p = 10$ bars.

Les compresseurs peuvent être utilisés pour différentes sortes d'activités comme par ex. le regonflement de pneumatiques ou ils peuvent être utilisés avec des outils à air

comprimé comme les cloueuses, agrafeuses, ponceuses orbitales pneumatiques ou des appareils similaires.

La puissance de sortie et débit d'air respectif du compresseur alternatif doivent être conformes avec le type de compresseur tel que spécifié à la page 7.

Plage de températures ambiantes : +5°C – +40°C

Plage d'humidité : > 50 % (température maximale : +40°C)

Altitude d'installation : < 1000 m

Utilisation incorrecte

Les compresseurs alternatifs ne sont pas conçus pour un fonctionnement continu ou une utilisation commerciale illimitée et ne peuvent être utilisés que dans des locaux secs.

Il est interdit d'utiliser ces compresseurs dans des endroits où il y a un risque d'explosion et d'orienter des pistolets à air comprimé en direction de personnes.

Risques résiduels

Respectez les consignes de maintenance et de sécurité correspondantes comme indiqué dans le manuel d'instructions. Malgré le port d'équipement de protection individuelle (lunettes de protection), des particules de saleté ou de poussière peuvent être projetées dans vos yeux ou votre visage. Soyez toujours attentif pendant votre travail et gardez toutes tierces personnes à une distance sûre de votre lieu de travail.

En cas de dommage au compresseur et au tuyau d'air comprimé, prenez contact avec votre revendeur spécialisé pour les réparations. Si le compresseur émet des bruits anormaux, éteignez-le immédiatement et prenez contact avec votre revendeur.

Consignes de sécurité générales

Avertissement ! Quand vous utilisez ce compresseur, respectez les précautions de sécurité de base ci-dessous pour vous protéger des chocs électriques, risques de blessures et incendies. Lisez et suivez ces instructions avant d'utiliser le dispositif :

- 1. Gardez votre espace de travail propre et bien rangé.**
 - Une zone de travail en désordre peut conduire à des accidents.
- 2. Tenez compte des influences environnementales**
 - N'exposez pas le compresseur à la pluie.
 - N'utilisez pas le compresseur dans un environnement humide ou mouillé.
 - Assurez-vous que la zone de travail est bien éclairée.
 - N'utilisez pas le compresseur dans les zones où il y a un risque de feu ou d'explosion.
- 3. Protégez-vous des chocs électriques**
 - Évitez les contacts physiques avec les éléments mis à la terre (par ex. les conduites, les radiateurs, les cuisinières électriques, les réfrigérateurs).
- 4. Tenez les autres personnes à l'écart**
 - Évitez que d'autres personnes, en particulier les enfants, ne touchent le compresseur et/ou le câble. Gardez-les à l'écart de la zone de travail.
- 5. Quand vous ne l'utilisez pas, rangez le compresseur dans un endroit sûr**
 - Le compresseur, non utilisé, doit être rangé dans un espace sec, élevé ou fermé à clé, hors de la portée des enfants.
- 6. Ne surchargez pas votre compresseur**
 - Vous serez en état de mieux travailler et avec plus de sécurité dans la plage de performance spécifiée.
- 7. Utilisez le type de compresseur correct**
 - N'utilisez pas de machines à faible puissance pour les travaux lourds.
 - N'utilisez pas l'outil électrique à d'autres fins que celles pour lesquelles il a été conçu.
- 8. Portez des vêtements appropriés - Ne portez pas de vêtements amples ou de bijoux car ils pourraient être pris dans des parties mobiles.**
 - Quand vous travaillez à l'extérieur, nous vous recommandons de porter des chaussures anti-dérapage.
 - Si vous avez des cheveux longs, portez un filet pour cheveux.
- 9. Utilisez des équipements de protection individuelle**
 - Portez des lunettes de protection
 - Utilisez un masque respiratoire quand le travail que vous effectuez produit de la poussière.
- 10. N'utilisez pas le câble à d'autres fins que celles pour lesquelles il a été conçu.**
 - Pour débrancher la fiche de la prise murale, ne tirez pas sur le câble.
- 11. Évitez toute position du corps anormale**
 - Veillez à adopter une posture sûre qui vous empêche de perdre l'équilibre.
- 12. Entretenez votre compresseur avec soin**
 - Suivez les instructions concernant la lubrification.
 - Contrôlez régulièrement le câble de raccordement du compresseur et, en cas de dommage, faites-le réparer par un technicien qualifié et agréé.
 - Contrôlez régulièrement les rallonges et remplacez-les si elles sont endommagées.

13. Retirez la fiche de la prise électrique

- Quand le compresseur n'est pas utilisé, avant de commencer les travaux de maintenance (par ex. lors du nettoyage du filtre d'aspiration).

14. Évitez tout démarrage intempestif

- Assurez-vous que l'interrupteur est dans la position OFF (arrêt) avant d'insérer la fiche dans la prise électrique.

15. Le compresseur n'a été conçu que pour une utilisation dans des locaux secs. Il ne doit pas être utilisé à l'extérieur.

16. Faites attention

- Soyez attentif à ce que vous faites. Réfléchissez bien à vos travaux et effectuez-les avec prudence. N'utilisez pas le compresseur quand vous n'êtes pas concentré ou quand vous êtes distrait.

17. Examinez l'outil électrique pour voir s'il a été endommagé.

- Avant de continuer d'utiliser le compresseur, contrôlez soigneusement les dispositifs de protection ou les pièces légèrement endommagées pour vous assurer qu'ils sont en bon état de fonctionnement et peuvent fonctionner comme prévu.
- Vérifiez que les éléments mobiles fonctionnent correctement et sont pas entravés et assurez-vous qu'aucun composant n'est endommagé. Toutes les pièces doivent être montées correctement et doivent satisfaire à toutes les conditions nécessaires pour assurer le bon fonctionnement de l'outil électrique.
- Les dispositifs de protection et éléments endommagés doivent être réparés ou remplacés par un atelier spécialisé et agréé pour qu'ils puissent être utilisés comme prévu, sauf s'il y a une indication contraire dans le manuel d'instructions.

- Les interrupteurs endommagés doivent être remplacés par un atelier d'entretien agréé.
- N'utilisez pas votre compresseur si l'interrupteur ne peut pas être mis sur ON (marche) et/ou OFF (arrêt).

18. ATTENTION !

- Utiliser d'autres accessoires peut créer un risque de blessure.

19. Ne demandez qu'à des électriciens agréés de réparer votre outil électrique

- Ce compresseur satisfait aux exigences des règles de sécurité pertinentes. Les réparations ne doivent être effectuées que par un électricien agréé et qu'avec des pièces de rechange d'origine ; l'utilisateur pourrait sinon subir des accidents.

20. Bruit

- Quand vous utilisez le compresseur, portez des protections auditives.

21. Ne touchez pas les composants chauds du compresseur

- Pour éviter les brûlures, ne touchez pas les conduites, le moteur et tous les autres composants du compresseur.

Conservez les consignes de sécurité dans un endroit sûr.

Remarques pour l'installation

- Examinez si le dispositif présente des dommages dus au transport. Informez immédiatement la société de transport des dommages présents sur le compresseur à sa livraison.
- Le compresseur doit être installé à proximité du point de consommation.
- Évitez d'utiliser de longs tuyaux d'air et conduites d'alimentation (rallonges).
- Assurez-vous que l'entrée d'air est sèche et exempte de poussière.

- N'installez pas le compresseur dans un local humide ou mouillé.
 - Le compresseur doit être utilisé dans des locaux adéquats (bien ventilés, température ambiante à +5° / 40°C) seulement. Le local ne doit pas contenir de la poussière, des acides, des vapeurs ou des gaz explosifs ou inflammables.
 - Le compresseur convient pour une utilisation dans des locaux secs ; ne l'utilisez pas dans des endroits où l'on travaille avec des aspersion d'eau.
2. Dans certains cas, l'autorité de surveillance peut demander la prise de toutes les mesures de contrôle nécessaires.
 3. Un récipient à pression ne doit pas être utilisé s'il présente des défauts qui pourraient mettre en danger les employés ou des tiers.
 4. Contrôlez régulièrement que le récipient à pression ne présente pas de dommages comme la rouille.
Si vous découvrez de tels dommages, veuillez prendre contact avec le service après-vente.

Consignes de sécurité pour le travail avec de l'air comprimé

- Le compresseur et les conduites peuvent devenir brûlants pendant le fonctionnement de l'appareil, les toucher peut causer des brûlures.
- Les gaz ou vapeurs aspirés par le compresseur doivent être exempts d'impuretés qui pourraient causer des incendies ou explosions dans le compresseur.
- Quand vous déconnectez le raccord du tuyau, maintenez l'élément de raccordement fermement avec votre main pour éviter les blessures résultant d'un coup de fouet du tuyau.

Utilisation de récipients sous pression en conformité avec la réglementation relative aux récipients à pression

1. Toute personne qui utilise un récipient à pression doit le maintenir en bon état, le manipuler correctement et le surveiller. Il doit effectuer immédiatement tous les travaux de maintenance et de réparation nécessaires et prendre toutes les mesures de sécurité nécessaires et appropriées à la situation.

Mise en service

Raccordement électrique :

Le compresseur est équipé d'un câble électrique avec une prise électrique mâle de type F. Cette prise peut être raccordée à toute prise femelle 220V~240V /50 Hz reliée à la terre de type F avec une protection par fusible de 16 A. De longs câbles d'alimentation ainsi que les rallonges, les enrouleurs de câble, etc. peuvent causer une chute de tension et empêcher le moteur de démarrer. N'essayez PAS de démarrer le moteur à des températures en dessous de 0°C.

L'utilisation de rallonges **trop longues** avec une section trop petite peut causer une perte de tension, qui à son tour peut entraîner un **démarrage difficile** et une augmentation de la sollicitation du moteur. Nous vous recommandons de toujours raccorder le câble moteur directement dans la prise murale et d'utiliser de préférence des tuyaux d'air plus longs.

Sections de câble recommandées :

Longueur jusqu'à env. 10 m = 1,5 mm²

Longueur jusqu'à env. 20 m = 2,5 mm²

Informations concernant le régulateur d'air comprimé

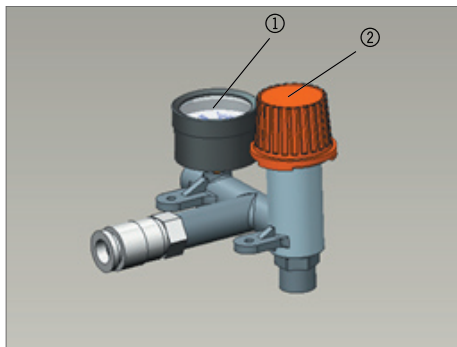

1. Manomètre (pression dans le réservoir)
2. Réducteur de pression

Installation de l'équipement

Si le compresseur doit être installé contre une paroi, il faut maintenir une distance de 30 cm entre le compresseur et la paroi pour garantir un refroidissement approprié.

Transport

Transportez l'équipement toujours en position verticale. Évitez de heurter les raccords.

Mettre en marche et arrêter le compresseur : L'interrupteur Marche/Arrêt est situé, sur tous les appareils, sur le couvercle du pressostat (voir les illustrations). Les positions de commutation sont indiquées par « O » et « I ». Quand vous insérez la prise mâle, l'interrupteur doit être sur la position « O ». N'allumez pas l'appareil tant que la prise n'a pas été insérée. Quand vous éteignez l'appareil, mettez d'abord l'interrupteur sur la position « O », puis retirez le câble de la prise femelle. En général, n'éteignez jamais le dispositif en débranchant la prise car le système de réduction de charge au démarrage ne fonctionnera pas efficacement.

Utilisation de dispositifs et outils à air comprimé

Veuillez respecter les spécifications relatives à la consommation d'air de chaque fabricant. Contrôlez que la puissance de votre compresseur est suffisante pour faire fonctionner ces dispositifs. Les valeurs de consommation d'air dans la liste ci-dessous peuvent servir de références et de lignes directrices.

Volume (en litres) du récipient à pression et capacité d'aspiration théorique en l/min

| | |
|---------------------|-----|
| Réservoir (l) | 24 |
| Débit d'air (l/min) | 172 |

Nettoyage et entretien

| Pièce | Comment vérifier | Résolution des problèmes | Fréquence des tests de fonctionnement et fréquence des contrôles |
|----------------------|---|---|--|
| Soupape de sécurité | Examinez si la soupape de sécurité fonctionne correctement en tirant sur le bouton rouge. | La soupape de sécurité est réglée sur la pression maximale admissible pour le récipient à pression. N'ajustez PAS la soupape de sécurité et ne retirez PAS le scellé. | Quotidien |
| Récipient à pression | Examinez chaque problème visible | Un récipient à pression ne doit PAS être utilisé s'il présente des défauts qui pourraient mettre en danger les employés ou des tiers. Contrôlez régulièrement que le récipient à pression ne présente pas de dommages comme la rouille. Si vous découvrez de tels dommages, veuillez prendre contact avec le service après-vente. | Hebdomadaire |
| Valve de purge | Examinez chaque problème visible | Cette valve de purge doit être contrôlée, la poussière et saleté doivent être retirées. | Quotidien |
| Filtre d'aspiration | Ce filtre doit être nettoyé toutes les 100 heures de fonctionnement. | Le filtre peut être retiré à cette fin. | Mensuel |

L'entretien du filtre à air est effectué par des spécialistes.

Rangez l'appareil dans un endroit sûr.
Lorsque le dispositif n'est pas utilisé, il doit être rangé dans un espace sec, élevé ou fermé à clé, hors d'atteinte des enfants.

Nettoyage régulier, maintenance

Après avoir travaillé avec la machine, il convient de retirer la fiche de la prise.

Ne laissez pas l'eau, l'huile ou de la saleté pénétrer dans la machine.

Assurez-vous de temps en temps que la soupape de sécurité ne présente pas de dommages.

La machine, non utilisée, doit être rangée dans un espace sec, élevé ou fermé à clé, hors de la portée des enfants.

Appuyez sur le bouton Marche/Arrêt pour éteindre le compresseur.

Avant de commencer des travaux de nettoyage et/ou de maintenance, dépressurisez le récipient.

Risque de blessure !

Eau de condensation

Évacuez l'eau de condensation quotidiennement en ouvrant la valve de purge (sur le fond du récipient à pression).

Soupape de sécurité

La soupape de sécurité est réglée sur la pression maximale admissible pour le récipient à pression. N'ajustez PAS la soupape de sécurité et ne retirez PAS le scellé.

Nettoyage du filtre d'aspiration

Le filtre en cuivre protège contre la pénétration de corps étrangers et de poussière.

Ce filtre doit être nettoyé ou remplacé en cas de baisse de performances ou au plus tard après 100 heures de fonctionnement.

Les petites quantités de poussière peuvent être nettoyées à l'aide d'une brosse ou d'un pistolet à air comprimé.

En cas d'encrassement du filtre plus important, laissez tremper le filtre dans de l'essence pendant 3 minutes puis nettoyez-le avec précaution. Séchez-le ensuite au jet d'air.

Avertissement ! Attendez que le compresseur soit complètement refroidi. Risque de brûlure !

• Réglage du pressostat

Le pressostat a été réglé en usine.

L'activation se produit à 6 bars, la désactivation à 8 bars.

• Les **causes de défaillance possibles** qui provoquent une surcharge du moteur et qui enclenchent par conséquent la protection contre les surcharges :

- Tension secteur trop élevée
- Les températures trop élevées et une alimentation en air insuffisante
- Soupapes de compresseur défectueux ou clapet anti-retour non étanche.
- Patinage de courroie

Rallumez les moteurs CA après la période de refroidissement. Évitez de toucher les parties brûlantes de l'appareil et les conduites.

Schéma électrique

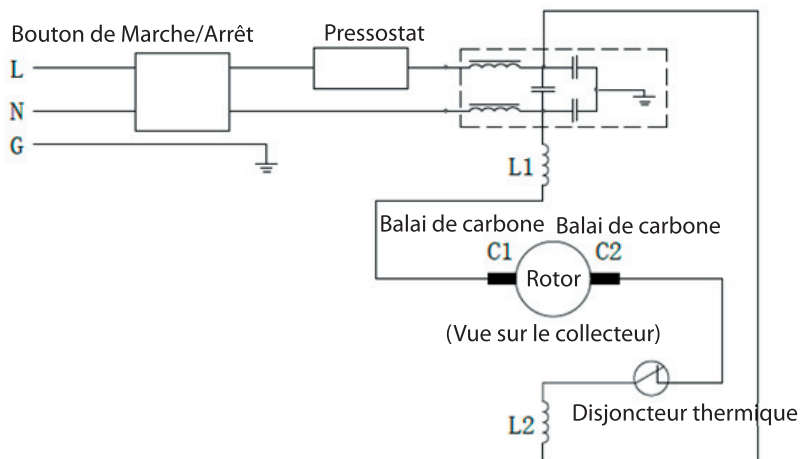

Centre de service

Remarque : veuillez toujours mentionner le numéro de modèle du produit en cas de demandes.

Le numéro de modèle est indiqué sur la première page de ce manuel et sur la plaque signalétique du produit.

Pour :

- Réclamations
- Pièces de rechange
- Retours
- Questions de garantie
- www.schou.com

FR

DÉCLARATION DE CONFORMITÉ CE

| | |
|--|--|
| Fabricant : | |
| Nom de la société : | Schou Company A/S |
| Adresse | Nordager 31 |
| Code postal | 6000 |
| Ville | Kolding |
| Pays | Danemark |
| déclare par la présente que le produit | |
| Nom du produit : | Compresseur d'air 24 l, 1,5 ch De marque PROBUILDER. N° d'article 43670 |
| est conforme aux dispositions de la/des directive(s) CE suivante(s) (y compris tous les amendements applicables) | |
| N° de référence | Titre |
| 2006/42/CE | Directive machines |
| 2014/30/UE | Directive CEM |
| 2000/14/CE | Directive relative aux émissions sonores dans l'environnement des matériels destinés à être utilisés à l'extérieur des bâtiments |
| 2014/29/UE | Directive relative à la disposition sur le marché des récipients à pression simples |
| Références aux normes et/ou aux spécifications techniques applicables à ce certificat de conformité, ou des parties d'entre elles : | |
| Norme harmonisée n° | Nom de la norme |
| EN 1012-1:2010 | |
| EN 60204-1:2006+A1:2009 | |
| EN 55014-1:2017 | |
| EN 55014-2:2015 | |
| EN 61000-3-2:2014 | |
| EN 61000-3-3:2013 | |

| Autres normes et/ou spécifications techniques : | |
|--|---|
| Norme ou spécification technique | Nom de la norme ou spécification technique |
| TÜV SÜD NB. 0036 | Certificat d'examen « CE » de type, directive 2014/29/UE, article 13. Numéro d'enregistrement : Tby 171/1-1 Numéro de certificat : 12 202 20 10 91257 001 |
| | Certification conforme à la directive 2000/14/CE Annexe VI y compris les amendements. Numéro d'enregistrement du certificat : OR/021452/006 Niveau de puissance acoustique garanti : 97 dB(A) |
| (1) Si possible, faire référence aux parties applicable ou dispositions de la norme ou de la spécification technique. | |
| Kolding, le 1 ^{er} septembre 2020 | |
|  Kirsten Vibeke Jensen Product Safety Manager | |

Informations relatives à l'environnement



Les équipements électriques et électroniques (EEE) contiennent des matériaux, pièces et substances pouvant être dangereux et nocifs pour la

santé et l'environnement si les déchets d'équipements électriques et électroniques (DEEE) ne sont pas éliminés correctement. Les produits marqués du pictogramme de la poubelle sur roues barrée d'une croix sont des équipements électriques et électroniques. Ce pictogramme indique que les déchets des équipements électriques et électroniques ne doivent pas être éliminés avec les ordures ménagères non triées et qu'ils doivent être ramassés séparément.



Fabriqué en R.P.C.

Tous droits réservés. Le contenu du présent manuel ne doit en aucun cas être reproduit intégralement ou partiellement, sous forme électronique ou mécanique (par exemple par photocopie ou numérisation), traduit ou sauvegardé dans un système stockage et de récupération d'informations sans l'accord écrit de Schou Company A/S.

FR

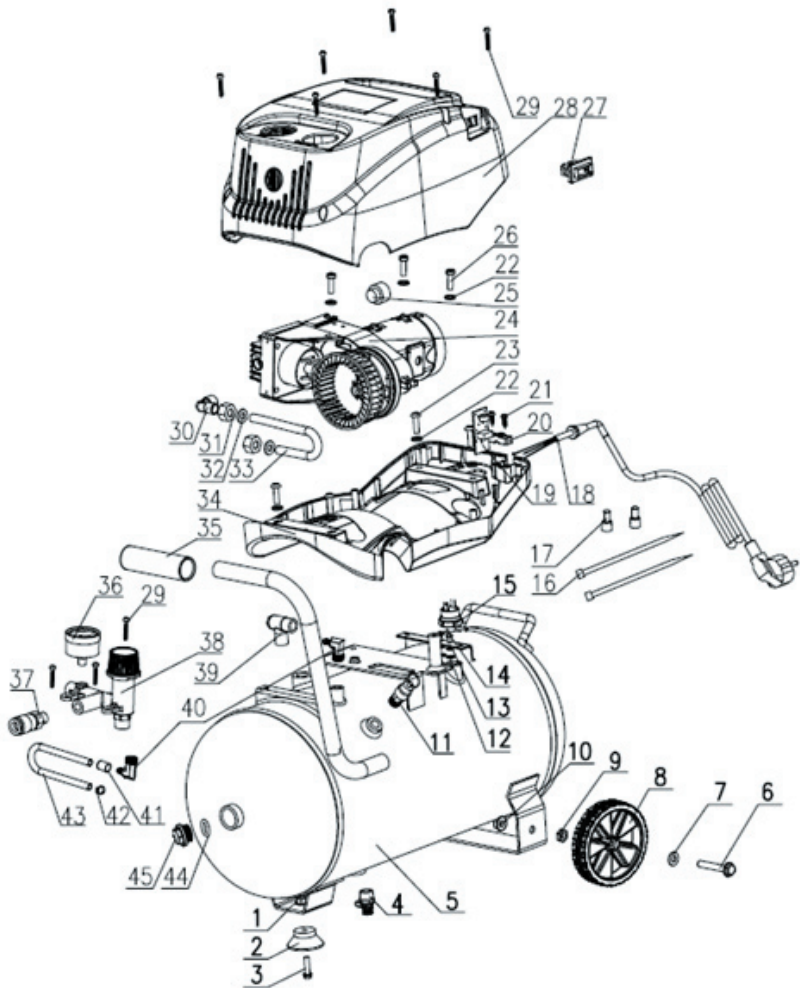

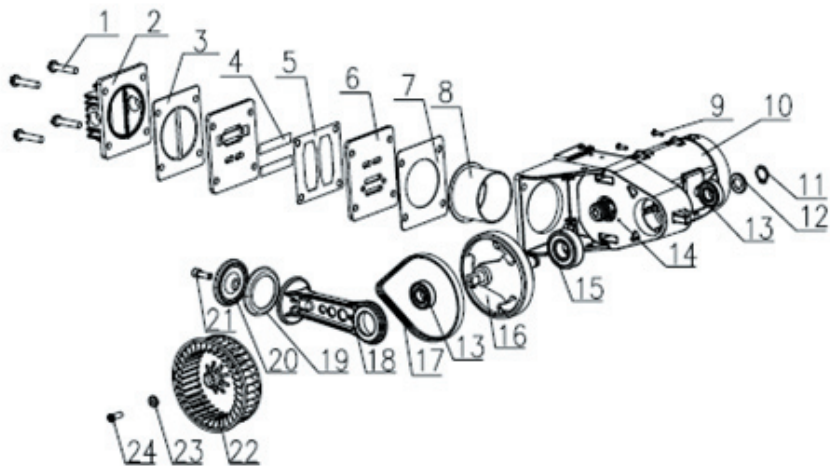

DK
NO
SE
FI
GB
DE
PL
ET
ES
IT
NL
FR