

## MORSØ EL MEDIO - ELECTRIC BBQ



## MORSØ EL MEDIO - ELECTRIC BBQ

Important: Retain these instructions for future use.

<b>MORSØ MORSØ EL MEDIO</b> DK .....	3
<b>MORSØ MORSØ EL MEDIO</b> UK .....	13
<b>MORSØ MORSØ EL MEDIO</b> DE .....	23
<b>MORSØ MORSØ EL MEDIO</b> FR .....	33
<b>MORSØ MORSØ EL MEDIO</b> SE .....	43
<b>MORSØ MORSØ EL MEDIO</b> NO .....	53
<b>MORSØ MORSØ EL MEDIO</b> FIN .....	63
<b>MORSØ MORSØ EL MEDIO</b> ES .....	73
<b>MORSØ MORSØ EL MEDIO</b> NL .....	83
<b>MORSØ MORSØ EL MEDIO</b> SL .....	93

## MORSØ EL MEDIO - ELECTRIC BBQ



## MORSØ EL MEDIO - ELECTRIC BBQ DK

- 2200 W
- Øvre og nedre varmeelement
- Digitalt display
- On/Off-knap
- Bakelithåndtag og PA (nylon) sokkel
- Aluminiumskabinnet med støbejernsrist
- CE- og UKCA-certificeret
- Polyesterbeskyttelseshætte fås (sælges separat)

Vigtigt: Gem vejledningen til fremtidigt brug.

## GENERELLE OPLYSNINGER



### VIGTIGT

Læs denne vejledning grundigt inden ibrugtagning. Sæt dig ind i apparatet forud for tilslutning til eludtag. Gem vejledningen til fremtidigt brug.



### VIGTIGT

Denne grill bør ikke anvendes, medmindre alle elementer er monteret, og grillen er samlet i overensstemmelse med samlevvejledningen.



### VIGTIGT

Apparatet må ikke tages i brug, hvis der er tegn på beskadigelse af enheden eller elledningen.

### SIKKERHEDSHENSYN

Manglende overholdelse af denne vejledning vil kunne medføre brand- eller eksplosionsfare, hvilket vil kunne betyde alvorlig personskade, død eller tingsskade. **FOR-SIGTIG:** Tilgængelige dele kan blive særdeles varme. Hold mindre børn på afstand.

Der må **IKKE** foretages ændringer af apparatet.

Der må ikke foretages ændringer af dele, som fabrikan-ten eller dennes repræsentant har forseglet.

- Hvis disse oplysninger ikke overholdes nøje, kan det medføre dødsfald eller alvorlig tilskadekomst.
- **DER MÅ IKKE ANVENDES ADAPTERE.**
- Apparatet må udelukkende anvendes på områder med effektiv ventilation.
- Kun til udendørs brug.

### Beskyt børn

- Hold børn væk fra EL Medio BBQ, når den er varm eller i brug.
- Lad ikke børn betjene EL Medio BBQ.
- Sørg altid for, at der ikke foregår sports- eller anden fysisk udøvelse i umiddelbar nærhed af grillen under brug, og mens den stadig er varm.

### Samling og opstilling:

- Brug passende sikkerhedsbeklædning under samling af grillen.
- Følg samplingsanvisningerne i denne vejledning.
- Undgå unødigt snoing af elledninger.
- Hold elektriske tilslutninger tørre.
- Sørg for, at elledningen ikke er sammenfiltret eller beskadiget. Grillen må ikke benyttes, hvis der er tegn på beskadigelse af ledningen.
- Sørg altid for at holde grillen på afstand af brandbare materialer.
- Sørg for at anbringe grillen på en plan flade med en tilstrækkelig stabil overflade til sikring af maksimal stabilitet.

### Elektrisk sikkerhed:

- Sikringen skal være en returstrømafbryder med en målt returstrøm, der ikke overstiger 30 mA.



### VIGTIGT

Enheden må kun tilsluttes en stikkontakt, der er korrekt installeret og jordforbundet.

- Apparatet må kun tilsluttes eludtag, der er korrekt monteret og jordet.
- Berør ikke hovedkontakten med våde hænder! Stikkontakten skal altid tages ud af stikkåsen ved hjælp af kontakten og ikke ledningen.
- Vær forsigtig i håndteringen af elledningen. Udsæt ikke ledningen for at blive bøjet eller klemt, ligesom der ikke må rykkes i ledning eller køres hen over den. Beskyt ledningen mod skarpe kanter, fedtstoffer og varme.
- Apparatet må ikke løftes i ledningen, og ledningen bør ikke anvendes til formål, hvortil den ikke er beregnet.
- Kontroller stikkontakt og ledning forud for hver anvendelse.
- Hvis ledningen er beskadiget, skal apparatet straks afbrydes. Brug aldrig apparatet, hvis ledningen er beskadiget.
- Tilslutning til strømforsyningen skal afbrydes, når apparatet ikke er i brug.

### Forlængerledninger:

- Brug kun forlængerledninger, der er jordforbundne og godkendte til udendørs brug. (brug et 1,5 mm<sup>2</sup> kabel, og den maksimale længde på forlængerledningen er 4 m).
- Inden brug kontrolleres det, at forlængerledningen ikke er beskadiget.
- Der må ikke anvendes forlængerledning, som ikke har jordet kontakt.
- Ved brug af lange forlængerledninger, skal disse vikles helt op inden brug.
- Lad ikke en forlængerledning være rullet op på sin holder under brug af EL Medio BBQ.
- Kontroller at gældende lover og regler overholdes, inden apparatet tages i brug.
- Hold alle elektriske forbindelser tørre og væk fra jorden.
- Sørg for, at kablet/forlængerledningen ikke skaber en væltende risiko. Placer kablet ansvarligt.



### VIGTIGT

EL Medio BBQ bliver særdeles varm og må ikke flyttes, mens den er i brug.

Tilgængelige dele kan ligeledes være særdeles varme. Sørg for at holde mindre børn og kæledyr på afstand.

## PÅTÆNKT ANVENDELSE:

- Grillen er beregnet til tilberedning/grilning af fødevarer.
- Grillen er ikke beregnet til erhvervsmæssig anvendelse.
- Grillen bør ikke anvendes i regnvejr.
- Anvend ikke trækul, briketter, flydende brændstof, lava, brændsel eller nogen anden form for brændbart materiale i grillen.
- Grillen bør udelukkende anvendes som påtænkt og beskrevet i denne vejledning. Forkert anvendelse af grillen kan afstedkomme brand, elektrisk stød eller tilskadekomst.
- Skulle der gå ild i fedt eller olie, lukkes låget, stil tænd/sluk kontakten på off, afbryd grillen fra strømforsyningen og lad låget forblive lukket, til ilden er gået ud. Brug ikke væske til at slukke flammerne.
- Denne grill er udelukkende beregnet til fritstående brug.
- Brug kun udendørs i et godt ventileret område. Brug ikke i en garage, bygning, overdækket gang, telt eller et andet lukket område eller under brændbart bygningsmateriale.

### Betjening:

- Anvend ikke grillen i våde eller fugtige omgivelser.
- Anvend ikke grillen i nærheden af swimmingpools eller andre kilder med åbent vand.
- Fedtbakken skal altid være på plads under anvendelse af grillen.



### VIGTIGT

Fedtbakken skal tømmes og rengøres efter hver brug!

- Ved brug af grillen på sarte overflader som fx bordplader i træ eller duge, anbefaler vi, at der anvendes en dækkeserviet eller lignende for at beskytte bordet.



### VIGTIGT

Lad ikke EL Medio BBQ være uden opsyn, mens den er i brug.

### Forvarmning:

- Sæt venstre temperaturknap til den ønskede position, og lad BBQ'en forvarme i cirka 15-20 minutter.



### VIGTIGT

Hvis der er et brud på emaljebelægningen, eller der er faldet emaljeflager af grillristen (eller madlavningsområdet), så skal grillristen udskiftes.



### VIGTIGT

Brug korrekt sikkerhedsbeklædning under betjening af EL Medio BBQ. Dette omfatter, men er ikke begrænset til, grillhandsker, forklæde, sikkerhedsbriller, lange ærmer.



### VIGTIGT

Hvis der sker opflamning, må der ikke bruges vand til at slukke ilden. Sluk grillen. Fjern ledningen ved kontakten og luk låget. Vent til grillen er kølet helt ned.

- Sørg for at opvarme produktet ved maks. temperatur i mindst 15 minutter, før produktet tages i brug første gang. Det skal forvarmes med et lukket låg.

### Efter brug/Rengøring:

- Som det er tilfældet med øvrige apparater, vil korrekt pleje og vedligeholdelse holde disse i optimal driftstilstand og forlænge deres levetid. Din nye EL Medio BBQ er ingen undtagelse. Følger du disse rengøringsprocedurer rettidigt, kan du holde din grill ren og i funktionsdygtig tilstand med en minimal indsats.
- Sørg for at rengøre dit apparat, før det tages i brug første gang, og sørg for, at der ikke er emballagemateriale tilbage på produktet.
- Sluk grillen og lad grillen køle helt ned, inden den flyttes eller rengøres.
- Tøm og rengør fedtbakken efter hver brug.
- Sørg for omhyggelig rengøring af grillen efter brug. Grillristen tages af og vaskes i en mild sæbeopløsning, eller varm grillristen godt op og når risten er afkølet, børstes de forkullede madrester af med den medfølgende lille børste. En fugtig klud kan bruges til rengøring af grillens øvrige dele.
- Grillen rengøres udelukkende med en fugtig klud. Ingen af grillens dele tåler maskinopvask.
- Grillen må først tildækkes, når den er fuldstændig afkølet.

### VIGTIGT: VEDLIGEHOLDELSE:

Ved regelmæssig brug og eksponering for vind og vejr, vil der altid opstå slitage på og patinering af outdoor-produkter. Dette er helt normalt og gælder derfor også Morsø Outdoor produkter. Ridser og dannelse af korrosion vil derfor forekomme, men dette reparerer let ved hjælp af Morsø Forno Gas & EL Medio BBQ vedligeholdelseskit. Ved brug af vedligeholdelseskitet kan du genopfriske din Morsø EL Medio BBQ, så den står næsten som ny. Du kan finde en instruktionsvideo, der forklarer processen på vores hjemmeside, morsoe.com. Fremgangsmåden er den samme Morsø Forno Gas Serien og for EL Medio BBQ. Vi anbefaler altid at bruge et Morsø cover til at beskytte din grill, når den ikke er i brug.

Vigtigt! - Sørg altid for at din grill er helt afkølet og tør, inden den dækkes til. Et Morsø cover vil også forhindre nedsvining af fugt og regnvand og dermed risiko for rust på støbejernsristen, når grillen ikke er i brug.

Gå ind på morsoe.com og se instruktionsvideoen, der forklarer, hvordan du let og effektivt rengør og vedligeholder din grillrist.

### Bortskaffelse:

- EL Medio BBQ må ikke bortskaffes med husholdningsaffaldet. Denne type udtjent elektrisk og elektronisk udstyr skal bortskaffet særskilt.
- Forhør dig hos de lokale myndigheder om mulighederne for korrekt bortskaffelse.
- Gennem særskilt bortskaffelse vil du medvirke til genanvendelse af gammelt udstyr eller til øvrige former for genbrug. Du vil således medvirke til at forhindre tilfælde, hvor skadeligt materiale slippes ud i miljøet.
- Emballagen består af pap og tilsvarende plasttyper, der bærer mærket for genanvendelse.



### Tekniske DATA:

Mærkespænding	20V-240V~ 50-60Hz
Ydelse	2200W
Klassifikationer	IPX4
Ledningslængde	2 m
Tilberedningsoverflade, areal	1200 cm <sup>2</sup>

### Delliste

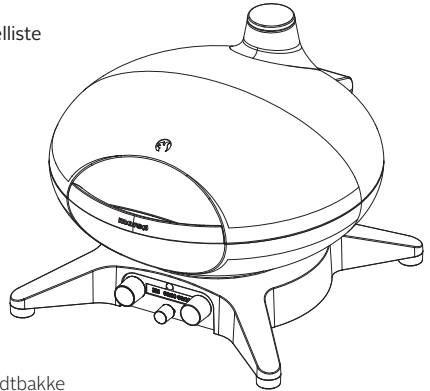

### Fedtbakke

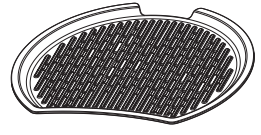
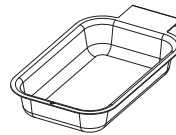

Støbejernsrist

## MONTERINGSINSTRUKTIONER

- Disse instruktioner giver dig de nødvendige krav for at samle din EL Medio BBQ. Forkert samling kan være farlig.
- **ADVARSEL:** Må ikke ændre på apparatet. Ændringer er usikre og annullerer garantien.
- Alle dele forseglet af producenten må ikke åbnes eller ændres af brugeren.
- Dæk ikke grillens dele med aluminiumsfolie. Det kan negativt påvirke grillens ydeevne.

### Trin 1 - Saml fedtbakken

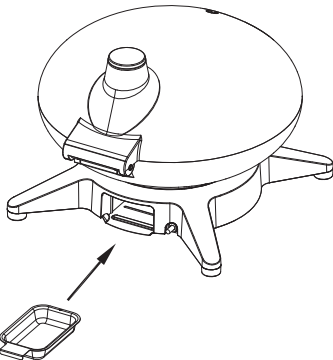

### Trin 2 - Saml grillristen

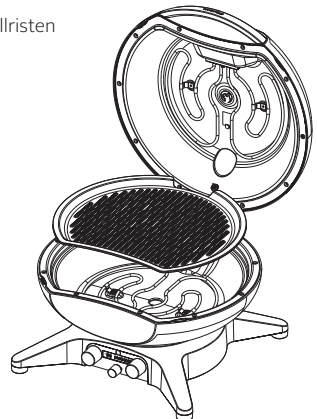

## EKSPLODERET DIAGRAM

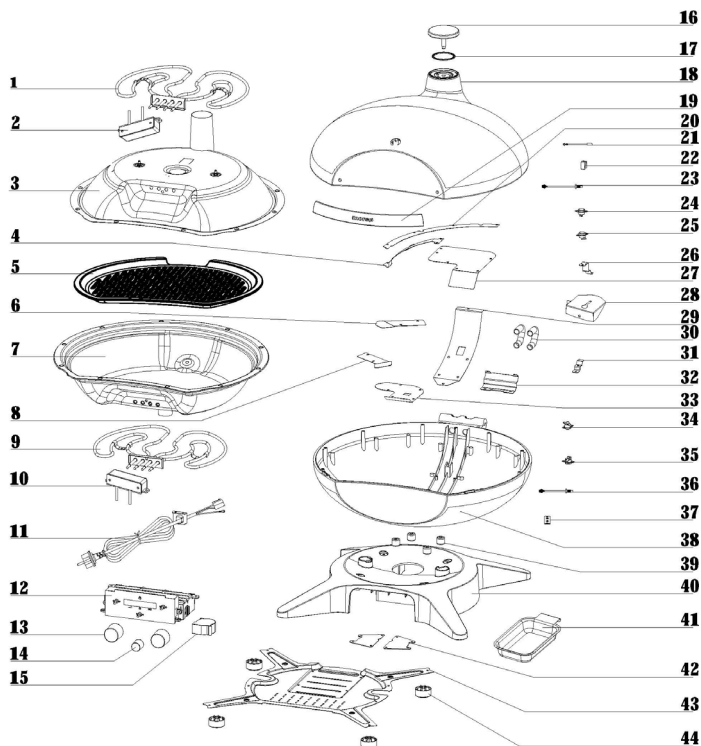

- 1 Varmelegeme
- 2 Kobling
- 3 Øvre indre liner
- 4 Låg kabelrende dækplade A
- 5 Stegeplade
- 6 Højre kabelrende dækplade til kroppen
- 7 Nedre indre liner
- 8 Venstre kabelrende dækplade til kroppen
- 9 Varmelegeme
- 10 Kobling
- 11 Strømkabel
- 12 PCB kontrolboks (med ledning)
- 13 Temperatur- og forholdsreguleringsknap
- 14 Timerknap
- 15 Centrifugal ventilator
- 16 Skorstenen dækning
- 17 Skorstenen vandtæt ring
- 18 Låg
- 19 Låg håndtag
- 20 Låg kabelrende dækplade B
- 21 Tipperkontakt
- 22 Beskyttelsessleeve til tipkontakt

- 23 Øvre termoelement
- 24 170 °C Selvresettende temperaturkontrolkontakt
- 25 200 °C Manuelt reset temperaturkontrolkontakt
- 26 Øvre jordtråd shard
- 27 Låg kabelrende dækplade C
- 28 Låg kabelrende dækplade D
- 29 Bageste kabelrende dækplade til kroppen
- 30 Fjeder rør gennem ledningen
- 31 Nedre jordtråd shard
- 32 Aksel dækplade
- 33 Front kabelrende dækplade til kroppen
- 34 150 °C Selvresettende temperaturkontrolkontakt
- 35 170 °C Manuelt reset temperaturkontrolkontakt
- 36 Nedre termoelement
- 37 Hovedjordtråd fastgørelse
- 38 Krop
- 39 Varmeisolering pad
- 40 Base
- 41 Fedtbeholder
- 42 Linjegrænseplade
- 43 Base dækning
- 44 Fod og skridsikker pad med skruer

## BRUGERGRÆNSE- FLADE OG INSTRUKTIONER

1	Øvre varmeelement
2	Temperaturføler
3	Temperaturknap
4	Knap til timer
5	Strømafbryder
6	Ratio-knap
7	Nedre varmeelement

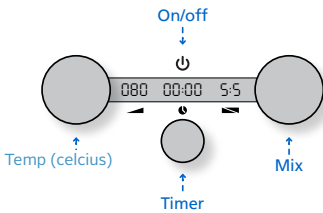
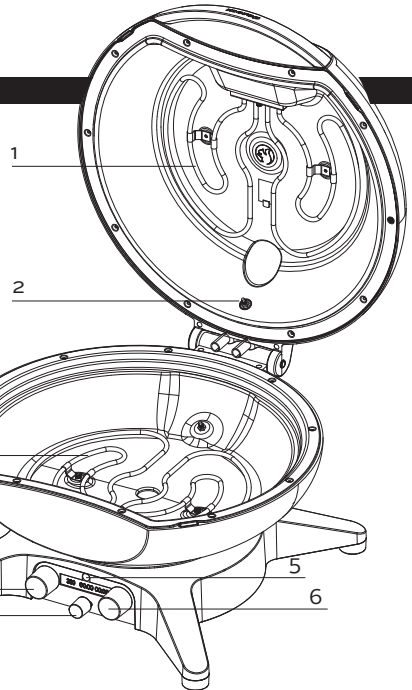

### Tænd

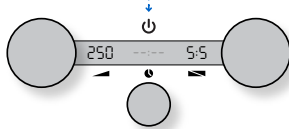

### Temperatur

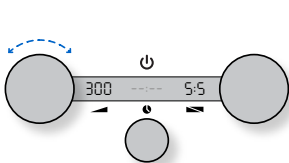

### Timer

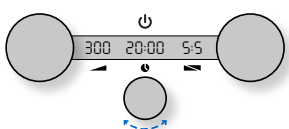

#### Tænd:

- Der trykkes på On/Off-ikonet > Der lyder et enkelt bip. Den indstillede temperatur og blanding vises på displayet. Standardtemperaturen er 250°. Standardmix er 5:5.
- Når låget åbnes, ændres varmeelementets blanding af sikkerhedsmæssige årsager til 10:0. Når låget lukkes igen, ændres det tilbage til den tidligere valgte indstilling.

#### Justering af temperaturen:

- Drej på temperaturknappen for at justere temperaturen. Øg temperaturen ved at dreje med uret. Sænk den ved at dreje mod uret. Efter 3 sekunder blinker temperaturdisplayet. Hvis den indstillede temperatur er højere, blinker displayet, indtil temperaturen er nået. Når den indstillede temperatur er nået, holder displayet op med at blinke. Hvis den indstillede temperatur er lavere, er displayet konstant.
- Temperaturdisplayet viser altid den indstillede temperatur og ikke den faktiske temperatur.
- Temperaturen ændres i trin på 5°.
- Temperaturen kan justeres mellem 50-400°.
- Hvis temperaturen falder til under 25° af den indstillede temperatur (f.eks. når låget åbnes), begynder temperaturdisplayet at blinke, indtil den indstillede temperatur er nået igen.
- Tryk og hold temperaturknappen nede for at vise den aktuelle temperatur. Når den slippes, viser displayet igen den indstillede temperatur.

#### Indstilling af timeren:

- Drej på timerknappen for at indstille/justere tiden. Displayet starter ved 00:10. Timeren justeres i trin på 10 sekunder fra 0 til 10 minutter. Derefter skifter den til trin på 1 minut.
- Op til 60 minutter viser displayet minutter og sekunder. Under nedtællingen vises de resterende minutter og sekunder på displayet.
- Over 60 minutter viser displayet timer og minutter. Under nedtællingen vises de resterende timer og minutter på displayet.
- Maks. tidsindstilling er 12 timer.
- Tryk på knappen for at starte timeren.



- Når nedtællingen er slut, bipper timeren i 10 sekunder.
- Efter en afsluttet nedtælling, hvis timerfunktionen er indstillet til kontinuerlig varme (ON), nulstilles timerdisplayet til den indstillede tid, klar til næste nedtælling (dette er godt til at lave flere pizzaer).
- Hvis timeren er indstillet til at slukke for varmen (OFF) efter en afsluttet nedtælling, viser timerdisplayet »-:-« , og varmen slukkes (dette er godt til »low & slow«-tilberedning, se under »Menufunktioner«, hvordan du justerer disse indstillinger).
- For at justere tiden under nedtællingen skal du dreje på knappen for at indstille tiden. Tiden justeres ud fra den forløbne tid. Efter 3 sekunder blinker displayet, og nedtællingen fortsætter fra den nye indstillede tid. Timeren kan justeres til både kortere og længere tid. Efter nedtællingen nulstilles timeren til den indstillede tid.
- Morsø EL Medio BBQ går automatisk i standbytilstand, hvis den ikke bruges i 2 timer. Hvis timeren er indstillet til mere end 2 timer, vil EL Medio BBQ forblive tændt.

### Mix

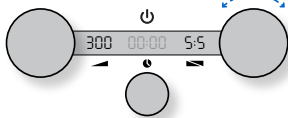

#### Justering af mixet:

- Drej på mix-knappen for at justere mixet. Området er fra 10:0 (100 % bundvarme) til 0:10 (100 % topvarme). Efter 3 sekunder blinker mix-displayet en gang til bekræftelse.
- Justering af mixet påvirker ikke temperaturindstillingen eller timeren.

### Åbning af låget

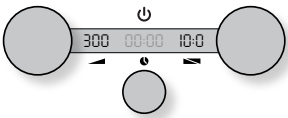

#### Åbning af låget:

- Af sikkerhedsmæssige årsager slukkes det øverste varmeelement, når låget er helt åbent. Tilstanden skifter til 10:0, og det nederste varmeelement styres af den nederste termostad. Når låget lukkes, vender EL Medio BBQ tilbage til den tidligere mixindstilling.
- Displayet viser ændringen i tilstand.
- Venstre tal = nederste varmeelement. Højre tal = øverste varmeelement
- Når du bruger et rotisseri, er låget ikke helt åbent, og varme og mix påvirkes ikke.
- Timeren påvirkes ikke af, at låget er åbent.

### Slukning

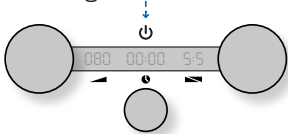

#### Slukning:

- Tryk på On/Off-ikonet > Der lyder et enkelt bip. Displayet er slukket, og du kan nyde din mad :-).

### Funktioner i menuen

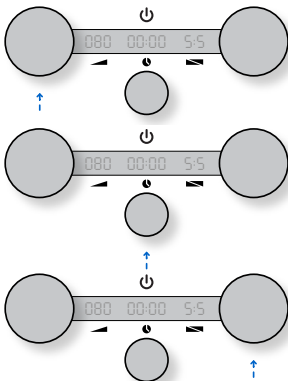

#### Lysniveau:

- Tryk længe på mix-knappen for at komme ind i menuen > Der lyder et enkelt bip. Displayet viser det aktuelle niveau > Drej for at justere niveauet (mellem 1 og 5). Når du skifter niveau, justeres displayet, så det er muligt at se justeringen > Klik for at bekræfte, eller vent 3 sek. Displayet blinker en gang og afslutter menuen.
- Standardindstillingen er 5.

#### Timer til/fra:

- Når du bruger timerfunktionen på EL Medio BBQ, vil EL Medio BBQ som standard fortsætte med at varme, når timeren løber ud. Men hvis det er nødvendigt, kan EL Medio BBQ automatisk slukke for varmeelementerne, når timeren er udløbet.
- Tryk på temperaturknappen og hold den nede i 10 sekunder for at åbne menuen > Der lyder et enkelt bip. Displayet viser den aktuelle indstilling > Drej med uret for at vælge »ON« (varmen forbliver tændt), eller drej mod uret for at vælge »OFF« (varmen slukkes) > Klik for at afslutte, eller vent 3 sek. Displayet blinker en gang og forlader menuen.

## RENGØRING OG VEDLIGEHOLDELSE

**VIGTIGT:** Du skal rengøre EL Medio grundigt efter hver brug, da manglende rengøring kan øge risikoen for opflamning.

**VIGTIGT:** Brug korrekt sikkerhedstøj, når du rengør EL Medio BBQ. Dette omfatter, men er ikke begrænset til, grillhandsker, forklæde, beskyttelsesbriller og lange ærmer.

### Tjek for fedt:

1. Sørg for, at grillen er slukket og afkølet.

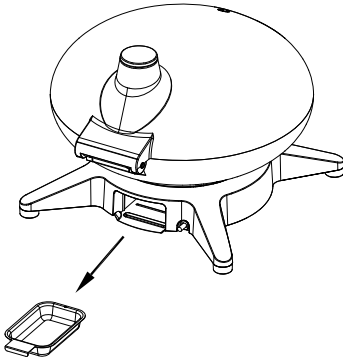

2. Fjern fedtbakken og tøm/rengør den.
3. Når fedtbakken er fjernet, kontroller for resterende affald i holderen til fedtbakken og rengør om nødvendigt.
4. Installer alle komponenter igen.

### Rengør grillristen:

1. Børst grillen med en blød børste i rustfrit stål straks efter forvarmning. Du kan bruge et Morsø Brush & Scraper Kit (sælges separat).

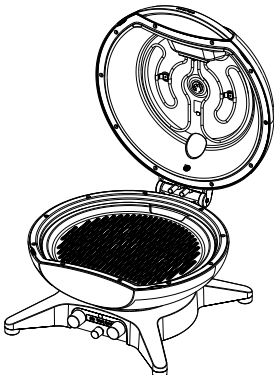

### Rengør den indre dæksel og krop:

Over tid omdannes fedt og røg langsomt til karbonaflejringer på indersiden af grillens låg. Disse aflejringer skal rengøres regelmæssigt.

1. Fjern grillristen.

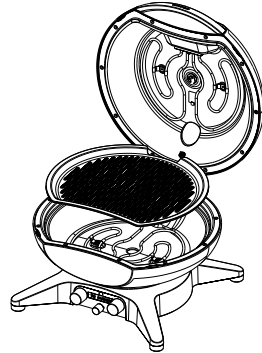

2. Fjern carboniseret fedt fra låget med en plastspatel.

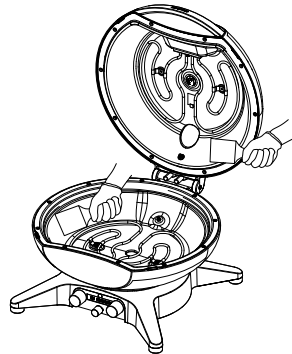

3. Fjern resterende snavs og affald med en fugtig klud. Du kan bruge Morsø Foam eller BBQ cleaner, hvis nødvendigt (sælges separat).
4. Tøm/rengør fedtbakken efter rengøringen.

**VIGTIGT:** Brug ikke metalbørster til at rengøre varmeelementerne. Rengør varmeelementet ved at forvarme EL Medio BBQ for at brænde eventuelle rester af.

### Rengøring af displayet

Tør displayet af med en mikrofiberklud fugtet med vand. Brug ikke rengøringsmidler eller børster, da de kan ridse overfladen. Brug aldrig vinduesrens på plast, da det vil beskadige overfladen.

### RENGØRING AF GRILLENS YDERSIDER

#### Rengøring af malede overflader og plastkomponenter:

Rengør malede og plastkomponenter med en mild sæbeopløsning. Skyl med klart vand og tør grundigt af.

#### Rengøring af grillens ydersider i særligt barske miljøer:

Hvis din grill udsættes for et særligt barsk miljø (f.eks. hvis du bor tæt på havet eller i en skov), skal du rengøre ydersiden oftere. Tør ydersiden af din grill med mild sæbeopløsning og en fugtig klud regelmæssigt. Skyl efter og tør grundigt af.

#### ADVARSEL:

- Sluk for din grill og vent på, at den køler af, før du rengør den grundigt.

- Undgå at sprøjte væske på varmeelementet eller controlleren.
- Undgå at nedsænke grillen i vand under rengøring.
- Frakobl EL Medio BBQ fra strømforsyningen før rengøring.
- Brug ikke følgende til at rengøre din grill: slibende rustfri stålpuddere eller maling, rengøringsmidler der indeholder syre, mineralske opløsningsmidler eller xylene, ovenrens, slibende rengøringsmidler (køkkenrengøringsmidler) eller slibende rengøringspulver.
- Brug ikke metalbørster til at rengøre varmeelementerne. Lad maden brænde af under forvarmning.

#### HVIS EL MEDIO BBQ IKKE TÆNDER

- Hvis varmeelementet ikke bliver varmt, når du følger instruktionerne i afsnittet »Brugergrænseflade« i denne brugervejledning.

#### POTENTIEL ÅRSAG

Der er et problem med strømmen fra stikkontakten.

#### MULIG LØSNING

Tjek strømforsyningen eller afbryderen i dit hjem.

### FEJLKODER PÅ DISPLAYET:

Fejl kode	Årsag	Løsning
E1	Øvre termoelement fejlet	Efter salgs service, kontakt din forhandler, eller der hvor du har købt produktet.
E2	Nedre termoelement fejlet	Efter salgs service, kontakt din forhandler, eller der hvor du har købt produktet.
E3	PCB-fejl	Efter salgs service, kontakt din forhandler, eller der hvor du har købt produktet.
E4	Varmeelement overophedet (dette kan ske på grund af opflamning)	Fejlmeddelelsen E4 vises, og varmeelementerne holder op med at varme. Når temperaturen falder til et sikkert niveau igen, genoptager EL Medio BBQ automatisk opvarmningen.
E5	PCB kommunikationsfejl	Efter salgs service, kontakt din forhandler, eller der hvor du har købt produktet.

**VIGTIGT**

Dette apparat må ikke bruges af børn. Børn må ikke lege med apparatet.

**VIGTIGT**

Apparatet skal forsynes via en fejlstrømsafbryder (RCD) med en nominal restdriftsstrøm, der ikke overstiger 30 mA.

**VIGTIGT**

Personer med nedsatte fysiske, sensoriske eller mentale evner eller manglende erfaring og viden skal overvåges eller instrueres i at bruge apparatet på en sikker måde og forstå de potentielle farer, der er forbundet hermed.

**VIGTIGT**

Apparatet skal tilsluttes en stikkontakt med jordforbindelse.

**VIGTIGT**

Hvis forsyningsledningen er beskadiget, skal den udskiftes af producenten, dennes serviceagent eller tilsvarende kvalificerede personer for at undgå fare.

**VIGTIGT**

Forsyningsledningen skal regelmæssigt undersøges for tegn på skader, og apparatet må ikke bruges, hvis ledningen er beskadiget.

**VIGTIGT**

ADVARSEL: Trækul eller lignende brændbare brændstoffer må ikke bruges sammen med dette apparat.

Gem din kvittering for købet. Den fungerer som 24 måneders garanti.

## MORSØ EL MEDIO - ELECTRIC BBQ



## MORSØ EL MEDIO - ELECTRIC BBQ

UK

- 2200 W
- Upper & Lower heating element
- Digital display
- Touch On/Off button
- Aluminium body with cast iron griddle
- Certified to CE and UKCA standards
- Polyester protection cover available (sold separately)

Important: Retain these instructions for future use.

## GENERAL INFORMATION



### IMPORTANT

Read these instructions carefully prior to use. Familiarise yourself with the appliance before connecting it to the power outlet. Keep these instructions for future reference.



### IMPORTANT

Do not use this barbecue unless all the parts are in place and the barbecue is assembled according to the assembly instructions.



### IMPORTANT

Do not operate the unit if there is any sign of damage to the BBQ or its power cord.

### FOR YOUR SAFETY

Failure to comply with these instructions could result in a fire or explosion which could cause serious bodily injury, death or property damage. CAUTION: Accessible parts may be very hot. Keep young children away. DO NOT modify this appliance.

Parts sealed by the manufacturer or their agent must not be manipulated by the user.

- If these informations are not followed exactly, a fire causing death or serious injury may occur.
- DO NOT USE ADAPTERS.
- Only use in well ventilated areas.
- Outdoor use only.

### Protect Children

- Keep children away from the EL Medio BBQ when it is hot or in use.
- Do not allow children to operate the EL Medio BBQ.
- Always ensure that no sporting or physical activities are carried out in close proximity to the barbecue during use and while still hot.

### Installation and Assembly:

- Wear proper safety clothing when assembling the BBQ.
- Follow the assembly instructions as stated in this manual.
- Take care to avoid unnecessary twisting of the power cable.
- Keep electrical connections dry.
- Make sure the power cable is not tangled up or damaged. Do not use the appliance if the power cable shows any sign of damage.
- Always ensure the BBQ is kept away from flammable materials.
- Make sure to place the BBQ on a level plane, with a sufficiently strong surface to insure maximum stability.

### Electrical safety:

- The fuse must be a residual current circuit breaker with a measured residual current of no more than 30 mA.



### IMPORTANT

The BBQ may only be connected to a socket that is correctly installed and grounded

- Do not touch the main plug with wet hands! Always pull out the mains plug at the plug and not by the cable.
- Handle the power cable with care. Do not bend, crush, pull or drive over the power cable, protect from sharp edges, oil and heat.
- Do not lift the device using the cable or use the cable for purposes other than intended.
- Check the plug and cable before each use.
- If the power cable is damaged immediately disconnect the plug. Never use the device, if the power cable is damaged.
- Make sure the device is unplugged when not in use.

### Extension cords:

- Use only extension cord that are grounded and are approved for outdoor use. (use a 1.5 mm<sup>2</sup> wire and the max length of the extension cord is 4 m)
- Examine the extension cord for damage before use.
- Do not use an extension cord that does not have an earthed (grounded) plug.
- When using long extension cords, make sure to fully unwind the extension cord before using it.
- Do not leave an extension cord wound up in its housing when using the EL Medio BBQ.
- Make sure to follow local laws and regulations before using this BBQ.
- Keep all electrical connections dry & off the ground.
- Make sure the wire/extension cord does not create a tripping risk. Place the cord responsibly.



### IMPORTANT

The Morsø EL Medio BBQ grill becomes very hot and do not move when in use. Accessible parts may also be very hot. Keep young children and pets away.

## INTENDED USE:

- The BBQ is intended for preparing/grilling food.
- The BBQ is not intended for commercial use.
- Do not use when raining.
- Do not use charcoal, briquettes, liquid fuel, lava rock, fuel or any other kinds of combustibles in the BBQ.
- Only use the BBQ as intended by this manual. Misuse of the BBQ may cause fire, electric shock or injury.
- Should a grease fire occur, close the lid, turn the power button off, unplug the BBQ from the socket and leave the lid closed until the fire is extinguished. Do not use liquid to extinguish flames.
- This BBQ is only intended for freestanding use.
- Use only outdoor in a well-ventilated area. Do not use in a garage, building, covered walkway, tent or any other enclosed area or beneath overhead combustible construction.

### Operation:

- Do not use the BBQ in wet or damp environments.
- Do not use the BBQ near a swimming pool or other open water sources.
- The grease pan must always be installed during operation of the BBQ.



### IMPORTANT

The grease tray must be emptied and cleaned after every use!

- When using the BBQ on delicate surfaces, such as wood tables or tablecloths, we recommend to use a placemat or similar device to protect the table.



### IMPORTANT

Do not leave the EL Medio BBQ unattended when in use.

### Preheating:

- Set the left temperature knob to the desired position, and allow the BBQ to preheat for Approximately 15-20 minutes.



### IMPORTANT

If there is a breach in the enamel coating or enamel flakes have fallen off the griddle (or cooking area), then the grill grate needs to be replaced.



### IMPORTANT

Wear proper safety clothing when using the EL Medio BBQ. This includes but is not limited to, grill gloves, apron, safety glasses, long sleeves.



### IMPORTANT

If a flare up occurs, do not use water to put out fire. Turn off the BBQ, Unplug the power cord and close the lid. Wait for the BBQ to fully cool.

- Make sure to heat the product at max temperature for at least 15 minutes before using the product for the first time. It needs to be pre heated with a closed lid.

### After use/Cleaning:

- As with all appliances, proper care and maintenance will keep them in top operating condition and prolong their life. Your new EL MEDIO BBQs no exception. By following these cleaning procedures on a timely basis, your barbecue will be kept clean and working properly with minimum effort.
- Make sure to clean your appliance before its first use, and make sure that there are no packaging material left on the product.
- Turn off the BBQ and allow the BBQ to cool down completely, before moving or cleaning the BBQ.
- Empty & clean the grease tray after every use.
- Be sure to clean your BBQ carefully after use. The grilling grid is removed and then washed in a mild soap solution – or you can heat up the BBQ to a considerable temperature and, when the grilling grid has cooled off, brush away the charred food remnants with the small brush supplied. A moist cloth can be used for cleaning the other parts of the grill.
- Handwash with a damp cloth only, do not put any of the components of the BBQ in the dishwasher.
- Only cover the BBQ when it is fully cooled down.

### IMPORTANT: MAINTENANCE

In the course of regular use and exposure to the elements, there will always be wear and tear and patination of outdoor products. This is quite normal and, hence, also apply to the Morsø Outdoor products. Thus, the occurrence of scratches and the formation of corrosion will appear, but this is easily repaired by way of the Maintenance Kit for Morsø EL Medio. Using the maintenance kit, you can refresh your Morsø EL Medio BBQ to make it appear almost new. You find an instruction video that explains the process on our website – [morsoe.com](http://morsoe.com). The procedure is the same for the Morsø Forno Gas Series and for Morsø EL Medio BBQ

We always recommend the use of a Morsø cover for the protection of your grill when it is not in use. Important! – Always make sure that your grill is completely dry and cooled off before putting on the cover.

A Morsø cover will also prevent the seepage of moisture and rainwater and, thus, the risk of rust on the cast-iron grate, when the grill is not in use.

Go to [morsoe.com](http://morsoe.com) to watch the instruction video which explains how, easily and efficiently, you clean and maintain your grilling griddle.

**Disposal:**

- The EL Medio BBQ must not be disposed of in household waste. You must dispose of such old electrical and electronic equipment separately.
- Please check with your local authority about the possibilities for correct disposal.
- Through separate disposal you send old equipment for recycling or for other forms of re-use. You will thus help to avoid in some cases that damaging material gets into the environment.
- The packaging consists of cardboard and correspondingly marked plastics that can be recycled. 

**Technical DATA:**

Rated voltage	220V-240V~ 50-60Hz
Output	2200W
Classification	IPX4
Cord Length	2 m
Cooking surface area	1200 cm <sup>2</sup>

**Partlist**

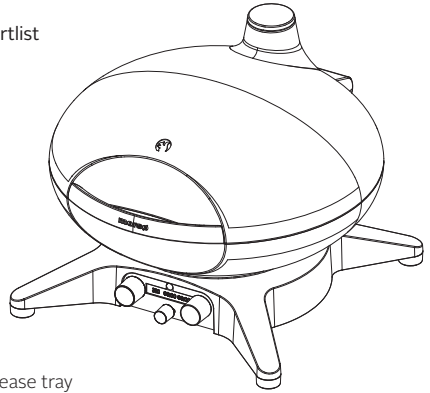

**Grease tray**

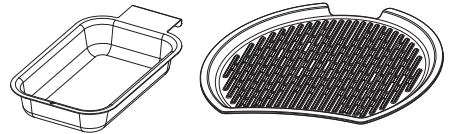

Cast iron griddle

**ASSEMBLY INSTRUCTIONS**

- These instructions will give you the minimum requirements for assembling your EL Medio BBQ. Improper assembly can be dangerous.
- **WARNING:** Do not modify the appliance. Modifications are unsafe and will void your warranty.
- Any parts sealed by the manufacturer must not be opened or altered by the user.
- Do not cover any parts of the BBQ with aluminium foil. It may negatively impact the performance of your grill.

**Step 1 - Assemble the grease tray**

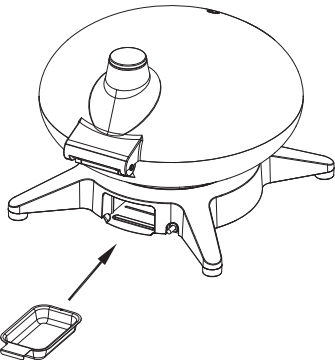

**Step 2 - Assemble the griddle**

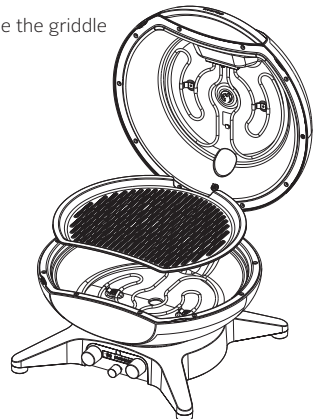

## EXPLODED DIAGRAM

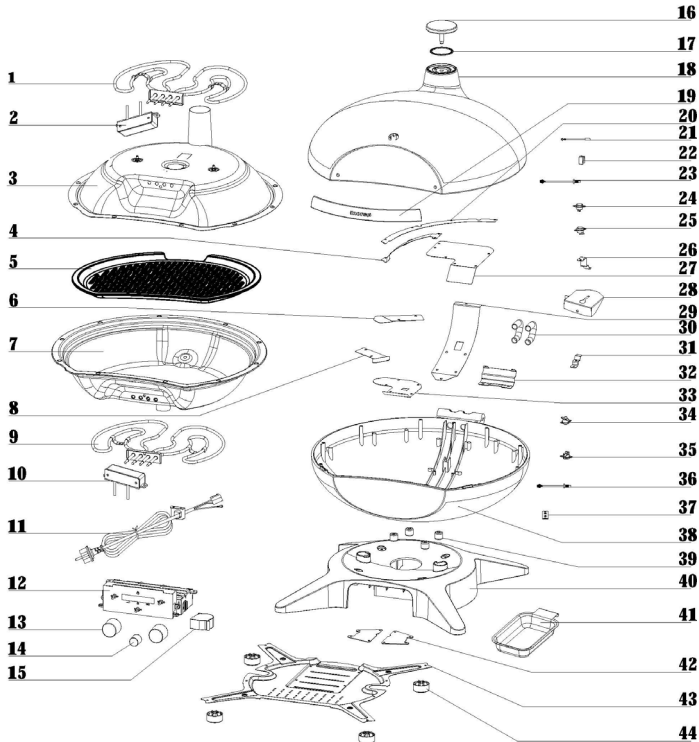

- 1 Heating element
- 2 Coupler
- 3 Upper inner liner
- 4 Lid cable through cover plate A
- 5 Griddle
- 6 Body right cable through cover plate
- 7 Lower inner liner
- 8 Body left cable through cover plate
- 9 Heating element
- 10 Coupler
- 11 Power cord
- 12 PCB control box (with wire)
- 13 Temp and Ratio knob
- 14 Timer knob
- 15 Centrifugal fan
- 16 Chimney cover
- 17 Chimney waterproof ring
- 18 Lid
- 19 Lid handle
- 20 Lid cable through cover plate B
- 21 Tipping switch
- 22 Tip switch protective sleeve

- 23 Upper thermocouple
- 24 170 ° C Self-reset temperature control switch
- 25 200 ° C Manually resets the temperature control switch
- 26 Upper ground wire shard
- 27 Lid cable through cover plate C
- 28 Lid cable through cover plate D
- 29 Body back cable through cover plate
- 30 Spring tube through the wire
- 31 Lower ground wire shard
- 32 Shaft cover plate
- 33 Body front cable through cover plate
- 34 150 ° C Self-reset temperature control switch
- 35 170 ° C Manually resets the temperature control switch
- 36 Lower thermocouple
- 37 Main ground wire fastener
- 38 Body
- 39 Heat insulation pad
- 40 Base
- 41 Grease tray
- 42 Line limit plate
- 43 Base cover
- 44 Foot & anti-slip pad with screw

## USER INTERFACE & INSTRUCTIONS

1	Upper heating element
2	Temperature sensor
3	Temperature knob
4	Timer knob
5	Power switch
6	Ratio knob
7	Lower heating element

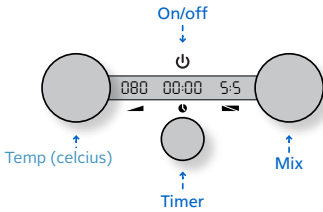
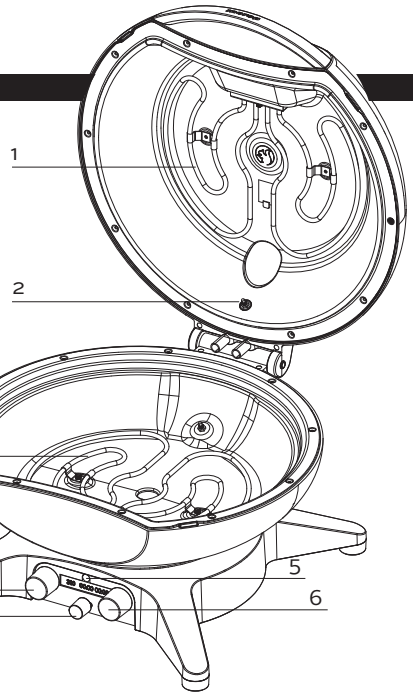

### Turning on

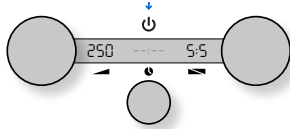

### Temperature

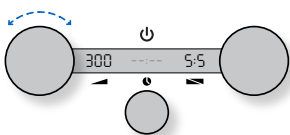

### Timer

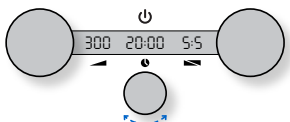

#### Start:

- The On/Off icon is pressed > There is a single beep. The set temperature & mix are shown on the display. Default temperature is 250°. Default mix is 5:5.
- For safety reasons, when the lid is opened, the heating element mix changes to 10:0. when the lid is closed again it will change back to the previously chosen setting.

#### Adjusting the temperature:

- Turn the Temperature button to adjust the temperature. Increase the temperature by turning clockwise. Decrease by turning anti-clockwise. After 3 sec., the temperature display blinks. If the set temperature is higher, the display blinks until the temperature is reached. When the set temp is reached, the display stops blinking. If the set temperature is lower, the display is constant.
- The temperature display always shows the set temperature and not the actual temperature.
- The temperature changes in 5° increments.
- The temperature can be adjusted between 50-400°.
- Should the temperature fall below 25° the set temperature (for example when opening the lid), the temperature display starts to blink until the set temperature is reached again.
- Press & hold the Temperature button to show the actual temperature. When released, the display again shows the set temperature.

#### Setting the timer:

- Turn the timer button to set/adjust the time. The display starts at 00:10. The timer is adjusted in 10 sec increments from 0 to 10 minutes. Then it changes to 1 min. increments.
- Up to 60 minutes, the display shows minutes & seconds. During countdown, the remaining minutes & seconds are shown on the display.
- Above 60 minutes, the display shows hours & minutes. During countdown, the remaining hours & minutes are shown on the display.
- Max time setting is 12 hours.
- Press the button to start the timer.



- At the end of the countdown, the timer beeps for 10 seconds.
- After a finished countdown, if the timer mode is set to continuous heat (ON), the timer display resets to the set time, ready for the next countdown (this is good for making several pizzas).
- After a finished countdown, if the timer mode is set to turn off the heat (OFF), the timer display shows "--:--" and the heat is turned off (this is good for "low & slow" cooking, look under "Menu features" on how to adjust these settings).
- To adjust the time during countdown, turn the button to set the time. The time is adjusted from the elapsed time. After 3 sec., the display blinks and the countdown is continued from the new set time. The timer can be adjusted to both shorter and longer times. After countdown, the timer resets to the set time.
- The Morsø EL Medio BBQ will automatically go into standby mode if there is no operation for 2 hours. If the timer is set for longer than 2 hours, then the EL Medio BBQ will stay on.

### Mix

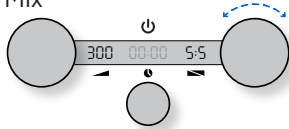

#### Adjusting the mix:

- Turn the mix button to adjust the mix. The range is from 10:0 (100% bottom heat) to 0:10 (100% top heat). After 3 sec., the mix display blinks once for confirmation.
- Adjusting the mix does not affect the temperature setting or timer.

### Opening the lid



#### Opening the lid:

- For safety reasons, the top heating element shuts off when the lid is fully open. The mode changes to 10:0 and the bottom heating element is controlled by the lower thermostat. When closing the lid, EL Medio BBQ resumes to the previous mix setting.
- The display shows the change in modes.
- Left number = bottom heating element. Right number = Top heating element
- When using a rotisserie, the lid is not fully open, and heat & mix are unaffected.
- The timer is unaffected by the lid being opened.

### Shutting down

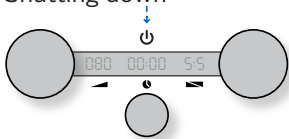

#### Turning off:

- The On/Off icon is pressed > There is a single beep. The display is turned off, and you can enjoy your food :-).

### Menu features

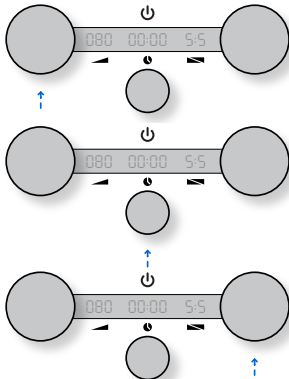

#### Light level:

- Long press the mix button to enter the menu > There is a single beep. The display shows the current level > Turn to adjust the level (between 1 & 5). When you change levels the display is adjusted so it is possible to see the adjustment > Click to confirm or wait 3 sec. The display blinks once and exits the menu.
- The default setting is 5.

#### Timer on/off:

- When using the timer function on the EL Medio BBQ, per default the EL Medio BBQ will continue to heat when the timer runs out. However, if needed, the EL Medio BBQ can automatically turn off the heating elements when the timer runs out of time.
- Press and hold the temperature button 10 seconds to enter the menu > There is a single beep. The display shows the current setting > Turn clockwise to choose "ON" (the heat stays on), or turn anticlockwise to choose "OFF" (the heat is turned off) > Click to confirm or wait 3 sec. The display blinks once and exits the menu.

## CLEANING MAINTENANCE

**IMPORTANT:** You should clean the EL Medio BBQ thoroughly after every use. As failure to do so can increase the risk of a flame up.

**IMPORTANT:** Wear proper safety clothing when cleaning the EL Medio BBQ. This includes but is not limited to, grill gloves, apron, safety glasses, long sleeves.

### Check for Grease

1. Confirm that the grill is off and cool.

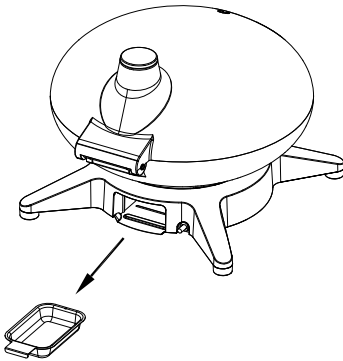

2. Remove the grease tray, and empty/clean it.
3. With the grease tray removed, check for residual waste inside the grease tray holder and clean if necessary.
4. Reinstall all components.

### Clean the Cooking Griddle

1. Brush the griddle with a soft stainless-steel bristle brush immediately after preheating. You can use a Morsø Brush & Scraper kit (sold separately).

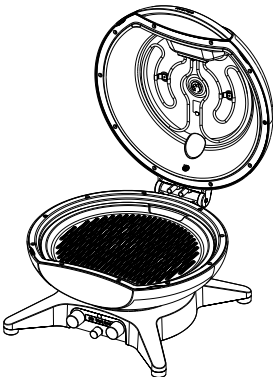

### Clean the inner liner lid & body

Over time, grease and smoke slowly turns into carbon deposits on the inside of the grill lid. These deposits needs to be cleaned regularly.

1. Remove the griddle.

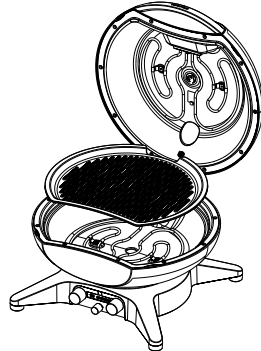

2. Remove carbonized grease from the lid with a plastic spatula.

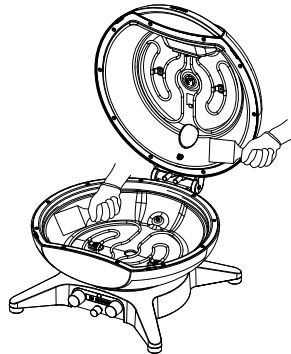

3. Remove remaining dirt and residue with a damp cloth. You can use the Morsø Foam or BBQ cleaner if needed (sold separately).
4. Empty/clean the grease tray after cleaning.

**IMPORTANT:** Do not use metal brushes to clean heating elements. Clean the heating element by pre-heating the EL Medio BBQ to burn off any residue.

### Cleaning the display

Wipe down display with a microfiber cloth dampened with water. Do not use cleaners or brushes as they will scratch the surface. Never use glass cleaners on plastic. It will damage the surface.

### CLEANING THE OUTSIDE OF THE GRILL

#### Cleaning Painted Surfaces and Plastic Components

Clean painted and plastic components with a mild soap solution. Rinse with clear water and dry thoroughly.

#### Cleaning the Outside of Grills that are in Unique Harsh Environments

If your grill is subject to a particularly harsh environment (i.e. you live close to the ocean, or in a forest), you will want to clean the outside more often. Wipe down the outside of your grill with mild soap solution and a damp cloth regularly. Follow up with a rinse and thorough drying.

#### WARNING

- Turn your grill off and wait for it to cool before thorough cleaning it.

- Do not spray liquid on heating element or controller.
- Do not immerse in water when cleaning.
- Disconnect the EL Medio BBQ from the power before doing any cleaning.
- Do not use any of the following to clean your grill: abrasive stainless steel polishes or paints, cleaners that contain acid, mineral spirits or xylene, oven cleaner, abrasive cleaners (kitchen cleaners) or abrasive cleaning pads.
- Do not use metal brushes to clean heating elements themselves. Allow food to burn off during preheating.

#### IF THE EL MEDIO BBQ DOES NOT TURN ON

- If the heating element does not heat when following the instructions in the 'User interface' section of this Owner's Manual.

#### POTENTIAL CAUSE

There is a problem with the power flowing from the socket.

#### POSSIBLE SOLUTION

Check the electrical power supply or the circuit breaker in your home.

### ERROR CODE APPEARS ON DISPLAY

Error code	Cause	Solution
E1	Upper thermocouple failed	After Sales maintenance, contact your dealer, or where you have purchased the product
E2	Lower thermocouple failed	After Sales maintenance, contact your dealer, or where you have purchased the product
E3	PCB failure	After Sales maintenance, contact your dealer, or where you have purchased the product
E4	Heating element overheated (this can happen due to flame up)	The error message E4 will show, and the heating elements will stop heating. When the temperature drops to a safe level again, the EL Medio BBQ will automatically resume heating again.
E5	PCB communication failure	After Sales maintenance, contact your dealer, or where you have purchased the product



**IMPORTANT**

This appliance cannot be used by children. Children shall not play with the appliance.



**IMPORTANT**

The appliance should be supplied through a residual current device (RCD) having a rated residual operating current not exceeding 30 mA.



**IMPORTANT**

People with reduced physical, sensory, or mental capabilities or lack of experience and knowledge need to be supervised or instructed concerning use of the appliance in a safe way and understand the potential hazards involved.



**IMPORTANT**

The appliance is to be connected to a socket-outlet having an earthing contact.



**IMPORTANT**

If the supply cord is damaged, it must be replaced by the manufacturer, its service agent or similarly qualified persons in order to avoid a hazard.



**IMPORTANT**

The supply cord should be regularly examined for signs of damage and the appliance is not to be used if the cord is damaged.



**IMPORTANT**

WARNING: Charcoal or similar combustible fuels must not be used with this appliance.

Keep your purchase receipt, this will be required to make any claims under the 24 month warranty.

## MORSØ EL MEDIO - ELECTRIC BBQ



## MORSØ EL MEDIO - ELECTRIC BBQ

DE

- 2200 W
- Ober- und Unterhitze
- Digitalanzeige
- Touch On/Off-Taster
- Aluminiumgehäuse mit Gusseisenplatte
- CE- und UKCA-zertifiziert
- Polyester-Schutzabdeckung verfügbar (separat verkauft)

Wichtig: Bewahren Sie diese Anleitung für spätere Verwendung auf.

## ALLGEMEINE INFORMATION



### WICHTIG

Lesen Sie diese Anleitung vor Gebrauch des Gerätes sorgfältig durch. Machen Sie sich mit dem Gerät vertraut, bevor Sie ihn an die Steckdose anschließen. Bewahren Sie diese Anleitung für spätere Verwendung auf.



### WICHTIG

Verwenden Sie diesen Grill nicht, wenn nicht alle Teile angebracht sind und der Grill nicht nach der Montageanleitung montiert wurde.



### WICHTIG

Verwenden Sie das Gerät nicht, wenn Anzeichen für eine Beschädigung des Geräts oder des Stromkabels bestehen.

### ZU IHRER SICHERHEIT

Wenn Nichtbeachten dieser Anweisungen kann zu einem Brand oder einer Explosion führen, was ernste Verletzungen, Tod oder Schäden an Gebäuden verursachen kann. VORSICHT: Zugängliche Teile können sehr heiß werden. Halten Sie kleine Kinder fern. Modifizieren Sie NICHT das Gerät.

Teile, die vom Hersteller oder Händler versiegelt wurden, dürfen nicht vom Benutzer manipuliert werden.

- Wenn diese Information nicht genau befolgt wird, kann ein Feuer auftreten, das zu Tod oder schwerer Verletzung führen kann.
- VERWENDEN SIE KEINE ADAPTER.
- Verwenden Sie ihn in gut gelüfteten Bereichen.
- Nur für den Außeneinsatz

### Schützen Sie Kinder

- Halten Sie während der Verwendung und beim Abkühlen des Grills Kinder vom Gerät fern. Erlauben Sie Kindern nicht, den Grill zu bedienen.
- Achten Sie immer darauf, dass keine sportlichen oder körperlichen Aktivitäten in der Nähe des Grills ausgeführt werden, während er verwendet wird oder noch heiß ist.

### Installation und Montage:

- Tragen Sie bei der Montage des Grills geeignete, sichere Kleidung.
- Befolgen Sie die Aufbauanleitung in dieser Anleitung.
- Achten Sie darauf, ein unnötiges Verdrehen des Stromkabels zu vermeiden.
- Halten Sie die elektrischen Anschlüsse trocken.
- Achten Sie darauf, dass das Stromkabel nicht verdreht oder beschädigt ist. Verwenden Sie das Gerät nicht, wenn das Stromkabel Anzeichen für eine Beschädigung hat.
- Halten Sie den Grill immer fern von entflammablem Material.

- Stellen Sie den Grill auf eine ebene Fläche, die ausreichend fest ist, um eine maximale Stabilität zu sichern.

### Elektrische Sicherheit:

- Die Sicherung muss ein Fehlerstromschutzschalter mit einem gemessenen Differenzstrom von höchstens 30 mA sein.



### WICHTIG

Das Gerät darf nur mit einer korrekt installierten und geerdeten Steckdose verbunden werden.

- Berühren Sie den Stromstecker nicht mit nassen Händen! Ziehen Sie den Stecker im am Stecker und nicht am Kabel aus der Steckdose.
- Hantieren Sie mit Vorsicht mit dem Stromkabel. Biegen, zerdrücken, ziehen oder überfahren Sie nicht das Stromkabel und schützen Sie es gegen scharfe Kanten, Öl und Hitze.
- Heben Sie das Gerät nicht am Kabel an und verwenden Sie das Kabel nicht zu anderen als den vorgesehenen Zwecken.
- Kontrollieren Sie Stecker und Kabel vor jedem Gebrauch.
- Wenn das Stromkabel beschädigt ist, ziehen Sie sofort den Stecker. Verwenden Sie das Gerät niemals, wenn das Stromkabel beschädigt ist.
- Ziehen Sie den Stecker des Geräts aus der Steckdose, wenn das Gerät nicht in Gebrauch ist.

### Verlängerungskabel:

- Verwenden Sie nur Verlängerungskabel, die geerdet und für den Außeneinsatz zugelassen sind. (Verwenden Sie ein 1,5 mm<sup>2</sup> Kabel, und die maximale Länge des Verlängerungskabels beträgt 4 m)
- Prüfen Sie das Verlängerungskabel vor Gebrauch auf Schäden.
- Verwenden Sie kein Verlängerungskabel, das nicht über einen Schukostecker verfügt.
- Bei Verwendung von langen Verlängerungskabeln beiseitigen Sie vor Gebrauch etwaige Verwicklungen.
- Lassen Sie ein Verlängerungskabel nicht verdreht im Gehäuse, wenn Sie den EL Medio Grill verwenden.
- Halten Sie bei Verwendung dieses Geräts die geltenden Gesetze und Bestimmungen ein.
- Halten Sie alle elektrischen Verbindungen trocken und vom Boden fern
- Stellen Sie sicher, dass das Kabel/Verlängerungskabel kein Umkipprisiko darstellt. Platzieren Sie das Kabel verantwortungsvoll.



### WICHTIG

Der EL Medio Grill wird sehr heiß und kann bei Gebrauch nicht bewegt werden. Zugängliche Teile können auch sehr heiß werden. Halten Sie kleine Kinder und Haustiere fern.

## VORGESEHENE VERWENDUNG:

- Der Grill ist zur Zubereitung/zum Grillen von Speisen vorgesehen.
- Der Grill ist nicht für den gewerblichen Gebrauch vorgesehen.
- Verwenden Sie das Gerät nicht bei Regen.
- Verwenden Sie nicht Holzkohle, Briketts, Flüssiggas, La-vasteine, Benzin oder andere Arten von Brennstoffen im Grill.
- Verwenden Sie den Grill nur zu den in dieser Anleitung beschriebenen Zwecken. Eine missbräuchliche Verwendung des Grills kann zu Feuer, elektrischem Schlag oder Verletzung führen.
- Sollte ein Fettfeuer auftreten, schließen Sie den Deckel, schalten den Einschaltknopf aus, ziehen den Stecker des Grills aus der Steckdose und halten den Deckel geschlossen, bis das Feuer gelöscht ist. Löschen Sie die Flammen nicht mit Flüssigkeiten.
- Dieser Grill ist nur für die freistehende Verwendung.
- Nur im Freien in einem gut belüfteten Bereich verwenden. Verwenden Sie es nicht in einer Garage, einem Gebäude, einem überdachten Gang, Zelt oder einem anderen geschlossenen Bereich oder unter brennbarem Baumaterial.

### Operation:

- Verwenden Sie den Grill nicht in nassen oder feuchten Umgebungen.
- Verwenden Sie den Grill nicht in der Nähe eines Schwimmbeckens oder anderen offenen Wasserquellen.
- Während der Verwendung des Grills muss immer die Fettauffangwanne angebracht sein.



### WICHTIG

Die Fettauffangwanne muss nach jedem Gebrauch geleert und gereinigt werden!

- Bei Verwendung des Grills auf empfindlichen Oberflächen wie Holztischen oder Tischdecken empfehlen wir die Verwendung eines Untersetzers oder einer ähnlichen Vorrichtung zum Schutz des Tisches.



### IMPORTANT

Lassen Sie den EL Medio Grill niemals unbeaufsichtigt, während er in Betrieb ist.

### Vorheizen:

- Stellen Sie den linken Temperaturregler auf die gewünschte Position und lassen Sie den BBQ etwa 15-20 Minuten vorheizen.
- Erhitzen Sie das Produkt vor der ersten Inbetriebnahme für mindestens 15 Minuten bei maximaler Temperatur. Er muss mit geschlossenem Deckel vorgeheizt werden.



### WICHTIG

Falls ein Bruch in der Emaillebeschichtung auftritt oder Emailleteile vom Grillrost (oder der Grillfläche) abplatzen, muss der Grillrost ausgetauscht werden.



### WICHTIG

Tragen Sie bei der Bedienung des Grills geeignete, sichere Kleidung. Dazu zählen u. a. Grillhandschuhe, eine Schürze, Schutzbrille, lange Ärmel.



### WICHTIG

Wenn ein Aufflackern auftritt, verwenden Sie kein Wasser zum Löschen des Feuers. Schalten Sie den Grill aus, ziehen Sie den Stecker aus der Steckdose und schließen Sie den Deckel. Warten Sie, bis der Grill vollständig abgekühlt ist.

### Nach Gebrauch/Reinigung:

- Bei allen Geräten sorgt eine sachgemäße Pflege und Instandhaltung dafür, dass sie in gutem Bedienerzustand sind und viele Jahre lang halten. Ihr neuer EL Medio Grill ist da keine Ausnahme. Indem Sie die folgenden Reinigungsprozeduren regelmäßig befolgen, wird Ihr Grill sauber gehalten und er funktioniert immer ordnungsgemäß – bei einem geringen Aufwand.
- Reinigen Sie Ihr Gerät vor der ersten Inbetriebnahme und achten Sie darauf, dass keine Verpackungsmaterialien im Produkt zurückbleiben.
- Schalten Sie den Grill aus und lassen Sie ihn vollständig abkühlen, bevor Sie den Grill bewegen oder reinigen.
- Leeren und reinigen Sie die Fettauffangwanne nach jedem Gebrauch.
- Reinigen Sie den Grill nach Gebrauch sorgfältig. Nehmen Sie den Grillrost heraus und spülen Sie ihn mit einer milden Seifenlösung. Oder erhitzen Sie den Grillrost und lassen Sie ihn anschließend abkühlen. Danach bürsten Sie die verkohlten Speisereste mit der beigefügten kleinen Bürste ab. Die übrigen Teile des Grills können Sie mit einem feuchten Tuch sauberwischen.
- Reinigen Sie das Gerät nur mit einem feuchten Tuch – stellen Sie keine Bauteile des Grills in den Geschirrspüler.
- Decken Sie den Grill nur dann ab, wenn er vollständig abgekühlt ist.

### WICHTIG: PFLEGE UND INSTANDHALTUNG:

Bei regelmäßiger Benutzung und Kontakt mit Wind und Wetter treten bei Outdoor-Produkten immer Abnutzung und Patina auf. Das ist ganz normal und betrifft daher auch die Outdoor-Produkte von Morsø. Kratzer und die Bildung von Korrosion kommen daher vor, aber diese Defekte lassen sich leicht mit Hilfe des Pflegekits für Morsø Forno Gas & EL Medio reparieren. Durch Gebrauch des Pflegekits können Sie Ihren Morsø EL Medio aufpolieren, so dass es praktisch wie neu aussieht. Ein Anleitungsvideo, das den Prozess erläutert, ist auf unserer Homepage [morsoe.com](http://morsoe.com) zu finden. Die Vorgehensweise ist bei der Morsø Forno Gas Serie und dem EL Medio gleich.

Wir empfehlen immer die Verwendung einer Morsø Abdeckhülle zum Schutz Ihres Grills, wenn er nicht in Gebrauch ist. Wichtig! - Achten Sie immer darauf, dass Ihr Grill vollständig abgekühlt und trocken ist, bevor Sie ihn abdecken.

Eine Morsø Abdeckhülle verhindert auch das Eindringen von Feuchte und Regenwasser und damit die Gefahr von Rost auf dem Gusseisenrost, wenn der Grill nicht in Benutzung ist.

Gehen Sie zu [morsoe.com](http://morsoe.com) und sehen Sie sich das Anleitungsvideo an, das zeigt, wie Sie einfach und effektiv Ihren Grillrost reinigen und pflegen können.

**Entsorgung:**

- Der EL Medio Grill darf nicht im Hausmüll entsorgt werden. Sie müssen Elektro- und Elektronikgeräte getrennt entsorgen.
- Erkunden Sie sich bei den örtlichen Behörden über die korrekten Entsorgungsmöglichkeiten.
- Durch die getrennte Entsorgung führen Sie die Altgeräte dem Recycling oder anderen Formen der Wiederverwendung zu. Damit tragen Sie dazu bei, ein Freisetzen von schädlichen Substanzen in die Umwelt zu verhindern.
- Die Verpackung besteht aus Karton und entsprechend gekennzeichnete Kunststoffe, die recycelt werden können.



**Technische DATEN:**

Nennspannung	220V-240V~ 50-60Hz
Leistung	2200W
Schutzklasse	IPX4
Kabellänge	2 m
Grillfläche	1200 cm <sup>2</sup>

**Teileliste**

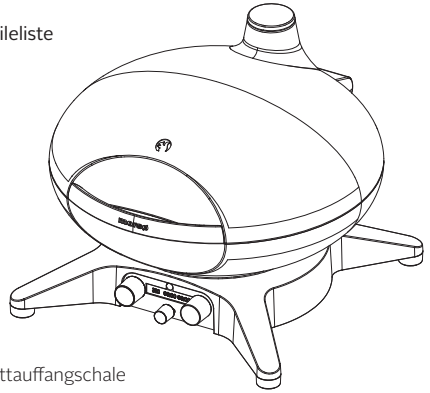

**Fettauffangschale**

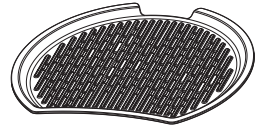
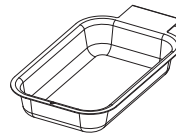

Gusseisenplatte

**MONTAGEANLEITUNG**

- Diese Anleitung gibt Ihnen die Mindestanforderungen für die Montage Ihres EL Medio. Eine unsachgemäße Montage kann gefährlich sein.
- **WARNUNG:** Modifizieren Sie das Gerät nicht. Modifikationen sind unsicher und erlöschen die Garantie.
- Alle vom Hersteller versiegelten Teile dürfen nicht vom Benutzer geöffnet oder verändert werden.
- Decken Sie keine Teile des Grills mit Aluminiumfolie ab. Dies kann die Leistung des Grills negativ beeinflussen.

**Schritt 1 - Montieren Sie die Fettschale**

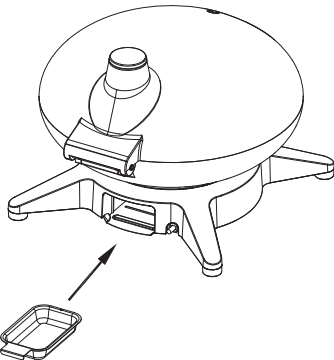

**Schritt 2 - Montieren Sie die Grillplatte**

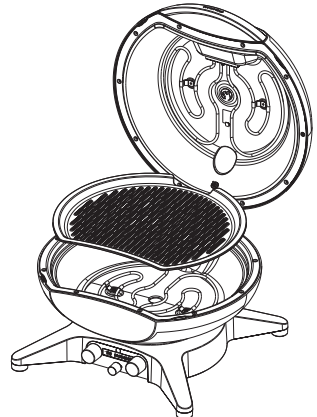

## EXPLOSIONSZEICHNUNG

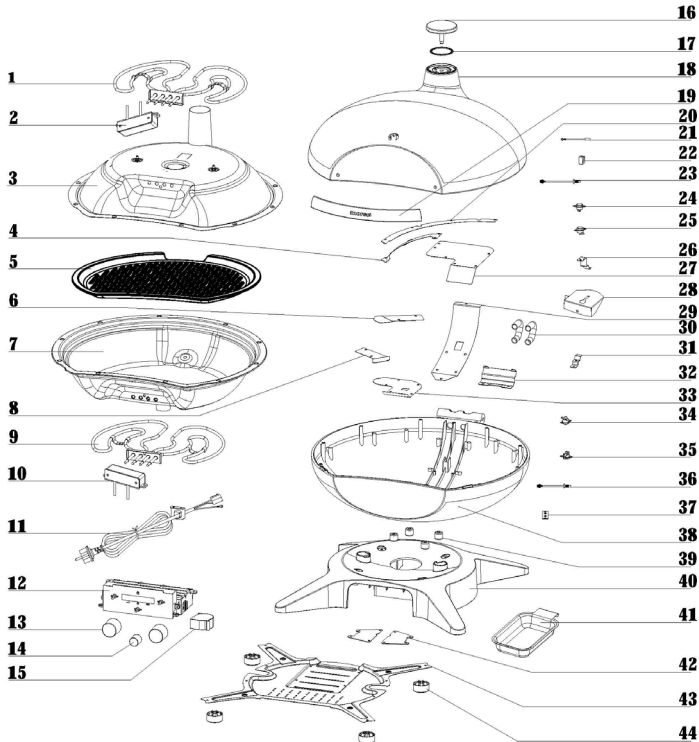

- |  |   |
|--|---|
| <p>1 Heizelement</p> <p>2 Verbindungsstück</p> <p>3 Obere Innenauskleidung</p> <p>4 Deckel Kabelwanne Abdeckplatte A</p> <p>5 Griddle</p> <p>6 Abdeckplatte Kabelwanne Körper rechts</p> <p>7 Unterer innenbehälter</p> <p>8 Korpus linke Kabelwannenabdeckplatte</p> <p>9 Heizelement</p> <p>10 Kupplungsstück</p> <p>11 Netzkabel</p> <p>12 PCB-Kontrollbox (mit Kabel)</p> <p>13 Drehknopf für Temperatur und Übersetzungsverhältnis</p> <p>14 Timer-Drehknopf</p> <p>15 Zentrifugalgebläse</p> | <p>23 Oberes Thermoelement</p> <p>24 170 ° C Selbstrückstellender Temperaturkontrollschalter</p> <p>25 200 ° C Manuelle Rückstellung des Temperaturkontrollschalters</p> <p>26 Obere Erdungsdrahtscheibe</p> <p>27 Deckel Kabelwanne Abdeckplatte C</p> <p>28 Deckel Kabelwanne Abdeckplatte D</p> <p>29 Körper hinten Kabelwanne Abdeckplatte</p> <p>30 Federrohr durch den Draht</p> <p>31 Untere Erdungsdrahtscheibe</p> <p>32 Schachtabdeckplatte</p> <p>33 Abdeckplatte vordere Kabelwanne Gehäuse</p> <p>34 150 ° C Selbstrückstellender Temperaturkontrollschalter</p> <p>35 170 ° C Manuelle Rückstellung des Temperaturkontrollschalters</p> <p>36 Unteres Thermoelement</p> <p>37 Befestigung des Haupterdungsdrahtes</p> <p>38 Gehäuse</p> <p>39 Wärmedämmkissen</p> <p>40 Sockel</p> <p>41 Schmiertopf</p> <p>42 Leitungsbegrenzungsplatte</p> <p>43 Sockelabdeckung</p> <p>44 Fuß und Anti-Rutsch-Pad mit Schraube</p> |
|--|---|

## BENUTZER- OBER- FLÄCHE UND ANWEISUNGEN

1	Oberes Heizelement
2	Temperaturfühler
3	Temperaturknopf
4	Timer-Drehknopf
5	Leistungsschalter
6	Ratio-Drehknopf
7	Unteres Heizelement

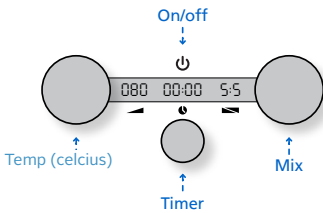
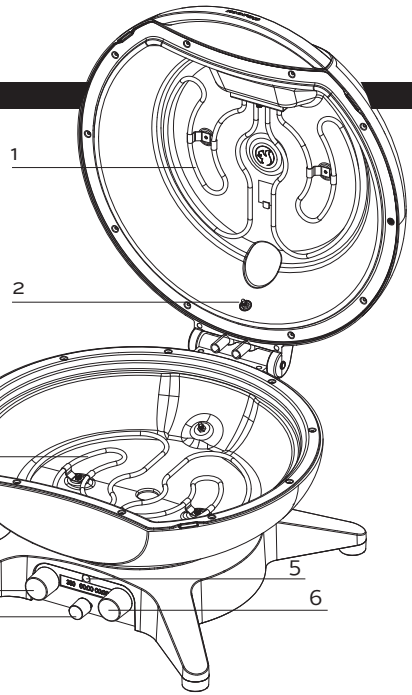

### Einschalten

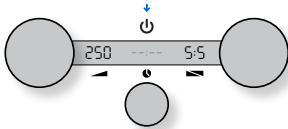

### Temperatur

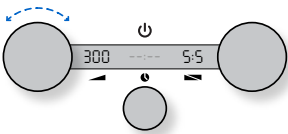

### Timer

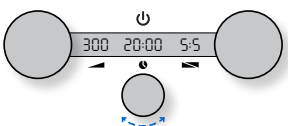

### Einschalten:

- Das On/Off-Symbol wird gedrückt > Es ertönt ein einzelner Piepton. Die eingestellte Temperatur und Mischung werden auf dem Display angezeigt. Die Standardtemperatur beträgt 250°. Die Standardmischung beträgt 5:5.
- Aus Sicherheitsgründen wird beim Öffnen des Deckels das Heizelementgemisch auf 10:0 umgestellt. Wenn der Deckel wieder geschlossen wird, wird die zuvor gewählte Einstellung wiederhergestellt.

### Einstellung der Temperatur:

- Drehen Sie die Temperaturtaste, um die Temperatur einzustellen. Erhöhen Sie die Temperatur, indem Sie im Uhrzeigersinn drehen. Verringern Sie die Temperatur, indem Sie gegen den Uhrzeigersinn drehen. Nach 3 Sekunden blinkt das Temperaturdisplay. Wenn die eingestellte Temperatur höher ist, blinkt das Display langsam, bis die Temperatur erreicht ist. Wenn die eingestellte Temperatur erreicht ist, hört das Blinken auf. Wenn die eingestellte Temperatur niedriger ist, bleibt das Display konstant.
- Das Temperaturdisplay zeigt immer die eingestellte Temperatur und nicht die tatsächliche Temperatur an.
- Die Temperatur ändert sich in 5° Schritten.
- Die Temperatur kann zwischen 50-400° eingestellt werden.
- Temperatur einstellen Wenn die Temperatur unter 25° fällt (zum Beispiel beim Öffnen des Deckels), beginnt das Temperaturdisplay langsam zu blinken, bis die eingestellte Temperatur wieder erreicht ist.
- Drücken und halten Sie die Temperaturtaste, um die tatsächliche Temperatur anzuzeigen. Wenn Sie loslassen, zeigt das Display wieder die eingestellte Temperatur an.

### Einstellung des Timers:

- Drehen Sie die Timer-Taste, um die Zeit einzustellen. Das Display beginnt bei 00:10. Der Timer wird in 10-Sekunden-Intervallen von 0 bis 10 Minuten eingestellt. Danach wechselt es auf 1-Minuten-Intervalle.
- Bis zu 60 Minuten zeigt das Display Minuten und Sekunden an. Während des Countdowns werden die verbleibenden Minuten und Sekunden auf dem Display angezeigt.
- Über 60 Minuten zeigt das Display Stunden und Minuten an. Während des Countdowns werden die verbleibenden Stunden und Minuten auf dem Display angezeigt.
- Die maximale tijdsinstelling is 12 uur.
- Klicken Sie auf die Taste, um den Timer zu starten.

- Am Ende des Countdowns piept der Timer für 10 Sekunden.
- Nach einem Countdown, wenn der Timer auf kontinuierliche Wärme (ON) eingestellt ist, wird das Timer-Display auf die eingestellte Zeit zurückgesetzt und ist bereit für den nächsten Countdown (gut für das Zubereiten mehrerer Pizzen).
- Nach einem Countdown, wenn der Timer auf Wärme abschalten (OFF) eingestellt ist, zeigt das Timer-Display "--:--" und die Wärme wird ausgeschaltet (gut für langsames Kochen, Kijk onder "Menufuncties" hoe je deze instellingen kunt aanpassen).
- Um die Zeit während des Countdowns anzupassen, drehen Sie den Knopf, um die Zeit einzustellen. Die Zeit wird von der verstrichenen Zeit aus angepasst. Nach 3 Sekunden blinkt das Display, und der Countdown wird von der neuen eingestellten Zeit fortgesetzt.
- Der Morsø EL Medio BBQ schaltet automatisch in den Standby-Modus, wenn er 2 Stunden lang nicht benutzt wird. Wenn der Timer auf mehr als 2 Stunden eingestellt ist, bleibt der EL Medio BBQ eingeschaltet.

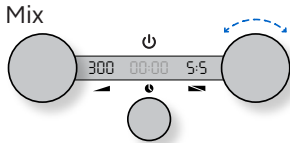

**Einstellung der Mischung:**

- Drehen Sie die Mix-Taste, um die Mischung einzustellen. Der Bereich reicht von 10:0 (100 % Unterhitze) bis 0:10 (100 % Oberhitze). Nach 3 Sekunden blinkt das Mix-Display einmal zur Bestätigung.
- Das Einstellen der Mischung beeinflusst weder die Wärme noch den Timer.

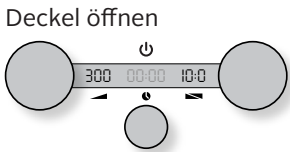

**Deckel öffnen:**

- Aus Sicherheitsgründen wird das obere Heizelement abgeschaltet, wenn der Deckel vollständig geöffnet ist. Der Modus ändert sich auf 10:0, und das untere Heizelement wird vom unteren Thermostat gesteuert. Wenn der Deckel geschlossen wird, kehrt der El Medio BBQ zum vorherigen Mix zurück.
- Zeigt die Änderung der Modi an.
- Das Display zeigt die Änderung der Modi an.
- Linke Zahl = unteres Heizelement. Rechte Zahl = oberes Heizelement.
- Wenn ein Drehspieß verwendet wird, ist der Deckel nicht vollständig geöffnet, und die Wärme & Mischung wird nicht beeinträchtigt.
- Der Timer wird nicht durch das Öffnen des Deckels beeinflusst.

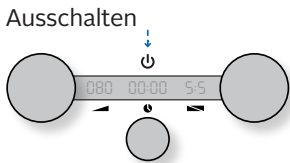

**Ausschalten:**

- Das On/Off-Symbol wird gedrückt > Es ertönt ein einzelner Piepton. Das Display wird ausgeschaltet, und Sie können Ihr Essen genießen :-).

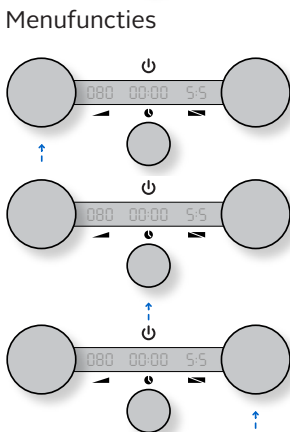

**Lichtstärke:**

- Drücken Sie lange auf die Mix-Taste, um das Menü aufzurufen > Es ertönt ein einzelner Piepton. Das Display zeigt die aktuelle Stufe an > Drehen Sie, um die Stufe einzustellen (zwischen 1 und 5). Wenn Sie den Pegel ändern, wird die Anzeige so angepasst, dass Sie die Einstellung sehen können > Klicken Sie zur Bestätigung oder warten Sie 3 Sekunden. Die Anzeige blinkt einmal und verlässt das Menü.
- Die Standardeinstellung ist 5.

**Timer ein/aus:**

- Bij gebruik van de timerfunctie op de EL Medio BBQ zal de EL Medio BBQ standaard blijven verwarmen als de timer afloopt. Maar als het nodig is, kan de EL Medio BBQ de verwarmingselementen automatisch uitschakelen als de timer afloopt.
- Houd de temperatuurknop 10 seconden ingedrukt om het menu te openen > Er klinkt een enkele pieptoon. Das Display zeigt die aktuelle Einstellung an > Drehen Sie im Uhrzeigersinn, um „ON“ auszuwählen (die Wärme bleibt an), oder drehen Sie gegen den Uhrzeigersinn, um „OFF“ auszuwählen (die Wärme wird abgeschaltet) > Klicken Sie zur Bestätigung oder warten Sie 3 Sekunden. Das Display blinkt einmal und verlässt das Menü.

## REINIGUNG UND WARTUNG

**WICHTIG:** Reinigen Sie den EL Medio BBQ nach jedem Gebrauch gründlich. Das Versäumen, dies zu tun, kann das Risiko eines Flammenaustritts erhöhen.

**WICHTIG:** Tragen Sie geeignete Schutzkleidung, wenn Sie den EL Medio BBQ reinigen. Dies umfasst unter anderem Grillhandschuhe, eine Schürze, Schutzbrillen und langärmelige Kleidung.

### Überprüfen Sie auf Fett:

1. Stellen Sie sicher, dass der Grill ausgeschaltet und abgekühlt ist.

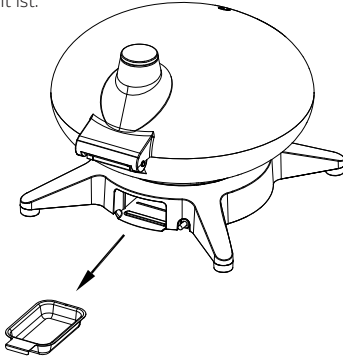

2. Entfernen Sie die Fettschale und leeren/reinigen Sie diese.
3. Überprüfen Sie nach dem Entfernen der Fettschale auf Rückstände im Fettablagefach und reinigen Sie diese bei Bedarf.
4. Setzen Sie alle Komponenten wieder ein.

### Reinigen des Kochrostes:

1. Bürsten Sie die Griddle-Platte direkt nach dem Vorheizen mit einer weichen Edelstahlbürste ab. Sie können ein Morsø Bürsten- und Schaber-Set (separat erhältlich) verwenden.

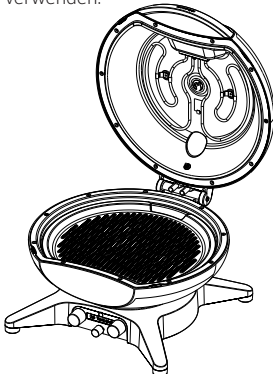

### Reinigen des Innenbereichs von Deckel & Körper:

Im Laufe der Zeit verwandeln sich Fett und Rauch langsam in Kohlenstoffablagerungen auf der Innenseite des Grilldeckels. Diese Ablagerungen müssen regelmäßig gereinigt werden.

1. Entfernen Sie die Griddle.

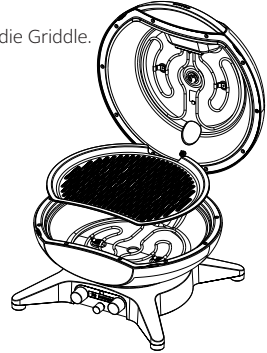

2. Entfernen Sie karbonisiertes Fett vom Deckel mit einem Kunststoffspatel.

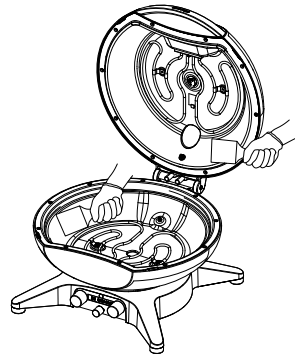

3. Entfernen Sie verbleibenden Schmutz und Rückstände mit einem feuchten Tuch. Sie können den Morsø Schaumreiniger oder BBQ-Reiniger verwenden, wenn nötig (separat erhältlich).
4. Leeren/reinigen Sie die Fettschale nach der Reinigung.

**WICHTIG:** Verwenden Sie zur Reinigung der Heizelemente keine Metallbürsten. Reinigen Sie das Heizelement, indem Sie den EL Medio BBQ vorheizen, um eventuelle Rückstände abzubrennen.

### Reinigung des Displays

Wischen Sie das Display mit einem Mikrofaser-Tuch ab, das mit Wasser befeuchtet ist. Verwenden Sie keine Reinigungsmittel oder Bürsten, da diese die Oberfläche zerkratzen können. Verwenden Sie niemals Glasreiniger auf Kunststoff, da dies die Oberfläche beschädigen kann.

### REINIGUNG DER AUSSENSEITEN DES GRILLS

#### Reinigung der lackierten Oberflächen und Kunststoffkomponenten:

Reinigen Sie lackierte und Kunststoffkomponenten mit einer milden Seifenlösung. Spülen Sie mit klarem Wasser ab und trocknen Sie gründlich.

#### Reinigung von Grills in besonders rauen Umgebungen:

Wenn Ihr Grill in einer besonders rauen Umgebung eingesetzt wird (z. B. in der Nähe des Ozeans oder im Wald), sollten Sie die Außenseite häufiger reinigen. Wischen Sie regelmäßig die Außenseite des Grills mit einer milden Seifenlösung und einem feuchten Tuch ab. Spülen Sie anschließend gründlich ab und trocknen Sie den Grill gründlich.

#### WARNUNG:

- Schalten Sie den Grill aus und lassen Sie ihn abkühlen, bevor Sie ihn gründlich reinigen.

- Sprühen Sie keine Flüssigkeiten auf das Heizelement oder den Controller.
- Tauchen Sie den Grill beim Reinigen nicht in Wasser.
- Trennen Sie den EL Medio BBQ vom Stromnetz, bevor Sie mit der Reinigung beginnen.
- Verwenden Sie keine der folgenden Reinigungsmittel zur Reinigung des Grills: abrasive Edelstahlreiniger oder -lacke, Reinigungsmittel, die Säure, Mineralspiritus oder Xylol enthalten, Ofenreiniger, abrasive Reiniger (Küchenreiniger) oder abrasive Reinigungspads.
- Verwenden Sie keine Metallbürsten zur Reinigung der Heizelemente. Lassen Sie das Essen während des Vorheizens abbrennen.

#### ALS DE EL MEDIO BBQ NIET AANGAAT

- Als het verwarmingselement niet opwarmt bij het volgen van de instructies in het gedeelte 'Gebruikersinterface' van deze gebruikershandleiding.

#### MOGELIJKE OORZAAK

Er is een probleem met de stroomtoevoer vanuit het stopcontact.

#### MOGELIJKE OPLOSSING

Controleer de elektrische voeding of de stroomonderbreker in uw huis.

### FEHLERCODE ERSCHEINT IM DISPLAY:

Fehlercode	Ursache	Lösung
E1	Oberes Thermoelement defekt	Neem na verkooponderhoud contact op met uw dealer of de plaats waar u het product hebt gekocht.
E2	Unteres Thermoelement defekt	Neem na verkooponderhoud contact op met uw dealer of de plaats waar u het product hebt gekocht.
E3	PCB defekt	Neem na verkooponderhoud contact op met uw dealer of de plaats waar u het product hebt gekocht.
E4	Heizelement überhitzt (dit kan gebeuren door vlamvorming)	Neustart nach Abschaltung und Abkühlung, wenn es immer noch nicht funktioniert, senden Sie es zum Kundendienst
E5	PCB-Kommunikationsfehler	Neem na verkooponderhoud contact op met uw dealer of de plaats waar u het product hebt gekocht.

**WICHTIG**

Dieses Gerät darf nicht von Kindern benutzt werden. Kinder dürfen nicht mit dem Gerät spielen.

**WICHTIG**

Das Gerät muss über einen Fehlerstromschutzschalter (RCD) mit einem Nennfehlerstrom von höchstens 30 mA versorgt werden.

**WICHTIG**

Personen mit eingeschränkten körperlichen, sensorischen oder geistigen Fähigkeiten oder mangelnder Erfahrung und Kenntnis müssen beaufsichtigt oder in die sichere Verwendung des Geräts eingewiesen werden und die damit verbundenen potenziellen Gefahren verstehen.

**WICHTIG**

Das Gerät muss an eine Steckdose mit Schutzkontakt angeschlossen werden.

**WICHTIG**

Wenn das Netzkabel beschädigt ist, muss es vom Hersteller, seinem Kundendienst oder einer ähnlich qualifizierten Person ausgetauscht werden, um eine Gefährdung zu vermeiden.

**WICHTIG**

Das Netzkabel sollte regelmäßig auf Anzeichen von Beschädigungen untersucht werden; das Gerät darf nicht verwendet werden, wenn das Kabel beschädigt ist.

**WICHTIG**

WARNUNG: Holzkohle oder ähnliche brennbare Brennstoffe dürfen mit diesem Gerät nicht verwendet werden.

Bewahren Sie den Kaufbeleg auf. Sie müssen ihn vorlegen, wenn Sie innerhalb der 24-monatigen Garantiezeit einen Anspruch geltend machen.

## MORSØ EL MEDIO - BARBECUE ÉLECTRIQUE



## MORSØ EL MEDIO - BARBECUE ÉLECTRIQUE FR

- 2200 W
- Élément chauffant supérieur et inférieur
- Affichage numérique
- Bouton tactile On/Off
- Boîtier en aluminium avec plaque de fonte
- Certifié aux normes CE et UKCA
- Housse de protection en polyester disponible (vendue séparément)

Important : Conservez cette notice pour pouvoir vous y référer à l'avenir.

## INFORMATIONS GÉNÉRALES



### IMPORTANT

Lire attentivement ces instructions avant emploi. Familiarisez-vous avec l'appareil avant de le connecter à la source d'alimentation. Important : Conservez cette notice pour pouvoir vous y référer à l'avenir.



### IMPORTANT

Ne pas utiliser ce barbecue avant d'avoir monté toutes les pièces et l'ensemble de l'appareil conformément aux instructions d'assemblage.



### IMPORTANT

Ne pas faire fonctionner l'appareil s'il paraît endommagé ou si le cordon d'alimentation est abîmé.

### POUR VOTRE SÉCURITÉ

Le non-respect de ces instructions peut provoquer un incendie ou une explosion susceptible de causer des dommages corporels, d'entraîner la mort ou des dommages matériels. **AVERTISSEMENT** : Les pièces accessibles peuvent être très chaudes.

Placer l'appareil hors de portée des enfants.  
**NE PAS** démonter l'appareil.

Les parties scellées par le fabricant ou son revendeur ne doivent pas être modifiées par l'utilisateur.

- Si cette information n'est pas scrupuleusement respectée, un incendie entraînant la mort risque de survenir.
- **NE PAS UTILISER D'ADAPTATEURS**
- Utiliser uniquement dans des endroits bien aérés.
- Utilisation uniquement en extérieur

### Protection des enfants

- Éloignez les enfants du barbecue pendant que vous l'utilisez et jusqu'à ce qu'il soit complètement refroidi. Ne laissez pas les enfants utiliser eux-mêmes le barbecue.
- Assurez-vous qu'aucune activité physique ou sportive n'a lieu à proximité du barbecue pendant qu'il est en marche ou pendant la période de refroidissement.

### Installation et assemblage :

- Porter des vêtements de sécurité pour procéder à l'assemblage du barbecue.
- Suivre les instructions d'assemblage telles que précisées dans la présente notice.
- Éviter toute torsion inutile du cordon d'alimentation.
- Veiller à maintenir les branchements électriques au sec.
- S'assurer que le cordon d'alimentation n'est pas emmêlé ou abîmé.

- Ne jamais placer le barbecue à proximité de matériaux inflammables.
- Veiller à placer le barbecue sur une surface plane et suffisamment robuste pour assurer une stabilité maximale.

### Sécurité électrique :

- Le fusible doit être un disjoncteur différentiel présentant une sensibilité (courant résiduel) maximum de 30 mA



### IMPORTANT

L'appareil doit être uniquement branché à une prise de terre correctement installée.

- Ne pas toucher les fiches d'alimentation avec des mains mouillées. Débrancher toujours une prise au niveau de la fiche et non en tirant sur le cordon.
- Manipuler le cordon d'alimentation avec précaution. Ne pas le plier, l'aplatir, le tirer ou l'enrouler. Éviter tout contact avec des bords coupants, de l'essence et toute source de chaleur.
- Ne pas soulever l'appareil en tirant sur le câble. Ne pas utiliser celui-ci à des fins autres que son usage normal.
- Vérifier l'état de la prise et du cordon avant chaque usage.
- Si le cordon d'alimentation est endommagé, le débrancher immédiatement. Ne jamais utiliser l'appareil si le cordon d'alimentation est endommagé.
- S'assurer que l'appareil est débranché lorsque vous ne l'utilisez pas.

### Rallonges électriques :

- N'utiliser que des rallonges qui sont reliées à la terre et approuvées pour une utilisation extérieure. (utiliser un câble de 1,5 mm<sup>2</sup> et la longueur maximale de la rallonge est de 4 m)
- Vérifier que le cordon est en bon état avant de l'utiliser.
- Utiliser uniquement une rallonge avec prise de terre.
- En cas d'utilisation d'une longue rallonge, s'assurer de bien dérouler le cordon avant de l'utiliser.
- Ne jamais laisser une rallonge enroulée dans son boîtier lorsque vous utilisez votre EL Medio BBQ.
- Veiller à vérifier les lois et règlements locaux avant d'utiliser l'appareil.
- Garder toutes les connexions électriques au sec et hors du sol
- Assurez-vous que le câble/la rallonge ne crée pas de risque de basculement. Placez le câble de manière responsable.



### IMPORTANT

Le EL Medio BBQ devient très chaud et ne doit pas être transporté lorsqu'il est allumé.

Les pièces accessibles peuvent aussi être très chaudes. Veiller à tenir les jeunes enfants et tout animal domestique à l'écart.

## USAGE PRÉVU:

- Le barbecue est destiné à préparer et griller des aliments.
- Le barbecue n'est pas destiné à un usage commercial.
- Ne pas utiliser en cas de pluie.
- Ne pas utiliser de charbon de bois, de briquettes, de combustible liquide, de pierre de lave, de carburant ou autre type de combustible dans votre barbecue.
- Utiliser uniquement le barbecue conformément à l'usage indiqué dans la présente notice. Tout autre usage peut être la cause d'incendie, de choc électrique ou de blessures.
- En cas de survenance d'un feu de graisse, fermer le couvercle, mettre le bouton sur OFF, débrancher le barbecue et laisser le couvercle fermé jusqu'à extinction du feu. Ne pas utiliser de liquide pour éteindre les flammes.
- Ce barbecue est uniquement destiné, soit à un usage autonome.
- Utiliser uniquement en extérieur dans un endroit bien ventilé. Ne pas utiliser dans un garage, un bâtiment, un passage couvert, une tente ou toute autre zone fermée ou sous une structure combustible.

### Fonctionnement:

- Ne pas utiliser le BBQ en milieu humide.
- Ne pas utiliser le BBQ au bord d'une piscine ou de toute étendue d'eau à ciel ouvert.
- Lorsque vous utilisez votre barbecue, le bac à graisse doit toujours être installé.



### IMPORTANT

Le bac à graisse doit être vidé et nettoyé après chaque utilisation !

- Lorsque vous utilisez le barbecue sur des surfaces fragiles, telles que tables en bois ou nappes, nous vous recommandons d'utiliser un set de table ou autre dessous de plat pour protéger votre table.



### IMPORTANT

Ne pas laisser le barbecue sans surveillance en cours d'utilisation.

### Préchauffage

- Réglez le bouton de température gauche sur la position souhaitée et laissez le BBQ préchauffer pendant environ 15-20 minutes.
- Veuillez chauffer le produit à température maximale pendant au moins 15 minutes avant la première utilisation. Il doit être préchauffé avec le couvercle fermé.



### IMPORTANT

En cas de détérioration du revêtement en émail ou de chute d'émail dans la grille (ou dans la zone de cuisson), la grille doit être remplacée.



### IMPORTANT

Porter des vêtements de sécurité pour manipuler le barbecue. Par exemple, des gants pour barbecue, un tablier, des lunettes de sécurité, des manches longues.



### IMPORTANT

En cas de flammes, ne pas utiliser d'eau pour éteindre le feu. Mettre le BBQ sur OFF. Débrancher le cordon et fermer le couvercle. Laisser refroidir complètement l'appareil.

### Après emploi/Nettoyage

- Il est de notoriété publique qu'un entretien et une maintenance appropriés permettent de garder tout appareil en bon état et de prolonger sa durée de vie. Cela vaut aussi pour votre nouveau EL Medio BBQ. En suivant ces conseils de nettoyage régulièrement, votre barbecue restera propre et fonctionnera correctement sans beaucoup d'effort.
- Veuillez nettoyer votre appareil avant sa première utilisation et assurez-vous qu'aucun matériau d'emballage n'est resté sur le produit.
- Avant de déplacer ou de nettoyer votre barbecue, débranchez-le et laissez-le complètement refroidir.
- Videz et nettoyez le bac à graisse après chaque utilisation.
- Assurez-vous de bien nettoyer le gril après usage. Enlevez la clayette de gril et lavez-la dans une solution de détergent doux. Vous pouvez aussi rendre la clayette très chaude, la laisser refroidir, puis utiliser la petite brosse incluse pour détacher les morceaux de nourriture froids. Un linge humide convient au nettoyage des autres pièces du gril.
- Nettoyer à la main avec un chiffon humide, ne laver aucun élément du barbecue au lave-vaisselle.
- Attendre que le barbecue soit totalement refroidi pour le couvrir.

### IMPORTANT: ENTRETIEN:

Au fil d'une utilisation régulière et de l'exposition au vent et aux intempéries, les produits d'extérieur vont tous s'user et se patiner. C'est tout à fait normal, et les produits Morsø Outdoor ne font pas exception. Des rayures et des traces de corrosion vont donc apparaître, ce que vous pouvez facilement réparer avec l'ensemble d'entretien pour Morsø EL Medio et barbecue à gaz Morsø Forno. Grâce à l'ensemble d'entretien, vous pouvez redonner à votre Morsø EL Medio un aspect pratiquement neuf. Vous trouverez un tutoriel vidéo expliquant la marche à suivre sur notre site Web, [morsoe.com](http://morsoe.com). La procédure est la même pour la gamme de barbecues à gaz Morsø Forno que pour le EL Medio.

Nous recommandons toujours d'utiliser une housse Morsø pour protéger votre gril lorsqu'il ne sert pas. Important ! — Avant de couvrir votre gril, assurez-vous toujours qu'il est bien froid et sec.

Une housse Morsø évite de plus l'infiltration de pluie et d'humidité et donc le risque de rouille sur la clayette en fonte lorsque le gril ne sert pas.

Allez au site [morsoe.com](http://morsoe.com) et regardez le tutoriel vidéo qui explique comment nettoyer et entretenir facilement et efficacement la clayette du barbecue.

**Disposition:**

- Le EL Medio BBQ ne doit pas être éliminé dans les ordures ménagères. Vous devez le déposer dans le dépôt des déchets électriques et électroniques.
- Prière de vérifier auprès des autorités locales l'endroit approprié pour vous débarrasser de votre appareil.
- En procédant au tri de vos appareils, vous permettez que vos équipements soient recyclés ou réutilisés sous une forme ou une autre. Vous contribuez ainsi à ce que les matériaux endommagés ne polluent pas l'environnement.
- L'emballage comprend un carton et des plastiques recyclables.



**DONNÉES TECHNIQUES:**

Voltage nominal	220V-240V~ 50-60Hz
Puissance	2200W
Classification	IPX4
Longueur du cordon	2 m
Surface de cuisson	1200 cm <sup>2</sup>

Liste des pièces

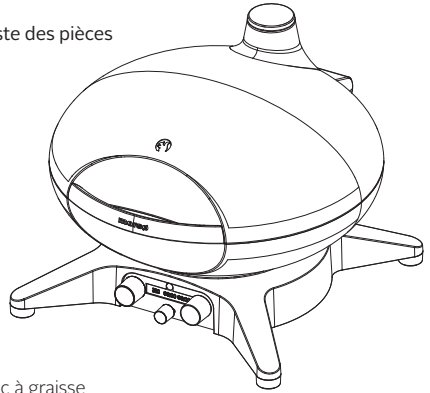

Bac à graisse

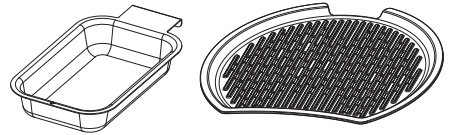

Plaque en fonte

**INSTRUCTIONS DE MONTAGE**

- Ces instructions vous fournissent les exigences minimales pour assembler votre EL Medio. Un montage incorrect peut être dangereux.
- **AVERTISSEMENT:** Ne modifiez pas l'appareil. Les modifications sont dangereuses et annulent la garantie.
- Toutes les pièces scellées par le fabricant ne doivent pas être ouvertes ou modifiées par l'utilisateur.
- Ne couvrez pas les parties du barbecue avec du papier aluminium. Cela peut nuire aux performances du barbecue.

Étape 1 - Assembler la coupelle à graisse

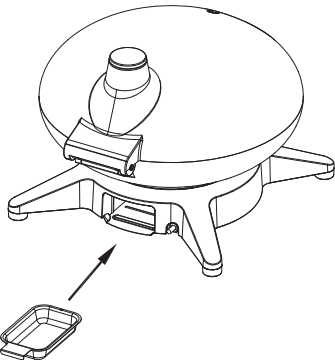

Étape 2 - Assembler la plaque de cuisson

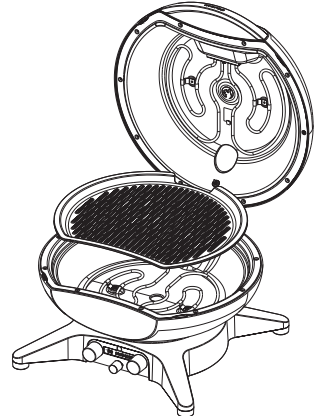

## SPRÆNGSKITSE

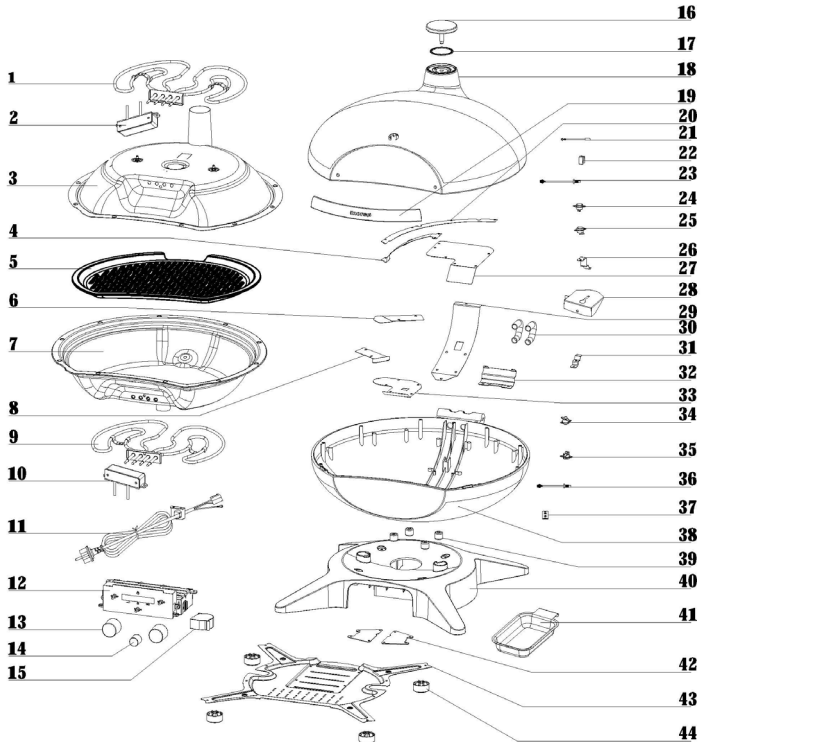

- |    |  |    |  |
|----|--|----|--|
| 1  | Élément chauffant  | 23 | Thermocouple supérieur   |
| 2  | Coupleur   | 24 | 170 °C Interrupteur de contrôle de la température à réarmement automatique       |
| 3  | Revêtement intérieur supérieur                             | 25 | 200 °C Réinitialisation manuelle de l'interrupteur de contrôle de la température |
| 4  | Couvercle du chemin de câbles Plaque de recouvrement A     | 26 | Tesson de fil de terre supérieur   |
| 5  | Grille   | 27 | Plaque de recouvrement de la goulotte du couvercle C                             |
| 6  | Plaque de recouvrement de la goulotte droite du corps      | 28 | Plaque de recouvrement du chemin de câbles du couvercle D                        |
| 7  | Revêtement intérieur inférieur                             | 29 | Plaque de recouvrement du chemin de câble arrière du corps                       |
| 8  | Plaque de recouvrement du chemin de câbles gauche du corps | 30 | Tube à ressort traversant le fil   |
| 9  | Élément chauffant  | 31 | Tige du fil de terre inférieur   |
| 10 | Coupleur   | 32 | Plaque de recouvrement de l'arbre  |
| 11 | Cordon d'alimentation                                      | 33 | Plaque de recouvrement de la goulotte avant du corps                             |
| 12 | Boîtier de commande PCB (avec câble)                       | 34 | 150 °C Interrupteur de contrôle de la température à réarmement automatique       |
| 13 | Bouton de température et de rapport                        | 35 | 170 °C Réinitialisation manuelle de l'interrupteur de contrôle de la température |
| 14 | Bouton de minuterie  | 36 | Thermocouple inférieur   |
| 15 | Ventilateur centrifuge                                     | 37 | Fixation du fil de terre principal   |
| 16 | Couvercle de cheminée                                      | 38 | Corps  |
| 17 | Anneau d'étanchéité de la cheminée                         | 39 | Coussin d'isolation thermique  |
| 18 | Couvercle  | 40 | Base   |
| 19 | Poignée du couvercle                                       | 41 | Coupe de graisse   |
| 20 | Plaque de recouvrement de la goulotte du couvercle B       | 42 | Plaque de limite de ligne  |
| 21 | Interrupteur de basculement                                | 43 | Couvercle de la base   |
| 22 | Manchon de protection de l'interrupteur de basculement     | 44 | Pieds et patins antidérapants avec vis   |

## INTERFACE UTILISATEUR ET INSTRUCTIONS

1	Élément chauffant supérieur
2	Sonde de température
3	Bouton de température
4	Bouton de minuterie
5	Interrupteur d'alimentation
6	Bouton de rapport
7	Élément chauffant inférieur

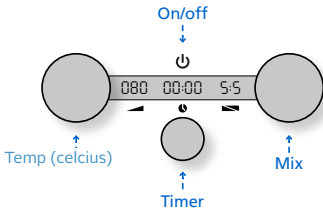
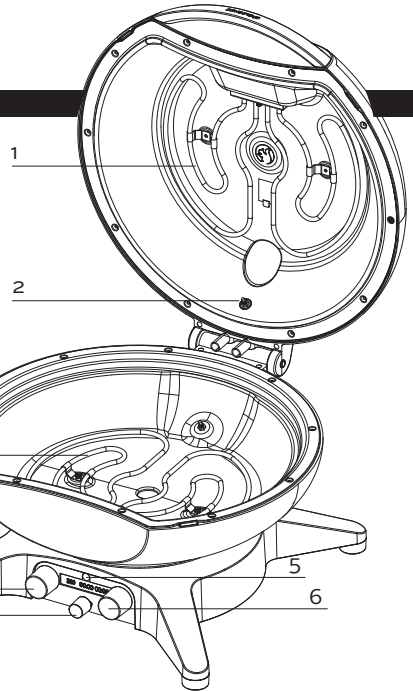

### Allumer

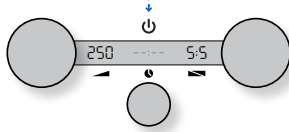

### Température

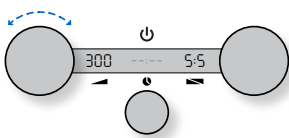

### Minuteur

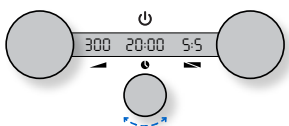

#### Allumer:

- L'icône On/Off est appuyée > Un bip simple retentit. La température et le mélange réglés s'affichent à l'écran. La température par défaut est de 250°. Le mélange par défaut est de 5:5.
- Pour des raisons de sécurité, lorsque le couvercle est ouvert, le mélange de l'élément chauffant passe à 10:0. Lorsque le couvercle est refermé, il revient au réglage choisi précédemment.

#### Ajuster la température:

- Tournez le bouton Temp pour ajuster la température. Augmentez la température en tournant dans le sens des aiguilles d'une montre. Réduisez-la en tournant dans le sens inverse des aiguilles d'une montre. Après 3 secondes, l'affichage de la température clignote. Si la température réglée est plus élevée, l'affichage clignote lentement jusqu'à ce que la température soit atteinte. Lorsque la température réglée est atteinte, l'affichage cesse de clignoter. Si la température réglée est plus basse, l'affichage est constant.
- L'affichage de la température montre toujours la température réglée et non la température réelle.
- La température change par incréments de 5°.
- La température peut être réglée entre 50-400°.
- Ajustement de la température Si la température descend en dessous de 25° (par exemple, lors de l'ouverture du couvercle), l'affichage de la température commence à clignoter lentement jusqu'à ce que la température réglée soit à nouveau atteinte.
- Appuyez et maintenez le bouton Temp pour afficher la température réelle. Lorsque vous le relâchez, l'affichage montre à nouveau la température réglée.

#### Réglage du minuteur:

- Tournez le bouton Timer pour régler le temps. L'affichage commence à 00:10. Le minuteur est réglé par incréments de 10 secondes de 0 à 10 minutes. Ensuite, il passe aux incréments de 1 minute.
- Jusqu'à 60 minutes, l'affichage montre des minutes et des secondes. Pendant le compte à rebours, les minutes et les secondes restantes sont affichées à l'écran.
- Au-delà de 60 minutes, l'affichage montre les heures et les minutes. Pendant le compte à rebours, les heures et les minutes restantes sont affichées à l'écran.
- La durée maximale est de 12 heures.
- Cliquez sur le bouton pour démarrer le minuteur.



- À la fin du compte à rebours, le minuteur émet un bip pendant 10 secondes.
- Après un compte à rebours, si le minuteur est réglé sur chaleur continue (ON), l'affichage du minuteur revient à l'heure réglée et est prêt pour un nouveau compte à rebours (idéal pour plusieurs pizzas).
- Après un compte à rebours, si le minuteur est réglé sur éteindre la chaleur (OFF), l'affichage du minuteur montre "--:--" et la chaleur est éteinte (idéal pour la cuisson lente, pour plus d'informations sur le réglage de ces paramètres, reportez-vous à la section « Fonctions du menu »).
- Pour ajuster le temps pendant le compte à rebours, tournez le bouton pour régler l'heure. Le temps est ajusté à partir du temps écoulé. Après 3 secondes, l'affichage clignote et le compte à rebours reprend à partir du nouveau temps réglé.
- Le Morsø EL Medio BBQ passe automatiquement en mode veille s'il n'est pas utilisé pendant 2 heures. Si la minuterie est réglée sur plus de 2 heures, le barbecue EL Medio reste allumé.

### Mélange

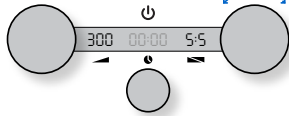

#### Ajuster le mélange:

- Tournez le bouton Mix pour ajuster le mélange. L'intervalle va de 10:0 (chaleur inférieure 100 %) à 0:10 (chaleur supérieure 100 %). Après 3 secondes, l'affichage du mélange clignote une fois pour confirmer.
- L'ajustement du mélange n'affecte ni la chaleur ni le minuteur.

### Ouvrir le couvercle

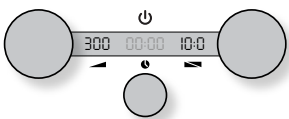

#### Ouvrir le couvercle:

- Pour des raisons de sécurité, l'élément chauffant supérieur s'éteint lorsque le couvercle est complètement ouvert. Le mode passe à 10:0 et l'élément chauffant inférieur est contrôlé par le thermostat inférieur. Lorsque le couvercle est fermé, BBQ EL Medio reprend les réglages du mélange précédents.
- Affiche le changement de modes.
- L'affichage montre le changement de modes.
- Le nombre à gauche = élément chauffant inférieur. Le nombre à droite = élément chauffant supérieur.
- Lors de l'utilisation d'un rotisseur, le couvercle n'est pas entièrement ouvert, et la chaleur et le mélange ne sont pas affectés. • Le minuteur n'est pas affecté par l'ouverture du couvercle.

### Éteindre

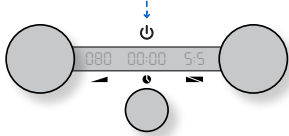

#### Éteindre:

- L'icône On/Off est appuyée > Un bip simple retentit. L'affichage s'éteint, et vous pouvez profiter de votre repas :-).

### Fonctions du menu

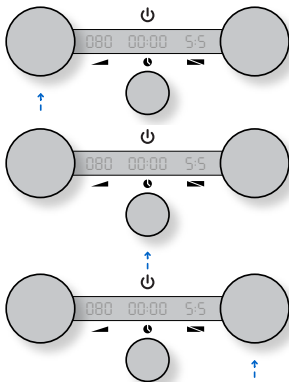

#### Niveau d'éclairage:

- Appuyez longuement sur la touche mix pour accéder au menu > Un seul bip retentit. L'écran affiche le niveau actuel > Tournez pour régler le niveau (entre 1 et 5). Lorsque vous changez de niveau, l'affichage est ajusté de manière à ce qu'il soit possible de voir le réglage > Cliquez pour confirmer ou attendez 3 secondes. L'écran clignote une fois et quitte le menu.
- Le réglage par défaut est 5.

#### Minuteur marche/arrêt:

- Lorsque vous utilisez la fonction de minuterie du barbecue EL Medio, le barbecue EL Medio continue par défaut à chauffer lorsque la minuterie est terminée. Cependant, si nécessaire, le barbecue EL Medio peut éteindre automatiquement les éléments chauffants lorsque la minuterie arrive à son terme.
- Appuyez sur le bouton de température et maintenez-le enfoncé pendant 10 secondes pour accéder au menu > Un seul bip retentit. L'écran affiche le réglage actuel > Tournez dans le sens des aiguilles d'une montre pour choisir « ON » (la chaleur reste activée), ou tournez dans le sens inverse des aiguilles d'une montre pour choisir « OFF » (la chaleur est coupée) > Cliquez pour confirmer ou attendez 3 secondes. L'écran clignote une fois et quitte le menu.

## ENTRETIEN ET NETTOYAGE

**IMPORTANT:** Nettoyez soigneusement le EL Medio BBQ après chaque utilisation. Le non-respect de cela peut augmenter le risque de flambée.

**IMPORTANT:** Portez des vêtements de sécurité appropriés lorsque vous nettoyez le EL Medio BBQ. Cela inclut mais ne se limite pas à des gants de grill, un tablier, des lunettes de sécurité et des manches longues.

### Vérifiez la graisse:

1. Assurez-vous que le grill est éteint et refroidi.

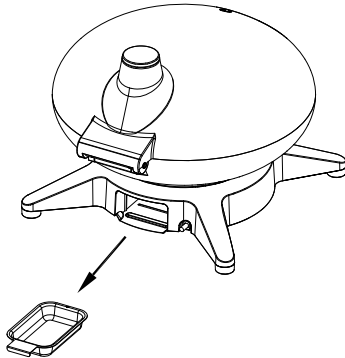

2. Retirez la plaque à graisse et videz/nettoyez-la.
3. Une fois la plaque à graisse retirée, vérifiez la présence de résidus dans le support de la plaque à graisse et nettoyez-le si nécessaire.
4. Réinstallez toutes les pièces.

### Nettoyez la grille de cuisson:

1. Brossez la plaque avec une brosse douce en acier inoxydable immédiatement après le préchauffage. Vous pouvez utiliser un kit de brosse et grattoir Morsø (vendu séparément).

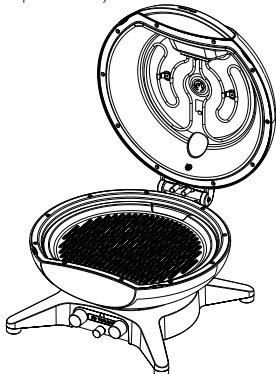

### Nettoyage du couvercle et du corps internes:

Avec le temps, la graisse et la fumée se transforment lentement en dépôts de carbone à l'intérieur du couvercle du grill. Ces dépôts doivent être nettoyés régulièrement.

1. Retirez la plaque.

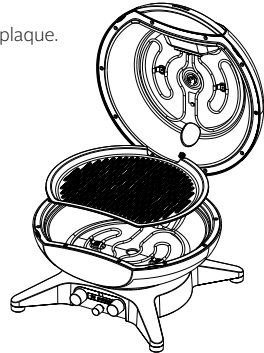

2. Retirez la graisse carbonisée du couvercle avec une spatule en plastique.

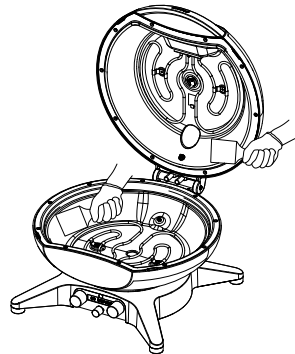

3. Retirez les salissures et résidus restants avec un chiffon humide. Vous pouvez utiliser le nettoyant Morsø Foam ou BBQ si nécessaire (vendu séparément).
4. Videz/nettoyez la coupe à graisse après nettoyage.

**IMPORTANT:** N'utilisez pas de brosse métallique pour nettoyer les éléments chauffants. Nettoyez l'élément chauffant en préchauffant le barbecue EL Medio pour brûler tout résidu.

### Nettoyage de l'affichage

Essuyez l'affichage avec un chiffon en microfibre humide. Ne utilisez pas de nettoyeurs ou de brosses, car ils peuvent rayer la surface. Ne jamais utiliser de nettoyeurs pour vitres sur du plastique, cela endommagera la surface.

### NETTOYAGE DE L'EXTÉRIEUR DU GRIL

#### Nettoyage des surfaces peintes et des composants en plastique

Nettoyez les composants peints et en plastique avec une solution de savon doux. Rincez à l'eau claire et séchez soigneusement.

#### Nettoyage de l'extérieur des grils dans des environnements particulièrement difficiles

Si votre gril est soumis à un environnement particulièrement difficile (par exemple, si vous vivez près de l'océan ou dans une forêt), il est recommandé de nettoyer l'extérieur plus fréquemment. Essuyez régulièrement l'extérieur de votre gril avec une solution de savon doux et un chiffon humide. Rincez et séchez soigneusement.

### AVERTISSEMENT

- Éteignez votre gril et attendez qu'il refroidisse avant de le nettoyer complètement.

- Ne pas pulvériser de liquide sur l'élément chauffant ou le contrôleur.
- Ne pas immerger dans l'eau lors du nettoyage.
- Déconnectez le gril EL Medio BBQ de l'alimentation avant de procéder au nettoyage.
- Ne pas utiliser les produits suivants pour nettoyer votre gril : polisseurs en acier inoxydable abrasifs, peintures, nettoyeurs contenant de l'acide, des solvants minéraux ou du xylène, nettoyeurs pour fours, nettoyeurs abrasifs (nettoyeurs de cuisine) ou tampons de nettoyage abrasifs.
- Ne pas utiliser de brosses métalliques pour nettoyer les éléments chauffants eux-mêmes. Laissez la nourriture se consumer pendant le préchauffage.

### SI LE BBQ EL MEDIO NE S'ALLUME PAS

- Si l'élément chauffant ne chauffe pas lorsque vous suivez les instructions de la section « Interface utilisateur » de ce manuel d'utilisation.

### CAUSE POTENTIELLE

Il y a un problème d'alimentation électrique au niveau de la prise.

### SOLUTION POSSIBLE

Vérifiez l'alimentation électrique ou le disjoncteur de votre domicile.

### CODES D'ERREUR APPARAISSENT SUR L'ÉCRAN

Code d'erreur	Cause	Solution
E1	Thermocouple supérieur défectueux	Après l'entretien des ventes, contactez votre revendeur ou l'endroit où vous avez acheté le produit.
E2	Thermocouple inférieur défectueux	Après l'entretien des ventes, contactez votre revendeur ou l'endroit où vous avez acheté le produit.
E3	PCB défectueux	Après l'entretien des ventes, contactez votre revendeur ou l'endroit où vous avez acheté le produit.
E4	Élément chauffant surchauffé (cela peut se produire à cause de l'allumage de la flamme)	Le message d'erreur E4 s'affiche et les éléments chauffants cessent de chauffer. Lorsque la température redescend à un niveau sûr, le barbecue EL Medio recommence automatiquement à chauffer.
E5	Panne de communication du PCB	Après l'entretien des ventes, contactez votre revendeur ou l'endroit où vous avez acheté le produit.



### IMPORTANT

Cet appareil ne peut pas être utilisé par des enfants. Les enfants ne doivent pas jouer avec l'appareil.



### IMPORTANT

L'appareil doit être alimenté par un dispositif à courant différentiel résiduel (DDR) dont le courant de fonctionnement résiduel nominal ne dépasse pas 30 mA.



### IMPORTANT

Les personnes dont les capacités physiques, sensorielles ou mentales sont réduites ou qui manquent d'expérience et de connaissances doivent être surveillées ou informées de l'utilisation de l'appareil en toute sécurité et comprendre les risques potentiels qu'il comporte.



### IMPORTANT

L'appareil doit être raccordé à une prise de courant dotée d'un contact de mise à la terre.



### IMPORTANT

Si le cordon d'alimentation est endommagé, il doit être remplacé par le fabricant, son agent de service ou des personnes de qualification similaire afin d'éviter tout danger.



### IMPORTANT

Le cordon d'alimentation doit être examiné régulièrement pour détecter tout signe de détérioration et l'appareil ne doit pas être utilisé si le cordon est endommagé.



### IMPORTANT

AVERTISSEMENT : Le charbon de bois ou les combustibles similaires ne doivent pas être utilisés avec cet appareil.

Conservez votre reçu. Il vous sera demandé en cas de réclamation effectuée pendant la période de garantie (24 mois).

## MORSØ EL MEDIO - ELEKTRISK BBQ



## MORSØ EL MEDIO - ELEKTRISK BBQ

SE

- 2200 W
- Övre och nedre värmeelement
- Digital display
- Tryckknapp för På/Av
- Aluminiumhölje med gjutjärnspanna
- Certifierad enligt CE och UKCA-standarder
- Polyesteröverdrag tillgängligt (säljs separat)

Viktigt: Spara dessa anvisningar för framtida bruk.

## ALLMÄN INFORMATION



### VIKTIGT

Läs dessa anvisningar noga innan du använder grillen. Bekanta dig med apparaten innan du ansluter den till eluttaget. Spara dessa anvisningar för framtida referens.



### VIKTIGT

Använd inte grillen om inte alla delar är på plats och grillen har monterats i enlighet med monteringsanvisningarna.



### VIKTIGT

Använd inte enheten om det finns tecken på skada på enheten eller strömkabeln.

### FÖR DIN EGEN SÄKERHET

Underlåtenhet att följa dessa anvisningar kan leda till brand eller explosion som kan orsaka allvarlig kroppsskada, dödsfall eller skada på egendom. **FÖRSIKTIGHET:** Vissa delar kan vara mycket heta. Håll små barn borta. Gör **INGA** ändringar på den här apparaten.

Delar som är förseglade av tillverkaren eller återförsäljare får inte manipuleras av användaren.

- Om denna information inte följs exakt kan en brand orsaka dödsfall eller allvarlig personskada.
- ANVÄND INGA ADAPTRAR.
- Sörj för god ventilation.
- Endast för utomhusbruk

### Skydda barn.

- Håll barn borta från grillen under användning och tills grillen har svalnat efteråt. Låt inte barn använda grillen.
- Se alltid till att inga sportaktiviteter eller fysiska aktiviteter utförs i närheten av grillen under användning och medan den fortfarande är varm.

### Installation och montering:

- Använd lämpliga skyddskläder när du monterar grillen.
- Följ monteringsanvisningarna i handboken.
- Var noga med att strömkabeln inte vrider sig för mycket.
- Håll elektriska anslutningar torra.
- Se till att strömkabeln inte är trasslig eller skadad. Använd inte apparaten om strömkabeln visar tecken på skada.
- Se alltid till att grillen hålls borta från lättantändliga material.
- Se till att placera grillen på ett plant underlag, med en yta som är tillräckligt stadigt för att säkerställa maximal stabilitet.

### Elsäkerhet:

- Säkringens måste vara en jordfelsbrytare med en upp-mätt restström på högst 30 mA.



### VIKTIG

Enheten får endast anslutas till ett uttag som är korrekt installerat och jordat.

- Rör inte kontakten med våta händer! Håll alltid i själva kontakten när du drar ut den och inte i kabeln.
- Hantera strömkabeln försiktigt. Strömkabeln får inte böjas, pressas ihop eller dras i. Den ska också skyddas mot vassa kanter, fett och värme.
- Lyft inte enheten i kabeln och använd inte kabeln för något annat ändamål än det avsedda.
- Kontrollera kontakten och kabeln före varje användning.
- Om strömkabeln skadas ska du omedelbart dra ur kontakten. Använd aldrig enheten om strömkabeln är skadad.
- Se till att enheten är urkopplad när den inte används.

### Förlängningssladd:

- Använd endast förlängningssladdar som är jordade och godkända för utomhusbruk. (använd en ledning på 1,5 mm<sup>2</sup> och den maximala längden på förlängningssladden är 4 m)
- Undersök förlängningssladden för skador före användning.
- Använd inte en förlängningssladd som inte har en jordad kontakt.
- När du använder långa förlängningssladdar, se till att rulla ut hela förlängningssladden innan du använder den.
- Låt inte förlängningssladden ligga upprullad i höljet när du använder EL Medio.
- Följ lokala lagar och bestämmelser när du använder den här apparaten.
- Håll alla elektriska anslutningar torra och borta från marken
- Se till att sladden/förlängningssladden inte orsakar risk för att välta. Placera sladden ansvarsfullt.



### VIKTIGT

EL Medio-grillen blir mycket varm och får inte flyttas när den används.

Vissa delar kan också vara mycket heta. Se till att små barn och husdjur håller sig på avstånd.

## ANVÄNDNINGSSOMRÅDE:

- Grillen är avsedd för tillagning/grillning av mat.
- Grillen är inte avsedd för kommersiellt bruk.
- Använd inte när det regnar.
- Använd inte kol, briketter, flytande bränsle, lavasten, ved eller andra typer av brännbara ämnen i grillen.
- Använd endast grillen enligt denna handbok; felaktig användning av grillen kan orsaka brand, elstöt eller personskada.
- Om en fettbrand uppstår stänger du locket, stänger av strömbrytaren, kopplar bort grillen från uttaget och låter locket vara stängt tills elden slocknar. Använd inte vätska för att släcka lågor.
- Denna grill är endast avsedd att användas fristående.
- Använd endast utomhus på en välventilerad plats. Använd inte i ett garage, byggnad, täckt gång, tält eller något annat slutet område eller under brännbart byggnadsarbete.

### Användning:

- Använd inte grillen i våt eller fuktig miljö.
- Använd inte grillen nära en pool eller andra vattenkällor.
- Fettuppsamlaren måste alltid sitta på plats när grillen används.



### VITIG

Fettbrickan måste tömmas och rengöras efter varje användning!

- När du använder grillen på ömtåliga ytor, som ett träbord eller en bordduk, rekommenderar vi att du använder någon typ av underlägg för att skydda bordet.



### VIKTIG

Låt inte EL Medio-grillen stå utan uppsikt när den används.

### Förvärmning:

- Ställ vänster temperaturknapp på önskad position och låt BBQ:n förvärmas i cirka 15-20 minuter.
- Värm upp produkten vid maximal temperatur i minst 15 minuter innan du använder den första gången. Den måste förvärmas med locket stängt.



### VIKTIGT

Om det finns ett brott i emaljbeläggningen eller om det har lossnat emaljflagor från grillgallret (eller tillagningsområdet), måste grillgallret bytas ut.



### VIKTIGT

Bär lämpliga skyddskläder när du använder grillen. Detta inkluderar, men är inte begränsat till, grillhandskar, förkläde, skyddsglasögon, långärmad tröja.



### VIKTIGT

Använd inte vatten för att släcka upplammande lågor. Stäng av grillen, dra ur strömkabeln och stäng locket. Vänta tills grillen har svalnat helt.

### Efter användning/rengöring:

- Livslängden för alla apparater kan förlängas med korrekt skötsel och underhåll. Din nya EL Medio-grill är inget undantag. Om du regelbundet följer dessa rengöringsprocedurer håller du grillen ren och fungerande med minimal ansträngning.
- Se till att rengöra produkten innan du använder den första gången och se till att det inte finns något förpackningsmaterial kvar på den.
- Stäng av grillen och låt den svalna helt innan du flyttar eller rengör den.
- Töm och rengör fettbrickan efter varje användning.
- Rengör grillen noggrant efter varje användning. Ta av grillgallret och rengör det i mild tvållösning, eller hetta upp grillgallret väl och när det har svalnat borstar du bort de förkolnade matresterna med den medföljande borsten. När du ska rengöra grillens övriga delar kan du använda en fuktig trasa.
- Rengör för hand med en fuktig trasa, lägg inte några delar av grillen i diskmaskinen.
- Täck inte över grillen förrän den har svalnat helt.

### VIKTIGT: UNDERHÅLL:

Regelbunden användning och exponering för vind och väder innebär alltid slitage och patinering av utomhusprodukter. Det är helt normalt och gäller även Morsøs utomhusprodukter. Det blir repor och bildas korrosion, men detta kan enkelt repareras med underhållsprodukter som är anpassade för Morsø Forno gasolgrill & Morsø EL Medio. Använd dessa underhållsprodukter på grillen så blir den nästan som ny. Det finns en instruktionsvideo som förklarar processen på vår webbplats, [morsoe.com](http://morsoe.com). Förfarandet är samma för Morsø Forno gasolgrillar och för EL Medio.

Vi rekommenderar att du alltid använder ett Morsø-skydd för att skydda grillen när den inte används. Viktigt! Se till att grillen är helt kall och torr innan du täcker över den. Morsø-skyddet förhindrar också läckage av fukt och regnvatten och därmed risken för rost på gjutjärns-gallret när grillen inte används.

Besök [morsoe.com](http://morsoe.com) och titta på instruktionsvideon som förklarar hur du enkelt och effektivt rengör och underhåller grillgallret.

### Bortskaffning:

- EL Medio-grillen får inte kastas i hushållsavfallet. Gammal elektrisk utrustning ska lämnas till återvinning.
- Kontakta de lokala myndigheterna om möjligheten till korrekt bortskaffande.
- Du ska alltid lämna gammal utrustning till återvinning eller andra former av återanvändning. På så sätt hjälper du till att undvika att skadligt material kan skada miljön.
- Förpackningen består av kartong och plast som kan återvinnas. 

### Tekniska specifikationer:

Märkspänning	220V-240V~ 50-60Hz
Uteffekt	2200W
Klassificering	IPX4
Kabellängd	2 m
Matlagningsyta	1200 cm <sup>2</sup>

### Delar

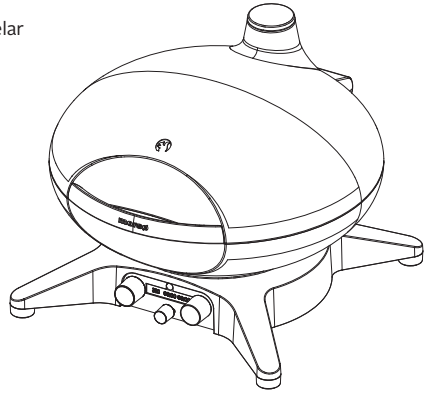

### Fettbricka

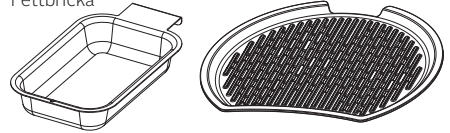

Gjutjärnspanna

## MONTERINGSINSTRUKTIONER

- Dessa instruktioner ger minimikrav för montering av din EL Medio. Felaktig montering kan vara farlig.
- **VARNING:** Modifiera inte apparaten. Modifieringar är osäkra och ogiltigförklarar garantin.
- Alla delar som är förseglade av tillverkaren får inte öppnas eller ändras av användaren.
- Täck inte grillens delar med aluminiumfolie. Det kan påverka grillens prestanda negativt.

### Steg 1 - Montera fettkopp

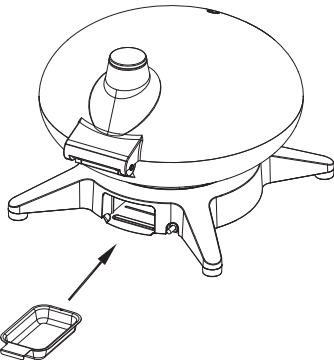

### Steg 2 - Montera pannan

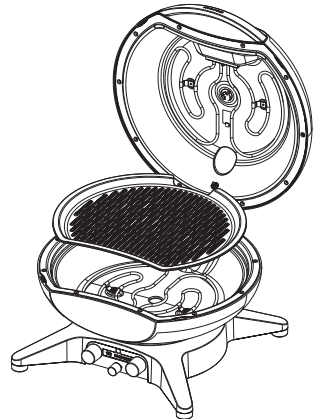

## ÖVERSIKTSDIAGRAM

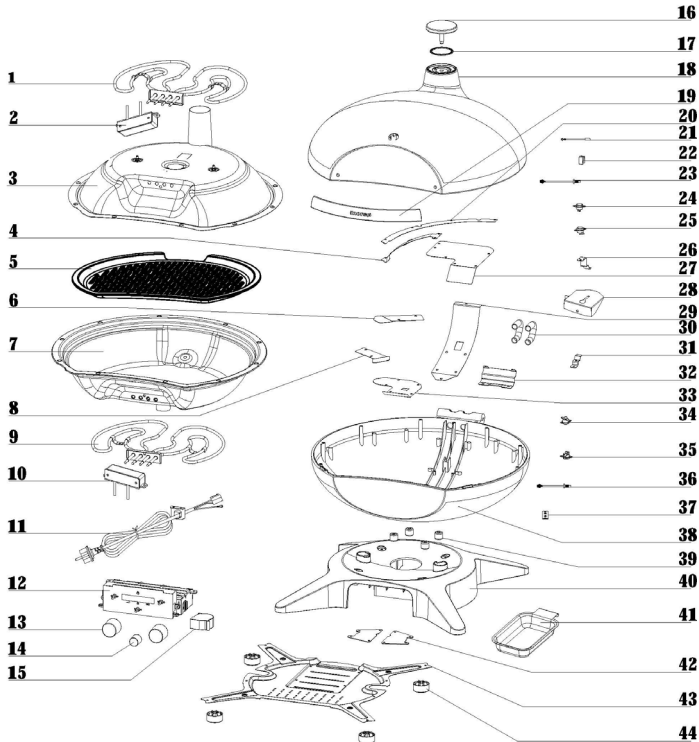

- 1 Värmeelement
- 2 Koppling
- 3 Övre innerfodring
- 4 Lock för kabeltråg täckplatta A
- 5 Grillgaller
- 6 Täckplåt för höger kabelränna i stommen
- 7 Nedre innerhölje
- 8 Täckplåt för vänster kabelränna
- 9 Värmeelement
- 10 Koppling
- 11 Nätkabel
- 12 PCB-kontrollbox (med kabel)
- 13 Rätt för temp och förhållande
- 14 Rätt för timer
- 15 Centrifugalfläkt
- 16 Skorstenens lock
- 17 Skorstenens vattentäta ring
- 18 Lock
- 19 Handtag till lock
- 20 Lock kabelränna täckplatta B
- 21 Tippbrytare
- 22 Skyddshylsa för tippbrytare

- 17
  - 18
  - 19
  - 20
  - 21
  - 22
  - 23
  - 24
  - 25
  - 26
  - 27
  - 28
  - 29
  - 30
  - 31
  - 32
  - 33
  - 34
  - 35
  - 36
  - 37
  - 38
  - 39
  - 40
  - 41
  - 42
  - 43
  - 44
- 23 Övre termoelement
  - 24 170 ° C Självvåterställande temperaturkontrollbrytare
  - 25 200 ° C Återställer temperaturkontrollbrytaren manuellt
  - 26 Övre jordkabelskarva
  - 27 Täckplatta för kabelränna på locket C
  - 28 Täckplatta för kabelränna på locket D
  - 29 Täckplatta för kabelränna på baksidan av kroppen
  - 30 Fjädrande rör genom kabeln
  - 31 Nedre jordtrådsskärät
  - 32 Täckplatta för axel
  - 33 Täckplatta för främre kabelränna
  - 34 150 ° C Självvåterställande temperaturkontrollbrytare
  - 35 170 ° C Återställer temperaturkontrollbrytaren manuellt
  - 36 Lägre termoelement
  - 37 Fäste för huvudjordledning
  - 38 Stomme
  - 39 Värmeisoleringsdyna
  - 40 Bas
  - 41 Smörjkopp
  - 42 Linjebegränsningsplatta
  - 43 Skydd för bas
  - 44 Fot- och halkskydd med skruv

## ANVÄNDARGRÄNSSNITT OCH INSTRUKTIONER

1	Övre värmeelement
2	Temperatgivare
3	Ratt för temperatur
4	Ratt för timer
5	Strömbrytare
6	Ratt för förhållande
7	Nedre värmeelement

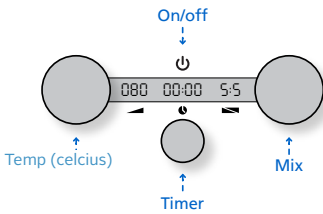

Slå på

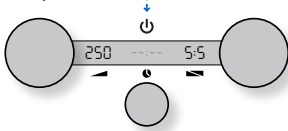

Temperatur

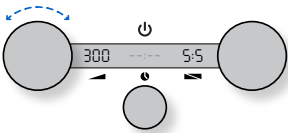

Timer

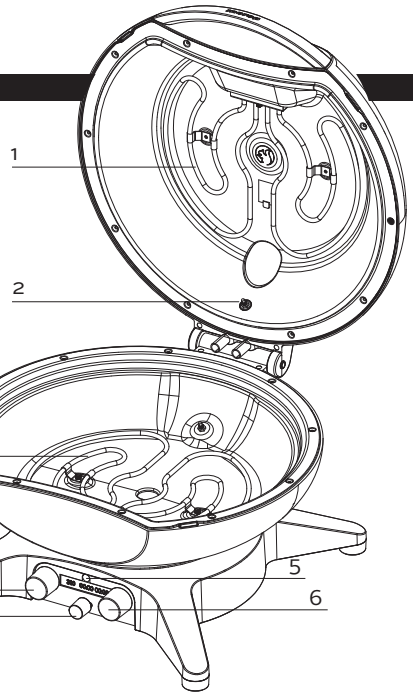
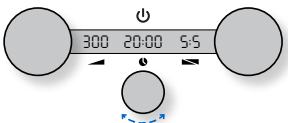

Slå på:

- On/Off-ikonen trycks > Ett pip ljuder. Den inställda temperaturen och blandningen visas på displayen. Standardtemperaturen är 250°. Standardblandningen är 5:5.
- Av säkerhetsskäl ändras blandningen av värmeelement till 10:0 när locket öppnas. När locket stängs igen ändras blandningen till den tidigare valda inställningen.

Justera temperaturen:

- Vrid på temperaturknappen för att justera temperaturen. Öka temperaturen genom att vrida medurs. Minska temperaturen genom att vrida moturs. Efter 3 sekunder börjar temperaturdisplayen blinka. Om den inställda temperaturen är högre blinkar displayen långsamt tills den är nådd. När den inställda temperaturen är nådd slutar displayen blinka. Om den inställda temperaturen är lägre förblir displayen konstant.
- Temperaturdisplayen visar alltid den inställda temperaturen, inte den aktuella temperaturen.
- Temperaturen ändras i intervall om 5°.
- Temperaturen kan justeras mellan 50-400°.
- Justering av temperatur Om temperaturen faller under 25° (t.ex. vid öppning av locket) börjar temperaturdisplayen att blinka långsamt tills den inställda temperaturen återigen har uppnåtts.
- Tryck och håll inne temperaturknappen för att visa den aktuella temperaturen. När du släpper knappen visas den inställda temperaturen igen.

Justera timern:

- Vrid på timerknappen för att ställa in tiden. Displayen börjar vid 00:10. Timern ställs in i intervaller om 10 sekunder från 0 till 10 minuter. Sedan ändras den till minutintervall.
- Upp till 60 minuter visas minuter och sekunder på displayen. Under nedräkningen visas de återstående minuterna och sekunderna på displayen.
- Över 60 minuter visas timmar och minuter på displayen. Under nedräkningen visas de återstående timmarna och minuterna på displayen.
- Max tidsinställning är 12 timmar.
- Klicka på knappen för att starta timern.

- När nedräkningen är klar piper timern i 10 sekunder.
- Efter en nedräkning, om timern är inställd på kontinuerlig värme (ON), återställs timerdisplayen till den inställda tiden och är redo för nästa nedräkning (bra för att göra flera pizzor).
- Efter en nedräkning, om timern är inställd på att stänga av värmen (OFF), visas "--:--" på timerdisplayen och värmen stängs av (bra för "low & slow" matlagning, se under "Menyfunktioner" hur du justerar dessa inställningar).
- För att justera tiden under nedräkningen, vrid på knappen för att ställa in tiden. Tiden justeras från den förflutna tiden. Efter 3 sekunder blinkar displayen och nedräkningen fortsätter från den nya inställda tiden.
- Morsø EL Medio BBQ går automatiskt in i standbyläge om den inte används på 2 timmar. Om timern är inställd på längre tid än 2 timmar förblir EL Medio BBQ tänd.

### Mix



#### Justera blandningen:

- Vrid på Mix-knappen för att justera blandningen. Intervallet går från 10:0 (100 % undervärme) till 0:10 (100 % övervärme). Efter 3 sekunder blinkar mixdisplayen en gång som bekräftelse.
- Justering av blandningen påverkar varken värme eller timer.

### Öppna locket

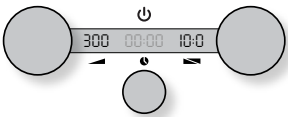

#### Öppna locket:

- Av säkerhetsskäl stängs det övre värmeelementet av när locket är helt öppet. Läge ändras till 10:0 och det nedre värmeelementet styrs av den nedre termostaten. När locket stängs återupptar EL Medio BBQ tidigare blandningsinställning.
- Displayen visar förändringar i lägena.
- Vänster tal = nedre värmeelement. Höger tal = övre värmeelement.
- När du använder en rotisserie är inte locket helt öppet, och värme & blandning påverkas inte.
- Timern påverkas inte av att locket öppnas.

### Stänga av

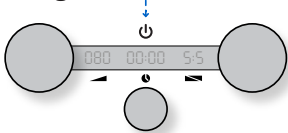

#### Stänga av:

- On/Off-ikonen trycks > Ett pip ljuder. Displayen stängs av och du kan njuta av din mat :-).

### Funktioner i meny

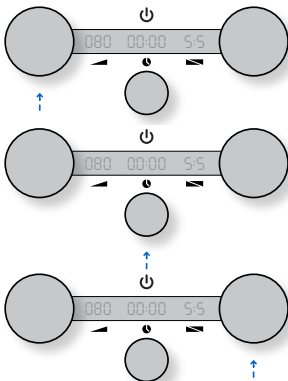

#### Ljusstnivå:

- Tryck länge på mixknappen för att öppna meny > Det hörs ett pip. Displayen visar aktuell nivå > Vrid för att justera nivån (mellan 1 & 5). När du ändrar nivå justeras displayen så att det går att se justeringen > Klicka för att bekräfta eller vänta 3 sek. Displayen blinkar en gång och meny avslutas.
- Standardinställningen är 5.

#### Timer on/off:

- När du använder timerfunktionen på EL Medio BBQ fortsätter EL Medio BBQ som standard att värma när timern har löpt ut. Om det behövs kan EL Medio BBQ dock automatiskt stänga av värmeelementen när timern har gått ut.
- Håll temperaturknappen intryckt i 10 sekunder för att komma till meny > Det hörs en enda ljudsignal. The display shows the current setting > Turn clockwise to choose "ON" (the heat stays on), or turn anticlockwise to choose "OFF" (the heat is turned off) > Click to confirm or wait 3 sec. The display blinks once and exits the menu.

## RENGÖRING OCH UNDERHÅLL

**VIKTIGT:** Rengör EL Medio BBQ noggrant efter varje användning. Underlåtenhet att göra detta kan öka risken för flammmande.

**VIKTIGT:** Använd rätt skyddskläder vid rengöring av EL Medio BBQ. Detta inkluderar men är inte begränsat till grillhandskar, förkläde, skyddsglasögon och långärmade kläder.

Kontrollera om fett finns:

1. Kontrollera att grillen är avstängd och har svalnat.

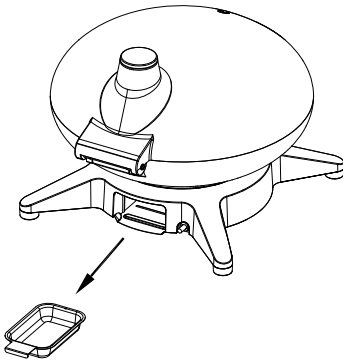

2. Ta bort fettbrickan och töm/rengör den.
3. När fettbrickan har tagits bort, kontrollera om det finns rester i fettbrikethållaren och rengör vid behov.
4. Sätt tillbaka alla komponenter.

Rengör grillgallret:

1. Borsta stekhällen med en mjuk borste av rostfritt stål direkt efter förvärmning. Du kan använda ett Morsø borste- och skrapset (säljs separat).

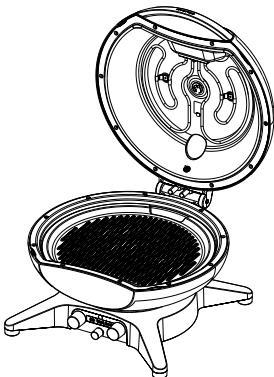

Rengör insidan av lock och kropp:

Med tiden omvandlas fett och rök långsamt till kolavlagringar på insidan av grillens lock. Dessa avlagringar måste rengöras regelbundet.

1. Ta bort stekhällen.

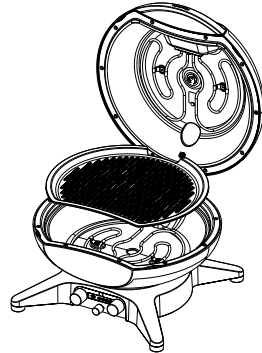

2. Ta bort den förkolnade fettet från locket med en plastspatel.

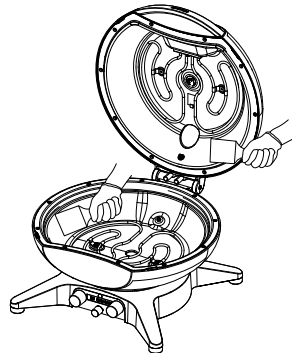

3. Ta bort resterande smuts och avlagringar med en fuktig trasa. Du kan använda Morsø skumrengöring eller BBQ-rengöring vid behov (säljs separat).
4. Töm/rengör fettkoppens efter rengöringen.

**VIKTIGT:** Använd inte metallborstar för att rengöra värmeelementen. Rengör värmeelementet genom att förvärma EL Medio BBQ för att bränna bort eventuella rester.

### Rengöring av displayen

Torka av displayen med en mikrofiberduk fuktad med vatten. Använd inte rengöringsmedel eller borstar, eftersom de kan repa ytan. Använd aldrig fönsterputsmedel på plast. Det kan skada ytan.

### RENGÖRING AV GRILLENS UTSIDA

Rengöring av målade ytor och plastkomponenter: Rengör målade och plastkomponenter med en mild tvällösning. Skölj med rent vatten och torka noggrant.

### Rengöring av grillar i tuffa miljöer:

Om din grill utsätts för en särskilt tuff miljö (t.ex. om du bor nära havet eller i en skog) kan du behöva rengöra utsidan oftare. Torka regelbundet av grillens utsida med en mild tvällösning och en fuktig trasa. Skölj och torka sedan noggrant.

### VARNING:

- Stäng av grillen och vänta tills den har svalnat innan du rengör den ordentligt.

- Spruta inte vätska på värmelement eller kontroller.
- Doppa inte grillen i vatten när du rengör den.
- Koppla bort EL Medio BBQ från strömmen innan du påbörjar rengöringen.
- Använd inte följande för att rengöra din grill: abrasiva rostfria stålpoleringar eller färger, rengöringsmedel som innehåller syra, mineralterpentin eller xylene, ugn-srengöringsmedel, abrasiva rengöringsmedel (kök-srengöringsmedel) eller abrasiva rengöringspads.
- Använd inte metallborstar för att rengöra värmelementen. Låt maten brinna bort vid förvärmning.

### OM EL MEDIO BBQ INTE SLÅS PÅ

- Om värmelementet inte värms upp när du följer anvisningarna i avsnittet "Användargränssnitt" i denna bruksanvisning.

### MÖJLIG ORSAK

Det finns ett problem med strömförsörjningen från uttaget.

### MÖJLIG LÖSNING

Kontrollera elförsörjningen eller strömbrytaren i ditt hem.

### Felkod visas på displayen:

Felkod	Orsak	Lösning
E1	Upper thermocouple failed	Kontakta din återförsäljare eller där du har köpt produkten efter underhåll av försäljningen.
E2	Lower thermocouple failed	Kontakta din återförsäljare eller där du har köpt produkten efter underhåll av försäljningen.
E3	PCB har slutat fungera	Kontakta din återförsäljare eller där du har köpt produkten efter underhåll av försäljningen.
E4	Värmeelement överhettat (detta kan inträffa på grund av uppflammande flamma)	Felmeddelandet E4 visas och värmelementen slutar att värmas upp. När temperaturen sjunker till en säker nivå igen kommer EL Medio BBQ automatiskt att återuppta uppvärmningen igen.
E5	PPCB-kommunikationsfel	Kontakta din återförsäljare eller där du har köpt produkten efter underhåll av försäljningen.

**VIKTIGT**

Denna apparat får inte användas av barn. Barn får inte leka med apparaten.

**VIKTIGT**

Apparaten ska strömförsörjas via en jordfelsbrytare (RCD) med en märkdriftsrestström som inte överstiger 30 mA.

**VIKTIGT**

Personer med nedsatt fysisk, sensorisk eller mental förmåga eller brist på erfarenhet och kunskap måste övervakas eller instrueras om hur apparaten ska användas på ett säkert sätt och förstå de potentiella farorna.

**VIKTIGT**

Apparaten ska anslutas till ett eluttag med jordad kontakt.

**VIKTIGT**

Om nätsladden är skadad måste den bytas ut av tillverkaren, dess serviceombud eller motsvarande kvalificerade personer för att undvika fara.

**VIKTIGT**

Nätkabeln ska regelbundet undersökas med avseende på tecken på skador och apparaten får inte användas om kabeln är skadad.

**VIKTIGT**

**VARNING:** Träkol eller liknande brännbara bränslen får inte användas med denna apparat.

Behåll ditt inköpskvitto, detta kommer att krävas för att göra anspråk på 24 månadersgarantin.

## MORSØ EL MEDIO - ELEKTRISK BBQ



## MORSØ EL MEDIO - ELEKTRISK BBQ NO

- 2200 W
- Øvre og nedre varmeelement
- Digitalt display
- Berøringsknapp for På/Av
- Aluminiumshus med støpejernspanne
- Sertifisert etter CE- og UKCA-standarder
- Polyesterbeskyttelsesdeksel tilgjengelig (selges separat)

Viktig: Oppbevar bruksanvisningen til fremtidig bruk.

## GENERELLE OPPLYSNINGER



### VIKTIG

Les denne bruksanvisningen nøye før du tar grillen i bruk. Sett deg inn i hvordan grillen fungerer før du kobler den til strøm. Oppbevar bruksanvisningen til fremtidig bruk.



### VIKTIG

Ikke bruk grillen hvis ikke alle elementer er montert og grillen er montert i henhold til monteringsinstruksjonene.



### VIKTIG

Grillen må ikke tas i bruk hvis det er tegn på skade på selve grillen eller kablen.

### SIKKERHETSHENSYN

Manglende overholdelse av denne bruksanvisningen vil kunne medføre brann- eller eksplosjonsfare, noe som vil kunne forårsake alvorlig skade på person eller ting eller død. FORSIKTIG: Tilhørende deler kan bli svært varme. Hold mindre barn på avstand. Det må IKKE foretas endringer på apparatet.

Det må ikke foretas endringer på deler som produsenten eller dennes representant har forseglet.

- Hvis denne informasjonen ikke overholdes nøye, kan det i verste fall oppstå svært alvorlige skader.
- DU MÅ ALDRI BRUKE ADAPTER.
- Apparatet skal kun brukes på steder med god ventilasjon.
- Kun for utendørs bruk

### Beskytt barn

- Hold barn borte fra grillen under bruk og frem til den har blitt kald etter bruk. Ikke la barn bruke grillen.
- Pass på at det ikke drives sport eller annen fysisk aktivitet i umiddelbar nærhet av grillen når den brukes eller fortsatt er varm.

### Montering og oppstilling:

- Bruk passende sikkerhetsbekledning når du monterer grillen.
- Følg monteringsinstruksjonen i denne bruksanvisningen.
- Unngå unødige bøy av strømkabler.
- Hold alle el-punkter tørre.
- Sørg for at strømkablen ikke er sammenfiltret eller skadet. Grillen må ikke benyttes hvis den eller kablen har tegn på skade.

- Sørg alltid for å holde grillen på avstand av brennbare materialer.
- Sørg for å plassere grillen på et jevnt og stabilt underlag for å sikre maksimal stabilitet.

### Elektrisk sikkerhet:

- Sikringen må være en jordfeilbryter med en målt reststrøm på ikke mer enn 30 mA.



### VIKTIG

Apparatet må kun kobles til en stikkontakt som er riktig installert og jordet.

- Ikke berør hovedkontakten med våte hender! Ta alltid tak i støpselet for å trekke det ut av kontakten; ikke trekk i ledningen.
- Vær forsiktig når du håndterer kablen. Ikke bøy eller klem kablen. Ikke napp i den og ikke kjø over den.
- Beskytt kablen mot skarpe kanter, fett og varme.
- Ikke løft apparatet med kablen. Kablen skal ikke brukes til formål som den ikke er beregnet på.
- Kontroller støpsel og kabel før hver gangs bruk.
- Hvis ledningen er skadet, må du ikke bruke apparatet. Bruk aldri apparatet hvis kablen er skadet.
- Avbryt strømforsyningen når apparatet ikke er i bruk.

### Skjøteledninger:

- Bruk kun forlengelseskabler som er jordet og godkjent for utendørsbruk. (bruk en ledning på 1,5 mm<sup>2</sup> og maksimal lengde på forlengelseskablen er 4 m)
- Før bruk må du kontrollere at skjøteledningen ikke er skadet.
- Bruk aldri en skjøteledning uten jordnet kontakt.
- Ved bruk av lange skjøteledninger skal disse vikles helt opp før bruk.
- Skjøteledningen skal ikke være rullet på holder ved bruk av Balocone BBQ.
- Kontroller at gjeldende lover og regler overholdes før apparatet tas i bruk.
- Hold alle elektriske tilkoblinger tørre og unna bakken
- Sørg for at ledningen/forlengelseskablen ikke skaper en veltefare. Plasser kablen på en ansvarlig måte.



### VIKTIG

EL Medio-grillen blir svært varm og må ikke flyttes mens den er i bruk.

Tilgjengelige deler kan også bli svært varme. Sørg for å holde mindre barn og kjæledyr på avstand.

## TILTENKT BRUK:

- Grillen er beregnet på tilberedning/grilling av matvarer.
- Grillen er ikke beregnet på profesjonelt bruk.
- Grillen bør ikke brukes i regnvær.
- Ikke bruk trekull, briketter, flytende brennstoff, lava, brensel eller noen form for brennbart materiale i grillen.
- Grillen skal kun brukes som tiltenkt og beskrevet i denne bruksanvisningen. Feil bruk av grillen kan føre til brann, elektrisk støt eller skade.
- Hvis fett eller olje skulle begynne å brenne, må du lukke lokket, slå av grillen, trekke ut støpselet og holde lokket lukket til flammene er borte. Ikke bruk væske til å slukke flammene.
- Denne grillen er utelukkende beregnet til frittstående.
- Bruk kun utendørs på et godt ventileret sted. Ikke bruk i garasje, bygning, overbygd gang, telt eller andre lukkede områder eller under brennbare bygningskonstruksjoner.

### Betjening:

- Ikke bruk grillen i våte eller fuktige omgivelser
- Ikke bruk grillen i nærheten av svømmebasseng eller andre åpne vannkilder
- Fettbakken må alltid sitte på plass når grillen brukes.



### VIKTIG

Fettbeholderen må tømmes og rengjøres etter hver bruk!

- Ved bruk av grill på ømfintlige overflater, for eksempel bordplater i tre eller duker, anbefaler vi at du bruker en bordbrikke eller lignende for å beskytte bordet.



### VIKTIG

Ikke la EL Medio BBQ stå uten oppsyn når den er i bruk.

### Forvarming:

- Sett venstre temperaturknott til ønsket posisjon, og la BBQ-en forvarmes i omtrent 15-20 minutter.



### VIKTIG

Hvis det er skade på emaljebelegget, eller det falt emaljeflak fra grillristen (eller kokeområdet), må grillristen skiftes ut.



### VIKTIG

Brug riktig sikkerhetsbekledning når du bruker EL Medio-grillen. Dette omfatter, men er ikke begrenset til, grillhansker, forkle, beskyttelsesbriller, lange ermer.



### VIKTIG

Hvis det oppstår flammer, skal de ikke slukkes med vann. Slå av grillen. Fjern kabelen ved trekke ut kontakten og lukk lokket. Vent til grillen har blitt kald.

- Sørg for å varme opp produktet ved maks. temperatur i minst 15 minutter før det tas i bruk første gang. Den må forvarmes med lokket lukket.

### Etter bruk / rengjøring:

- Som med andre apparater, vil riktig pleie og vedlikehold sikre optimal drift og forlenge levetiden. Din nye Balcome BBQ er intet unntak. Hvis du følger disse rengjøringsinstruksjonene, kan du holde grillen ren og i god stand med minimal innsats.
- Sørg for å rengjøre produktet før den tas i bruk første gang, og sørg for at alle rester av emballasje er fjernet.
- Slå av grillen og la den bli helt avkjølt før den flyttes.
- Tøm og rengjør fettbeholderen etter hver bruk.
- Sørg for grundig rengjøring av grillen etter bruk. Grillristen tas av og vaskes med mildt såpevann, eller varm grillristen godt opp før du børster av de forkullede matrestene med den medfølgende lille børsten når risten er avkjølt. En fuktig klut kan brukes til rengjøring av de andre delene på grillen.
- Ingen av delene kan vaskes i oppvaskmaskin.
- Vent til grillen er helt kald før den tildekkes.

### VIKTIG: VEDLIKEHOLD:

Ved regelmessig bruk og eksponering for vind og vær, vil det alltid oppstå slitasje og patinering på utendørs produkter. Dette er helt normalt og gjelder derfor også for Morsø Outdoor-produkter. Riper og korrosjon vil derfor forekomme, men dette kan enkelt repareres ved hjelp av et vedlikeholdssett til Morsø Forno Gas og Morsø EL Medio. Ved bruk av vedlikeholdssettet kan du gjenoppfriske din Morsø EL Medio, slik at den blir nesten som ny. Du finner en instruksjonsvideo som forklarer prosessen på hjemmesiden vår, [morsoe.com](http://morsoe.com). Fremgangsmåten er den samme for Morsø Forno Gas-serien og EL Medio. Vi anbefaler alltid å bruke et Morsø trekk for å beskytte grillen når den ikke er i bruk. Viktig! - Sørg alltid for at grillen er helt kald og tørr før du dekker den til. Et Morsø trekk vil også hindre at det siger inn fukt og regnvann, noe som kan øke risiko for rust på støpejernsristen når grillen ikke er i bruk.

Gå inn på [morsoe.com](http://morsoe.com) og se instruksjonsvideoen, som forklarer hvordan du enkelt og effektivt rengjør og vedlikeholder grillristen.

#### Avhending:

- EL Medio BBQ skal ikke kastes sammen med husholdningsavfall. Gammelt elektrisk og elektronisk utstyr skal kastes separat.
- Kontakt kommunen der du bor om hvordan du kan kaste grillen på riktig måte.
- Ved å kildesortere sender du gammelt utstyr til gjenvinning eller til annen form for gjenbruk. Slik kan du bidra til å unngå at skadelig materiale slipper ut i miljøet.
- Emballasjen er merket og består av papp og plast som kan gjenvinnes.



#### Tekniske data:

Merkespenning	220V-240V~ 50-60Hz
Ytelse	2200W
Klassifikasjon	IPX4
Kabellengde	2 m
Tilberedningsflate, areal	1200 cm <sup>2</sup>

#### Delene

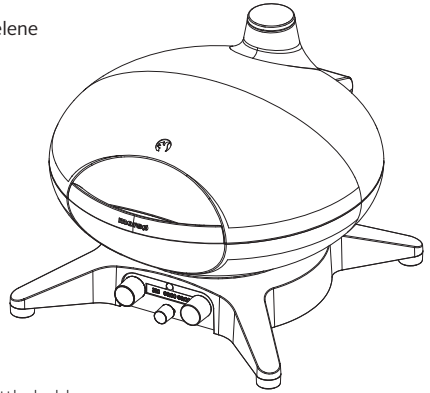

#### Fettbeholder

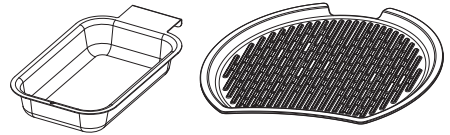

Støpejernspanne

## MONTERINGSINSTRUKSJONER

- Disse instruksjonene gir minimumskrav for montering av din EL Medio. Feil montering kan være farlig.
- **ADVARSEL:** Ikke modifierer apparatet. Modifikasjoner er usikre og vil ugyldiggjøre garantien.
- Alle deler forseglet av produsenten skal ikke åpnes eller endres av brukeren.
- Dekk ikke grillens deler med aluminiumsfolie. Dette kan negativt påvirke grillens ytelse.

#### Trinn 1 - Monter fettkoppen

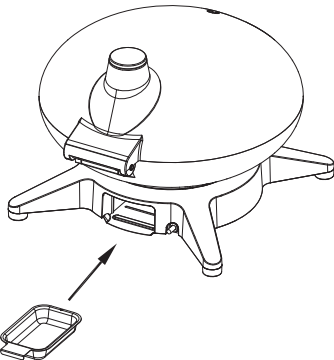

#### Trinn 2 - Monter pannen

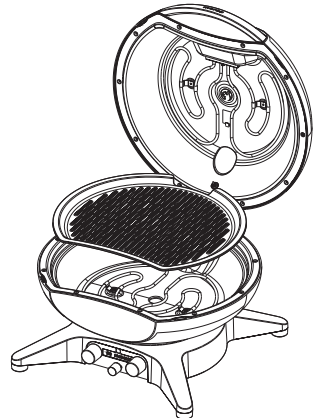

## OVERSIKTSSKISSE

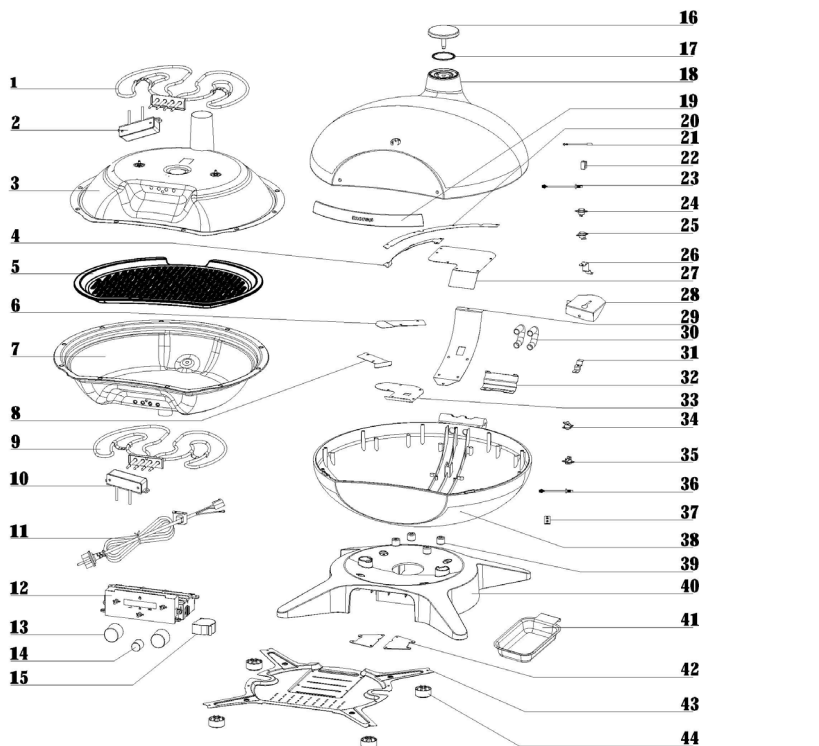

1	Varmeelement	23	Øvre termoelement
2	Kobling	24	170 °C Selvtilbakestillende temperaturkontrollbryter
3	Øvre innerforing	25	200 °C Manuell tilbakestilling av temperaturkontrollbryteren
4	Dekkplate A for kabelrenner i lokket	26	Øvre jordledningsplate
5	Rist	27	Dekkplate for kabelkanal C på lokket
6	Dekkplate for høyre kabelrenne i karosseriet	28	Dekkplate for kabelrenne på lokket D
7	Nedre innerforing	29	Dekkplate for kabelrenne på baksiden av karosseriet
8	Dekkplate for venstre kabelrenne i karosseriet	30	Fjærrør gjennom ledningen
9	Varmeelement	31	Nedre del av jordledningen
10	Kobling	32	Akselens dekkplate
11	Strømledning	33	Dekkplate for kabelrenne foran på karosseriet
12	PCB-kontrollboks (med ledning)	34	150 °C Selvinnstillende temperaturkontrollbryter
13	Knott for temperatur og forhold	35	170 °C Manuell tilbakestilling av temperaturkontrollbryteren
14	Knapp for tidtaker	36	Nedre termoelement
15	Sentrifugalvifte	37	Feste for hovedjordledning
16	Skorsteinsdeksel	38	Karosseri
17	Skorsteinens vanntette ring	39	Varmeisolasjonspute
18	Lokk	40	Sokkel
19	Håndtak på lokket	41	Fettkopp
20	Dekkplate B for kabelrenne i lokket	42	Linjegrænseplate
21	Tippebryter	43	Deksel for sokkel
22	Beskyttelseshylse for tippebryter	44	Fot- og sklisikringspute med skruer

## BRUKERGRENSESNITT OG INSTRUKSJONER

1	Øvre varmeelement
2	Temperaturføler
3	Temperaturknapp
4	Timer-knapp
5	Strømbryter
6	Knott for forholdstall
7	Nedre varmeelement

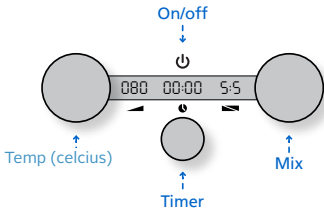
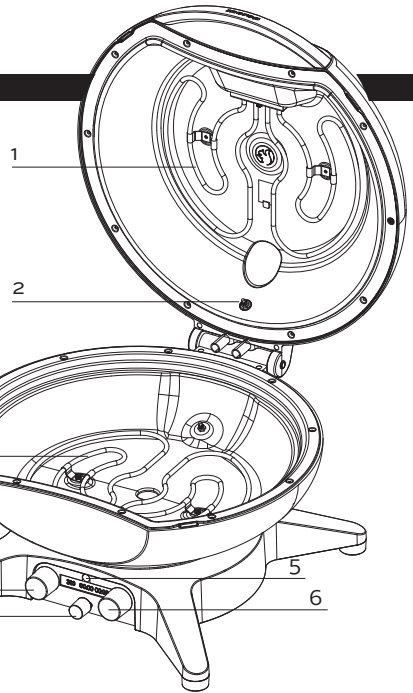

Slå på:

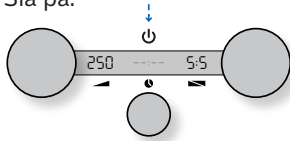

Temperatur

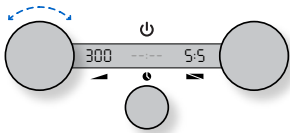

Timer

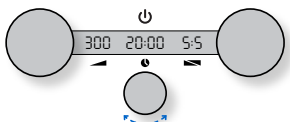

Slå på:

- On/Off ikonet trykkes > Ett enkelt pip. Den innstilte temperaturen og blandingen vises på displayet. Standard temp er 250°. Standard blanding er 5:5.
- Når lokket åpnes, endres varmeelementblanding til 10:0. Når lokket lukkes igjen, endres den tilbake til den tidligere valgte innstillingen.

Justering av temperatur:

- Vri Temp knappen for å justere temperaturen. Øk temperaturen ved å vri med klokken. Reduser ved å vri mot klokken. Etter 3 sek., begynner temp displayet å blinke. Hvis den innstilte temperaturen er høyere, vil displayet blinke langsomt til den ønskede temperaturen er nådd. Når den innstilte temperaturen er nådd, stopper displayet å blinke. Hvis den innstilte temperaturen er lavere, er displayet konstant.
- Temperaturen justeres i 5° trinn.
- Temperaturen kan justeres mellom 50-400°.
- Justering av temperatur faller under 25° (for eksempel ved åpning av lokket), begynner temperaturdisplayet å blinke sakte til den innstilte temperaturen er nådd igjen.
- Hold inne Temp knappen for å vise den faktiske temperaturen. Når du slipper knappen, vises den innstilte temperaturen på displayet igjen.

Innstilling av timer:

- Vri Timer knappen for å justere tiden. Displayet starter på 00:10. Timeren justeres i 10 sek. intervaller fra 0 til 10 minutter, deretter i 1 minuts intervaller.
- Opptil 60 minutter viser displayet minutter og sekunder. Under nedtellingen vises de gjenværende minuttene og sekundene på displayet.
- Over 60 minutter viser displayet timer og minutter. Under nedtellingen vises de gjenværende timene og minuttene på displayet.
- Maks tidsinnstilling er 12 timer.
- Klikk på knappen for å starte timeren.



- Etter at nedtellingen er ferdig, vil timeren pipe i 10 sekunder.
- Etter at nedtellingen er ferdig, hvis timeren er satt til kontinuerlig varme (ON), nullstilles timerdisplayet til den innstilte tiden, klar for neste nedtelling (dette er bra for å lage flere pizzaer).
- Etter at nedtellingen er ferdig, hvis timeren er satt til å slå av varmen (OFF), viser timerdisplayet "--:--" og varmen slås av (dette er bra for "low & slow" matlaging, se under «Menyfunksjoner» for hvordan du justerer disse innstillingene).
- For å justere tiden under nedtellingen, vri på knappen for å sette den nye tiden. Tiden justeres fra den forløpne tiden. Etter 3 sek. vil displayet blinke og nedtellingen fortsetter fra den nye innstilte tiden. Timeren kan justeres til både kortere og lengre tider. Etter nedtellingen tilbakestilles timeren til den innstilte tiden.
- Morsø EL Medio BBQ vil automatisk gå i standby-modus hvis den ikke brukes på 2 timer. Hvis timeren er innstilt på mer enn 2 timer, vil EL Medio BBQ fortsette å være på.

### Blanding



#### Justering av blanding:

- Vri Mix knappen for å justere blandingen. Området går fra 10:0 (100% bunnavarme) til 0:10 (100% toppvarme). Etter 3 sek. vil blanding-displayet blinke én gang som bekreftelse.
- Justering av blanding påvirker ikke varmen eller timeren.

### Åpning av lokket

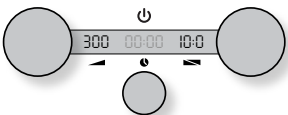

#### Åpning av lokket:

- Av sikkerhetsårsaker slås den øvre varmeelementet av når lokket er helt åpnet. Modusen endres til 10:0 og den nedre varmeelementet styres av den nederste termostaten. Når lokket lukkes, gjenopptar EL Medio BBQ den forrige blandinginnstillingen.
- Displayet viser endringen i moduser.
- Venstre tall = nederste varmeelement. Høyre tall = øverste varmeelement.
- Når en rotisserie brukes, er ikke lokket helt åpnet, og varme & blanding påvirkes ikke.
- Timeren påvirkes ikke av at lokket åpnes.

### Slå av:

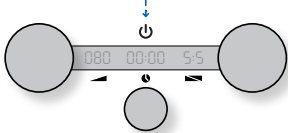

#### Slå av:

- On/Off ikonet trykkes > Ett enkelt pip. Displayet slås av, og du kan nyte maten din :-).

### Menyfunksjoner

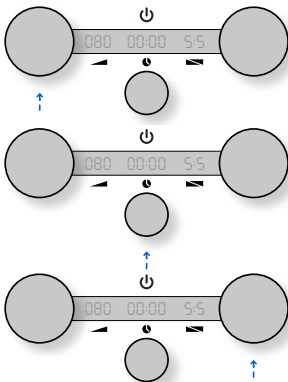

#### Lysnivå:

- Trykk lenge på mix-knappen for å gå inn i menyen > Det høres et enkelt pip. Displayet viser gjeldende nivå > Drei for å justere nivået (mellom 1 og 5). Når du endrer nivå, justeres displayet slik at det er mulig å se justeringen > Klikk for å bekrefte eller vent i 3 sek. Displayet blinker én gang og avslutter menyen.
- Standardinnstillingen er 5.

#### Timer på/av:

- Når du bruker timerfunksjonen på EL Medio BBQ, vil EL Medio BBQ som standard fortsette å varme når timeren er utløpt. Om nødvendig kan EL Medio BBQ imidlertid slå av varmeelementene automatisk når tiden er ute.
- Hold temperaturknappen inne i 10 sekunder for å gå inn i menyen > Det høres et enkelt pip. Displayet viser den nåværende innstillingen > Vri med klokken for å velge "ON" (varmen er på), eller vri mot klokken for å velge "OFF" (varmen slås av) > Klikk for å bekrefte eller vent i 3 sek. Displayet blinker én gang og går ut av menyen.

## RENGJØRING OG VEDLIKEHOLD

**VIKTIG:** Rengjør EL Medio BBQ grundig etter hver bruk, da manglende rengjøring kan øke risikoen for flammeløft.

**VIKTIG:** Bruk riktig sikkerhetsutstyr ved rengjøring av EL Medio BBQ. Dette inkluderer, men er ikke begrenset til, grillhansker, forkle, vernebriller og langermede klær.

### Kontroller for fett:

1. Bekreft at grillen er av og kald.

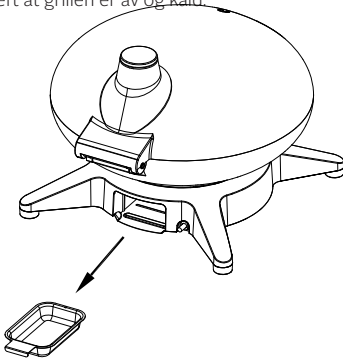

2. Fjern fettbrettet og tøm/renhold det.
3. Kontroller for rester i fettbrettholderen og rengjør om nødvendig.
4. Installer alle komponenter på nytt.

### Rengjør stegegitteret:

1. Børst grillen med en myk børste i rustfritt stål umiddelbart etter forvarming. Du kan bruke et Morsø børste & skrape sett (selges separat).

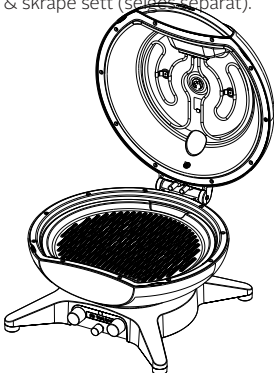

### Rengjør innvendig lokk og kropp:

Over tid kan fett og røyk danne karbonavleiringer på innsiden av grillens lokk. Disse avleiringene må rengjøres regelmessig.

1. Fjern grillplaten.

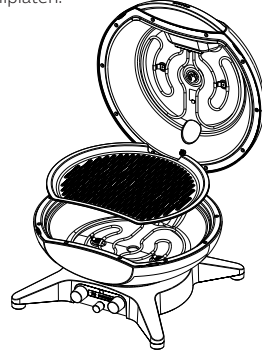

2. Fjern karbonisert fett fra lokket med en plastspatel.

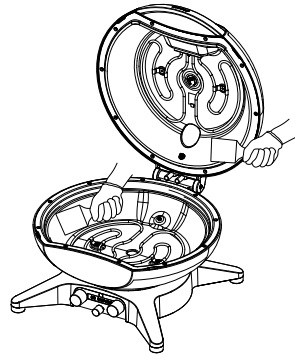

3. Fjern rester med en fuktig klut. Du kan bruke Morsø skum- eller BBQ rengjørere ved behov (selges separat).
4. Tøm og rengjør fettkoppen etter rengjøring.

**VIKTIG:** Ikke bruk metallbørster til å rengjøre varmelementene. Rengjør varmelementet ved å forvarme EL Medio BBQ for å brenne bort eventuelle rester.

#### Rengjøring av display:

Tørk displayet med en mikrofiberklut fuktet med vann. Bruk ikke rengjøringsmidler eller børster, da disse kan ripe overflaten. Bruk aldri glassrens på plast, da det kan skade overflaten.

#### RENGJØRING AV UTSIDEN AV GRILLEN

##### Rengjøring av malte overflater og plastkomponenter:

Rengjør malte og plastkomponenter med en mild såpeløsning. Skyll med rent vann og tørk grundig.

##### Rengjøring av grillens utside i tøffe miljøer:

Hvis grillen din utsettes for et spesielt tøft miljø (f.eks. nær sjøen eller i en skog), må du rengjøre utsiden oftere. Tørk av utsiden med mild såpeløsning og en fuktig klut regelmessig. Skyll grundig og tørk.

#### ADVARSEL:

- Slå av grillen og vent til den er kald før du rengjør grundig.

- Ikke spray væske på varmelementer eller kontroller.
- Ikke senk grillen i vann under rengjøring.
- Koble fra EL Medio BBQ fra strømmen før rengjøring.
- Bruk ikke noen av følgende for å rengjøre grillen: abrasiv rustfritt stål-polering, rengjøringsmidler som inneholder syre, mineralspiriter eller xylener, ovnsrengjøring, rengjøringsmidler med slipemidler eller slipende rengjøringspads.
- Bruk ikke metallbørster på varmelementene. La matrester brenne av under forvarming.

#### HVIS EL MEDIO BBQ IKKE SLÅR SEG PÅ

- Hvis varmelementet ikke varmes opp når du følger instruksjonene i avsnittet «Brukergrensesnitt» i denne brukerhåndboken.

#### MULIG ÅRSAK

Det er et problem med strømtilførselen fra stikkkontakten.

#### MULIG LØSNING

Kontroller strømforsyningen eller strømbryteren i hjemmet ditt.

#### FEILKODE VIST PÅ DISPLAYET

Feilkode	Årsak	Løsning
E1	Øvre termoelement feilet	Etter vedlikehold av Sales, kontakt forhandleren din, eller der du har kjøpt produktet.
E2	Nedre termoelement feilet	Etter vedlikehold av Sales, kontakt forhandleren din, eller der du har kjøpt produktet.
E3	PCB feilet	Etter vedlikehold av Sales, kontakt forhandleren din, eller der du har kjøpt produktet.
E4	Varmeelementet overopphetet (dette kan skje på grunn av oppflaming)	Feilmeldingen E4 vises, og varmelementene stopper oppvarmingen. Når temperaturen synker til et sikkert nivå igjen, vil EL Medio BBQ automatisk gjenoppta oppvarmingen igjen.
E5	PCB kommunikasjonsfeil	Etter vedlikehold av Sales, kontakt forhandleren din, eller der du har kjøpt produktet.

**VIKTIGT**

Dette apparatet kan ikke brukes av barn. Barn skal ikke leke med apparatet.

**VIKTIGT**

Apparatet skal forsynes gjennom en jordfeilbryter (RCD) med en nominell driftsreststrøm som ikke overstiger 30 mA.

**VIKTIGT**

Personer med reduserte fysiske, sensoriske eller mentale evner eller manglende erfaring og kunnskap må overvåkes eller instrueres i bruk av apparatet på en sikker måte og forstå de potensielle farene som er involvert.

**VIKTIGT**

Apparatet skal kobles til en stikkontakt med jordingskontakt.

**VIKTIGT**

Hvis strømledningen er skadet, må den skiftes ut av produsenten, dennes serviceverksted eller tilsvarende kvalifiserte personer for å unngå fare.

**VIKTIGT**

Tilførselsledningen skal undersøkes regelmessig for tegn på skader, og apparatet skal ikke brukes hvis ledningen er skadet.

**VIKTIGT**

ADVARSEL: Trekull eller lignende brennbart brensel må ikke brukes sammen med dette apparatet.

Ta vare på kvitteringen for kjøpet.  
Du må kunne fremvise kvittering hvis du gjør krav på garantien som gjelder i 24 måneder.

## MORSØ EL MEDIO – SÄHKÖGRILLI



## MORSØ EL MEDIO – SÄHKÖGRILLI

FIN

- 2200 W
- Ylä- ja alalämmityselementti
- Digitaalinen näyttö
- Kosketuspainike On/Off
- Alumiininen runko valurautapannulla
- Sertifioitu CE- ja UKCA-standardeihin
- Polyesterisuojauspeite saatavilla (myydään erikseen)

Tärkeää: Säilytä ohje myöhempää käyttötarvetta varten.

## YLEISTÄ



### TÄRKEÄÄ

Lue käyttöohjeet huolella ennen käyttöä. Tutustu laitteeseen huolella ennen sen käyttöä. Säilytä käyttöohjeet myöhempää tarvetta varten.



### TÄRKEÄÄ

Älä käytä grilliä, jos siinä ei ole kaikkia osia ja jos sitä ei ole koottu asennusohjeiden mukaisesti.



### TÄRKEÄÄ

Älä käytä grilliä, jos se tai sen virtajohto on vahingoittunut.

- Vältä taivuttamasta virtajohtoa.
- Pidä sähköliitännät kuivina.
- Varmista, ettei virtajohto ole kiertynyt tai vahingoittunut.
- Varmista aina, että grilli ei ole syttyvien aineiden läheisyydessä.
- Pidä grilli tasaisella ja vakaalla alustalla, jotta se pysyisi turvallisesti paikallaan.

### Sähköturvallisuus:

- Sulakkeen on oltava vikavirtasuojakytkin, jonka mitattu jäännösvirta on enintään 30 mA.



### TÄRKEÄÄ

Laitteen saa liittää vain oikein asennettuun ja maadoitettuun pistorasiaan.

## TURVALLISUUSTIETOA

Näiden ohjeiden laiminlyönti voi aiheuttaa tulipalon tai räjähdysriskin, josta voi seurata vammautuminen, kuolema tai omaisuusvahinko. HUOM: Grillin osat saattavat olla hyvin kuumia. Pidä poissa lasten ulottuvilta. ÄLÄ tee laitteeseen muutoksia.

Valmistajan tai valmistajan edustajan sinetöimiä osia ei saa muuttaa.

- Ohjeiden laiminlyönnistä voi seurata tulipalo, kuolema tai vakava vammautuminen.
- ÄLÄ KÄYTÄ SOVITTIMIA.
- Käytä vain tiloissa, joissa on hyvä ilmanvaihto.
- Vain ulkokäyttöön

### Suojaa lapsia

- Älä päästä lapsia grillin lähelle sen käytön tai jäähtymisen aikana. Älä anna lasten käyttää grilliä.
- Grillin lähellä ei saa leikkiä tai urheilla grillauksen aikana tai grillin jäähtyessä.

### Asennus ja kokoaminen:

- Käytä suojavaatetusta kootessasi grilliä.
- Noudata käyttöohjeessa esitettyjä asennusohjeita.
- Vältä taivuttamasta virtajohtoa.
- Pidä sähköliitännät kuivina.
- Varmista, ettei virtajohto ole kiertynyt tai vahingoittunut.
- Varmista aina, että grilli ei ole syttyvien aineiden läheisyydessä.
- Pidä grilli tasaisella ja vakaalla alustalla, jotta se pysyisi turvallisesti paikallaan.

### Asennus ja kokoaminen:

- Käytä suojavaatetusta kootessasi grilliä.
- Noudata käyttöohjeessa esitettyjä asennusohjeita.

- Älä koske virtajohtoon märin käsin! Vedä virtajohto irti aina pistotulpasta, ei johdosta.
- Käsittele virtajohtoa varoen. Älä taivuta, rusenna, kisko tai tallaa johtoa. Suojaa teräesineiltä, öljyltä ja kuumuudelta.
- Älä nosta laitetta johdosta tai käytä johtoa muuhun kuin sen omaan käyttötarkoitukseen.
- Tarkista pistotulppa ja virtajohto aina ennen käyttöä.
- Älä käytä vahingoittunutta virtajohtoa. Irrota virtajohdon välittömästi, jos näet siinä vaurioita.
- Irrota laite verkkovirrasta, kun sitä ei käytetä.

### Jatkojohdot:

- Käytä vain maadoitettuja jatkojohtoja, jotka on hyväksytty ulkokäyttöön. (käytä 1,5 mm<sup>2</sup> johdinta ja jatkojohtojen maksimipituus on 4 m)
- Varmista ennen jatkojohdon käyttöä, ettei siinä ole vaurioita.
- Älä käytä jatkojohtoa, jos siinä ei ole maadoitettua pistoketta.
- Kun käytät pitkää jatkojohtoa, vedä se täysin suoraksi ennen käyttöä.
- Älä jätä jatkojohtoa kelalle, kun käytät EL Medio BBQ-grilliä.
- Noudata paikallisia määräyksiä ja ohjeita käyttäessäsi tätä laitetta.
- Pidä kaikki sähkökytkennät kuivina ja poissa maasta
- Varmista, että johto/jatkojohto ei aiheuta kaatumisvaaraa. Aseta johto vastuullisesti.



### TÄRKEÄÄ

EL Medio BBQ -grilli kuumenee voimakkaasti. Älä liikuttele grilliä käytön aikana. Osat saattavat kuumeta voimakkaasti. Ei pienten lasten eikä lemmikkien ulottuville.

## KÄYTTÖTARKOITUS:

- Grilli on tarkoitettu ruoan valmistukseen/grillaukseen.
- Grilli ei ole tarkoitettu kaupalliseen käyttöön.
- Älä käytä sateessa.
- Älä käytä grillissä hiiliä, brikettejä, nestemäistä polttoainetta, laavakiveä, polttoainetta tai muuta palavaa ainetta.
- Käytä grilliä ainoastaan tässä käyttöohjeessa esitetyllä tavalla. Väärinkäytöstä voi seurata tulipalo, sähköisku tai vammautuminen.
- Rasvapalon syttyessä sulje kansi, sammuta virta, irrota virtajohto ja pidä kansi suljettuna, kunnes palo on sammunut. Älä käytä nestettä sammutukseen.
- Käytä vain ulkona hyvin tuuletetussa tilassa. Älä käytä autotallissa, rakennuksessa, katetussa käytävässä, teltassa tai muussa suljetussa tilassa tai palavassa rakennuksessa.

### Toiminta:

- Älä käytä grilliä märässä tai kosteassa paikassa.
- Älä käytä grilliä uima-altaan tai muun avoveden äärellä.
- Grillin ollessa toiminnassa rasvapannun on aina oltava paikallaan.



### TÄRKEÄÄ

Rasvapelti on tyhjennettävä ja puhdistettava jokaisen käytön jälkeen!

- Suojaa arka pöydänpinta tai pöytäliina laittamalla tasainen alusta grillin alle.



### TÄRKEÄÄ

Älä jätä käynnissä olevaa grilliä valvomatta.

### Esilämmitys:

- Aseta vasen lämpötilan säädin haluamaasi asentoon ja anna grillin esilämmittää noin 15-20 minuuttia.



### TÄRKEÄÄ

Käytä sopivia suojavarusteita käytätessäsi EL Medio BBQ-grilliä, kuten grillikintaita, esiliinaa, suojalaseja ja pitkähihaisia vaatteita.



### TÄRKEÄÄ

Jos emaloinnissa on halkeamia tai grilliritilästä (tai sen kypsennysalueelta) on irronnut emalia, ritilä on vaihdettava.



### TÄRKEÄÄ

Jos grillistä leimahtaa liekki, älä sammuta vedellä. Sammuta grilli, vedä virtajohto irti pistorasiasta ja sulje kansi. Anna grillin jäähtyä kokonaan.

- Kuumenna laitetta maksimilämmöllä vähintään 15 minuuttia ennen kuin otat sen käyttöön. Sen on lämmitettävä suljetulla kannella.

### Käytön jälkeen/Puhdistus:

- Muiden kodinkoneiden tavoin EL Medio-grillin säännöllinen puhdistus ja hoito lisäävät grillin käyttöikää ja varmistavat sen moitteettoman toiminnan. Säännöllisellä puhdistuksella säännöllisesti grillissä pysyy puhtaina vähällä vaivalla.
- Muista puhdistaa laite ennen ensimmäistä käyttökertaa ja tarkista, ettei tuotteeseen jää pakkausmateriaaleja.
- Sammuta grilli ja anna sen jäähtyä kokonaan ennen puhdistusta.
- Tyhjennä ja puhdista rasvapelti jokaisen käytön jälkeen.
- Puhdista grilli huolella käytön jälkeen. Irrota grilliritilä ja pese se miedolla saippualliuksella. Voit myös kuumentaa ritilän ja poistaa sen jäähdytyä hiiltyneet ruoantähteet grillin mukana toimitetulla harjalla. Puhdista grillin muut osat kostealla liinalla.
- Älä pese grillin osia astianpesukoneessa, vain käsin nihkeällä liinalla.
- Peitä grilli vasta kun se on täysin jäähtynyt.

### TÄRKEÄÄ: HOITO:

Ulkona käytettäviin tuotteisiin syntyy aina kulumaa ja patinaa säännöllisestä käytöstä ja sääolosuhteille altistumisesta. Se on normaalia ja pätee myös Morsø Outdoor -tuotteisiin. Naarmuja ja ruostetta esiintyy, mutta ne on helppo korjata Morsø Forno Gas & EL Medio -grillien hoitotuotesarjan avulla. Käyttämällä hoitotuotesarjaa voit uudistaa Morsø Forno Gas -grillin lähes uuden veroiseksi. Opastusvideo tuotteen käytöstä löytyy kotisivuiltamme morsoe.com. Menettely on sama sekä Morsø Forno kaasugrillissä että EL Medio-sähkögrillissä.

Suosittellemme käyttämään Morsø-suojapeitettä grillin päällä silloin kun et käytä grilliä. Huom! Anna grillin jäähtyä aina täysin ennen kuin peität sen.

Morsø-suojapeite estää myös kosteuden kerääntymistä grilliin sekä grilliritilän ruostumista, kun grilli ei ole käytössä.

Kotisivuiltamme morsoe.com olevassa opastusvideossa näytetään, kuinka puhdistat ja hoidat grilliritilän tehokkaasti ja helposti.

#### Hävittäminen:

- Älä hävitä EL Medio-grilliiä talousjätteen seassa, vaan elektroniikkaromuna. ent separately.
- Tarkista kierrätysmääräykset paikallisesta jätehuollosta.
- Erillisen kierrätyksen ansiosta laitteesi käytetään uudelleen eri muodoissa. Näin estät haitallisten aineiden leviämisen ympäristöön.
- Grilli on pakattu pahvilaatikkoon, ja kierrätyskelpoiset muoviosat on merkitty oheisella merkillä: 

#### Tekniset tiedot:

Nimellisjännite	220V-240V~ 50-60Hz
Teho	2200W
Luokitus	IPX4
Virtajohdon pituus	2 m
Grillauspinta-ala	1200 cm <sup>2</sup>

#### Osaluettelo

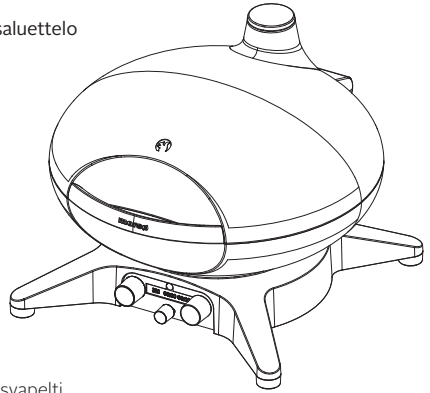

#### Rasvapeltti

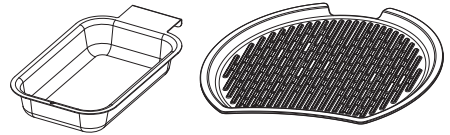

Valurautapannu

## KOOSTAMISOHJEET

- Nämä ohjeet antavat vähimmäisvaatimukset EL Medio -laitteen kokoamiseen. Virheellinen kokoaminen voi olla vaarallista.
- **VAROITUS:** Älä muokkaa laitetta. Muutokset ovat vaarallisia ja mitätöivät takuun.
- Kaikkia valmistajan sulkemia osia ei saa avata tai muuttaa käyttäjän toimesta.
- Älä peitä grilliä alumiinifoliolla. Se voi vaikuttaa grillin suorituskykyyn negatiivisesti.

#### Vaihe 1 - Asenna rasvapurkki

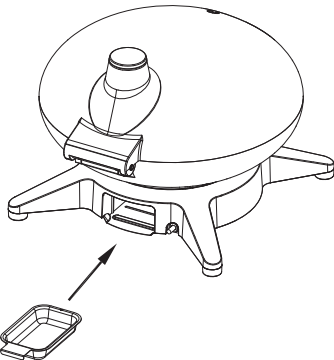

#### Vaihe 2 - Asenna pannun

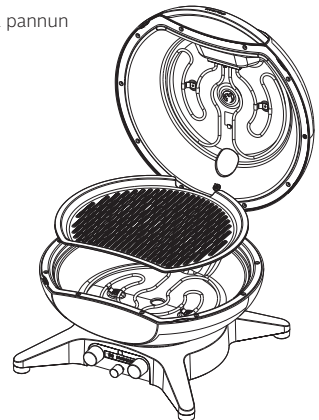

## OSAKAAVIO

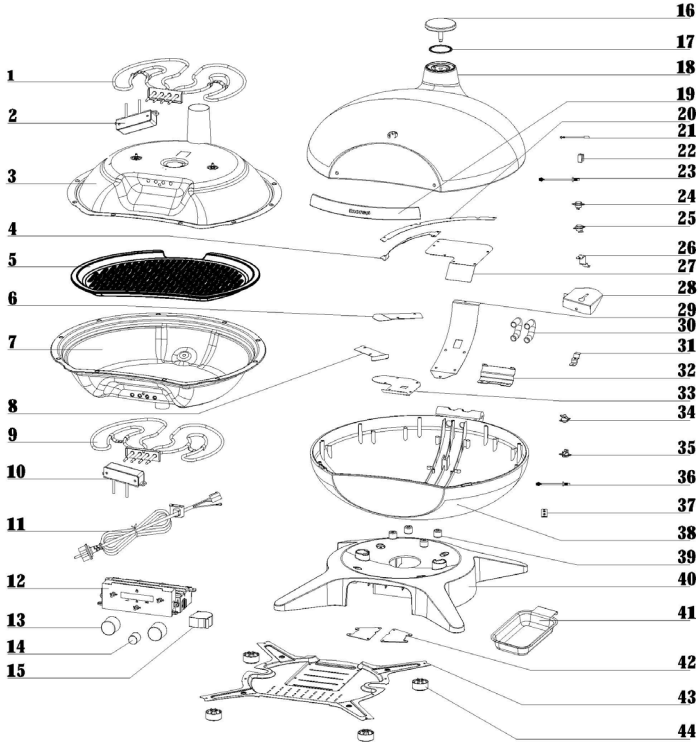

1	Lämmityselementti	23	Ylempi termopari
2	Kytkin	24	170 °C Itsestään nollautuva lämpötilan säätökytkin
3	Ylempi sisävuori	25	200 °C Lämpötilan säätökytkimen manuaalinen nollaus
4	Kannen kaapelikaukalon kansilevy A	26	Ylemmän maadoitusjohdon siru
5	Ritilä	27	Kannen kaapelikaukalon peitelevy C
6	Rungon oikea kaapelikaukalon peitelevy	28	Kannen kaapelikaukalon peitelevy D
7	Alempi sisävuori	29	Rungon takaosan kaapelikaukalon peitelevy
8	Rungon vasemmanpuoleinen kaapelikaukalon peitelevy	30	Jousiputki johtimen läpi
9	Lämmityselementti	31	Alemman maadoitusjohdon siru
10	Kytkin	32	Akselin peitelevy
11	Virtajohto	33	Rungon etummaisena kaapelikaukalon peitelevy
12	Piirilevyn ohjauskotelo (johdolla)	34	150 °C Itsestään nollautuva lämpötilan säätökytkin
13	Lämpötila- ja suhdelukusäädin	35	170 °C Lämpötilan säätökytkimen manuaalinen nollaus.
14	Ajastimen nuppi	36	Alempi termopari
15	Keskipakopuhallin	37	Päämaadoitusjohdon kiinnike
16	Savupiipun kansi	38	Runko
17	Savupiipun vedenpitävä rengas	39	Lämmöneristystyyppi
18	Kansi	40	Pohja
19	Kannen kahva	41	Rasvakuppi
20	Kannen kaapelikaukalon kansilevy B	42	Linjan rajoituslevy
21	Kippikytkin	43	Pohjan kansi
22	Kippikytkimen suojaholkki	44	Jalka- ja liukastumisenestotyyppi ruuvilla

## KÄYTTÖLIITTYMÄ JA OHJEET

1	Ylempi lämmityselementti
2	Lämpötila-anturi
3	Lämpötilan säädin
4	Ajastimen nappi
5	Virtakytkin
6	Suhdenuppi
7	Alempi lämmityselementti

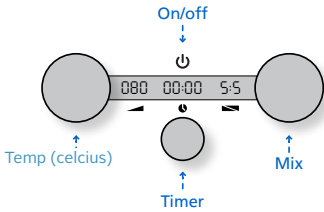
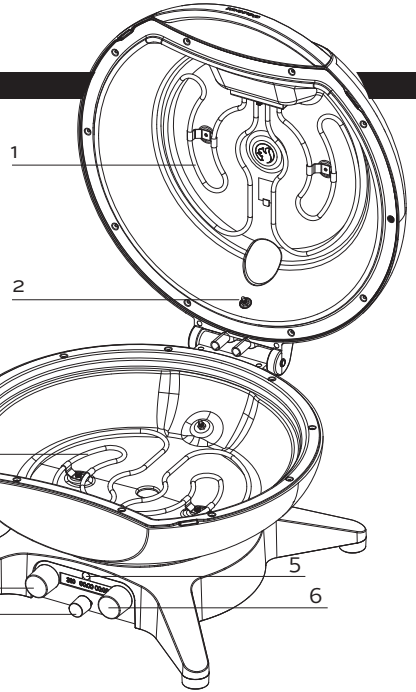

### Kytkeminen päälle:

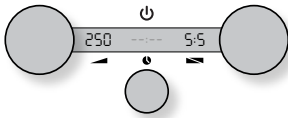

### Lämpötila

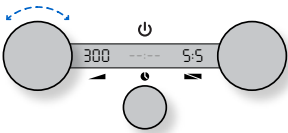

### Timer

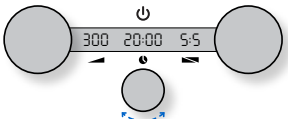

### Kytkeminen päälle:

- On/Off-kuvaketta painetaan > kuuluu yksi äänimerkki. Asetettu lämpötila ja sekoitus näkyvät näytössä. Oletuslämpötila on 250°. Oletussekoitus on 5:5.
- Turvallisuussyistä, kun kansi avataan, lämmityselementin sekoitus muuttuu 10:0:ksi. kun kansi suljetaan uudelleen, se muuttuu takaisin aiemmin valittuun asetukseen.

### Lämpötilan säätäminen:

- Säädä lämpötilaa kääntämällä Lämpötila-painiketta Nosta lämpötilaa kääntämällä myötäpäivään. Laske kääntämällä vastapäivään. Lämpötilan näyttö vilkkuu 3 sekunnin kuluttua. Jos asetettu lämpötila on korkeampi, näyttö vilkkuu hitaasti, kunnes lämpötila on saavutettu. Kun asetettu lämpötila on saavutettu, näyttö lakkaa vilkkumasta. Jos asetettu lämpötila on alhaisempi, näyttö pysyy vakiona.
- Lämpötilanäyttö näyttää aina asetetun lämpötilan eikä todellista lämpötilaa.
- Lämpötila muuttuu 5°:n askelin.
- Lämpötilaa voidaan säätää välillä 50-400°.
- Jos lämpötila laskee alle 25° asetetusta lämpötilasta (esimerkiksi kannen avaamisen yhteydessä), lämpötilanäyttö alkaa vilkkua hitaasti, kunnes asetettu lämpötila saavutetaan uudelleen.
- Näytä todellinen lämpötila painamalla ja pitämällä lämpötilapainiketta painettuna. Kun painike vapautetaan, näytössä näkyy jälleen asetettu lämpötila.

### Ajastimen asettaminen:

- Käännä ajastinpainiketta asettaaksesi/säätääksesi aikaa. Näyttö alkaa kello 00:10. Ajastinta säädetään 10 sekunnin askelin 0-10 minuuttiin. Sen jälkeen se vaihtuu 1 minuutin askelin.
- 60 minuuttiin asti näytössä näkyy minuutit ja sekunnit. Lähtölaskennan aikana näytössä näkyvät jäljellä olevat minuutit ja sekunnit.
- Yli 60 minuutin kohdalla näytössä näkyvät tunnit ja minuutit. Lähtölaskennan aikana näytössä näkyvät jäljellä olevat tunnit ja minuutit.
- Maksimiaika on 12 tuntia.
- Käynnistä ajastin napsauttamalla painiketta.



- Lähtölaskennan päättyessä ajastin piippaa 10 sekuntia.
- Jos ajastintoiminto on asetettu jatkuvaan lämmitykseen (ON), ajastimen näyttö palautuu asetetun ajan jälkeen, ja se on valmis seuraavaa lähtölaskenta varten (tämä on hyvä useiden pizzojen valmistuksessa).
- Jos ajastintila on asetettu kytkemään lämmitys pois päältä (OFF), ajastimen näyttössä näkyy "--:--" ja lämmitys kytkeytyy pois päältä, kun lähtölaskenta on päättynyt.(tämä on hyvä "matala ja hidas" kypsennystapa, Katso kohdasta "Valikon ominaisuudet", miten näitä asetuksia säädetään).
- Jos haluat säätää aikaa lähtölaskennan aikana, aseta aika kääntämällä painiketta. Aika säädetään kuluneesta ajasta. 3 sekunnin kuluttua näyttö vilkkuu ja lähtölaskenta jatkuu uudesta asetetusta ajasta. Ajastin voidaan säätää sekä lyhyemmäksi että pidemmäksi ajaksi. Lähtölaskennan jälkeen ajastin nollautuu asetettuun aikaan.
- Morsø EL Medio BBQ siirtyy automaattisesti valmistustilaan, jos sitä ei käytetä 2 tuntiin. Jos ajastin on asetettu pidemmäksi kuin 2 tunniksi, EL Medio BBQ pysyy päällä.

### Sekoita

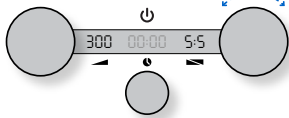

### Sekoituksen säätäminen:

- Käännä Mix-painiketta miksausksen säätämiseksi. Vaihteluväli on 10:0 (100 % alalämpö) - 0:10 (100 % ylälämpö). 3 sekunnin kuluttua sekoitusnäyttö vilkkuu kerran konfirmointia varten.
- Sekoituksen säätäminen ei vaikuta lämpötila-asetukseen tai ajastimeen.

### Kannen avaaminen

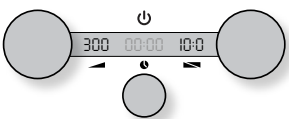

### Kannen avaaminen:

- Turvallisuussyistä ylin lämmityselementti kytkeytyy pois päältä, kun kansi on täysin auki. Tila vaihtuu tilaan 10:0 ja alemmaa lämmityselementtiä ohjaa alempi termostaatti. Kun kansi suljetaan, EL Medio BBQ palaa edelliseen sekoitusasetukseen.
- Näytössä näkyy tilojen muutos.
- Vasen numero = alin lämmityselementti. Oikea numero = ylempi lämmityselementti
- Kun käytät rotisseria, kansi ei ole täysin auki, ja lämpö ja sekoitus eivät vaikuta.
- Kannen avaaminen ei vaikuta ajastimeen.

### Sammuttaminen

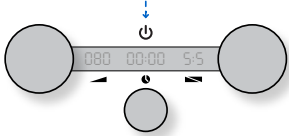

### Sammuttaminen:

- Painetaan On/Off-kuvaketta > kuuluu yksi äänimerkki. Näyttö sammuu, ja voit nauttia ruoasta :-).

### Valikon ominaisuudet

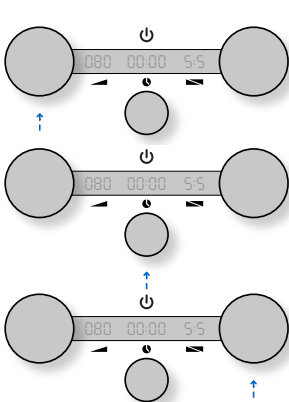

### Valotaso: Valo on valaistu:

- Paina pitkään sekoituspainiketta siirtyäksesi valikkoon > kuuluu yksi äänimerkki. Näytössä näkyy nykyinen taso > Käännä säätääksesi tasoa (välillä 1 & 5). Kun muutat tasoa, näyttö säätyy niin, että säätö on mahdollista nähdä > Vahvasta painamalla tai odota 3 sekuntia. Näyttö vilkkuu kerran ja poistuu valikosta.
- Oletusasetus on 5.

### Ajastin päälle/pois:

- Kun käytät EL Medio BBQ:n ajastintoimintoa, EL Medio BBQ jatkaa oletusarvoisesti lämmittämistä, kun ajastin loppuu. Tarvittaessa EL Medio BBQ voi kuitenkin kytkeä lämmityselementit automaattisesti pois päältä, kun ajastimen aika loppuu.
- Paina lämpötilapainiketta ja pidä sitä painettuna 10 sekuntia siirtyäksesi valikkoon > kuuluu yksi äänimerkki. Näytössä näkyy nykyinen asetus > Käännä myötäpäivään valitaksesi "ON" (lämpö pysyy päällä) tai käännä vastapäivään valitaksesi "OFF" (lämpö kytkeytyy pois päältä) > Paina confirm tai odota 3 sekuntia. Näyttö vilkkuu kerran ja poistuu valikosta.

## PUHDISTUS HUOLTO

**TÄRKEÄÄ:** Puhdista EL Medio BBQ huolellisesti jokaisen käytön jälkeen. Koska tämän laiminlyönti voi lisätä liekkien syttymisriskiä.

**TÄRKEÄÄ:** Käytä asianmukaista suojavaaetetusta puhdistaussasi EL Medio -grilliä. Tähän kuuluvat muun muassa grillikäsineet, esiliina, suojalasit ja pitkät hihat.

**Tarkista rasva:**

1. Varmista, että grilli on sammutettu ja jäähtynyt.

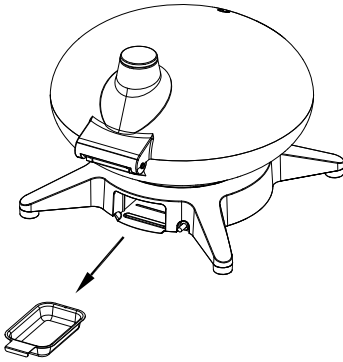

2. Irrota rasvasäiliö ja tyhjennä/puhdista se.
3. Kun rasvalaatikko on irrotettu, tarkista, onko rasvalaattikon pidikkeessä jäännösjätettä, ja puhdista se tarvittaessa.
4. Asenna kaikki osat takaisin paikalleen.

**Ruoanvalmistusritilän puhdistaminen**

1. Harjaa ritilää pehmeällä ruostumattomasta teräksestä valmistetulla harjalla heti esilämmityksen jälkeen. Voit käyttää Morsøn harja & kaavin -sarjaa (myydään erikseen).

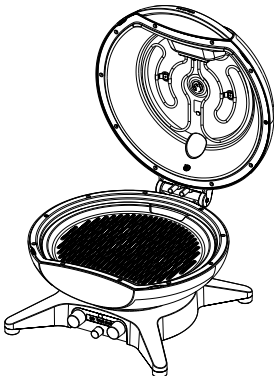

**Puhdista sisempi vuorauksen kansi ja runko**

Ajan myötä rasva ja savu muuttuvat hitaasti hiilikerrostumiksi grillin kannen sisäpuolelle. Nämä kerrostumat on puhdistettava säännöllisesti.

1. Irrota grillikansi.

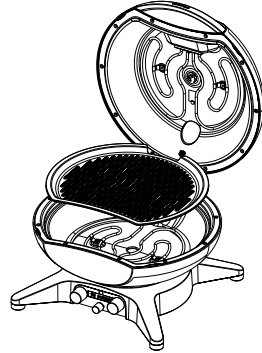

2. Poista hiiltynyt rasva kannesta muovilastalla.

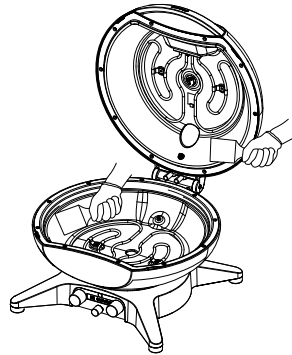

3. Poista jäljellä oleva lika ja jäämät kostealla liinalla. Voit tarvittaessa käyttää Morsø Foam- tai BBQ-puhdistusainetta (myydään erikseen).
4. Tyhjennä/puhdista rasvakuppi puhdistuksen jälkeen.

**TÄRKEÄÄ:** Älä käytä metalliharjoja lämmityselementtien puhdistamiseen. Puhdista lämmityselementti esilämmitämällä EL Medio BBQ, jotta mahdolliset jäämät palavat pois.

### Näytön puhdistaminen

Pyyhi näyttö vedellä kostutetulla mikrokuituliinalla. Älä käytä puhdistusaineita tai harjoja, sillä ne naarmuttavat pintaa. Älä koskaan käytä lasinpuhdistusaineita muoviin. Se vahingoittaa pintaa.

### GRILLIN ULKOPINNAN PUHDISTAMINEN

#### Maalattujen pintojen ja muoviosien puhdistaminen

Puhdista maalatut pinnat ja muoviosat miedolla saippualliuoksella. Huuhtele puhtaalla vedellä ja kuivaa huolellisesti.

#### Ainutlaatuisen ankarissa ympäristöissä olevien grillien ulkopinnan puhdistaminen

Jos grillisi on erityisen ankarassa ympäristössä (esim. asut lähellä merta tai metsässä), sinun on puhdistettava ulkopuoli useammin. Pyyhi grillin ulkopuoli miedolla saippualliuoksella ja kostealla liinalla säännöllisesti. Sen jälkeen huuhtele ja kuivaa huolellisesti.

### VAROITUS

- Sammuta grilli ja odota, että se jäähtyy, ennen kuin puhdistat sen perusteellisesti.

- Älä suihkuta nestettä lämmityselementille tai säätimelle.
- Älä upota veteen puhdistasessasi.
- Irrota EL Medio BBQ sähköverkosta ennen puhdistusta.
- Älä käytä grillin puhdistamiseen mitään seuraavista: hankaavia ruostumattoman teräksen kiillotusaineita tai maaleja, happoa, mineraalitärpättiä tai ksyleeniä sisältäviä puhdistusaineita, uuninpuhdistusainetta, hankaavia puhdistusaineita (keittiön puhdistusaineita) tai hankaavia puhdistusyynyjä.
- Älä käytä metalliharjoja itse lämmityselementtien puhdistamiseen. Anna ruoan palaa pois esilämmityksen aikana.

### JOS EL MEDIO BBQ EI KÄYNNISTY

- Jos lämmityselementti ei kuumene, kun noudatat tämän käyttöoppaan kohdassa 'Käyttöliittymä' annettuja ohjeita.

#### MAHDOLLINEN SYY

Pistorasiasta kulkevassa virrassa on ongelma.

#### Mahdollinen ratkaisu

Tarkista kotisi sähköverkko tai katkaisija.

### NÄYTTÖÖN ILMESTYY VIRHEKODI

Virhekoodi	Syy	Ratkaisu
E1	Ylempi termopari epäonnistui	Ota yhteys jälleenmyyjään tai paikkaan, josta olet ostanut tuotteen.
E2	Alempi termopari epäonnistui	Ota yhteys jälleenmyyjään tai paikkaan, josta olet ostanut tuotteen.
E3	PCB epäonnistui	Ota yhteys jälleenmyyjään tai paikkaan, josta olet ostanut tuotteen.
E4	Lämmityselementti ylikuumentunut (tämä voi tapahtua liekkien syttymisen vuoksi)	Näyttöön tulee virheilmoitus E4, ja lämmityselementtien lämmitys lakkaa. Kun lämpötila laskee jälleen turvalliselle tasolle, EL Medio BBQ jatkaa automaattisesti uudelleen lämmitystä.
E5	PCB-viestintähäiriö	Ota yhteys jälleenmyyjään tai paikkaan, josta olet ostanut tuotteen.



### TÄRKEÄÄ

Lapset eivät saa käyttää tätä laitetta.  
Lapset eivät saa leikkiä laitteella.



### TÄRKEÄÄ

Laitteen virransyötön tulee tapahtua vikavirtasuojajytkimen (RCD) kautta, jonka nimellinen vikavirta on enintään 30 mA.



### TÄRKEÄÄ

Henkilöitä, joilla on heikentyneet fyysiset, sensoriset tai henkiset kyvyt tai joilla ei ole kokemusta tai tietoa, on valvottava tai opastettava laitteen turvallisesta käytöstä ja ymmärrettävä siihen mahdollisesti liittyvät vaarat.



### TÄRKEÄÄ

Laitte on kytkettävä pistorasiaan, jossa on maadoituskosketin.



### TÄRKEÄÄ

Jos syöttöjohto on vaurioitunut, valmistajan, sen huoltoedustajan tai vastaavan pätevyyden omaavan henkilön on vaihdettava se vaaran välttämiseksi.



### TÄRKEÄÄ

Syöttöjohto on tutkittava säännöllisesti vaurioiden varalta, eikä laitetta saa käyttää, jos johto on vaurioitunut.



### TÄRKEÄÄ

VAROITUS: Tämän laitteen kanssa ei saa käyttää puuhiiltä tai vastaavia palavia polttoaineita.

Säilytä kuitti.  
Laitteella on 24 kk takuu kuittia vastaan.

## MORSØ EL MEDIO - BARBACOA ELÉCTRICA



## MORSØ EL MEDIO - BARBACOA ELÉCTRICA ES

- 2200 W
- Elemento calefactor superior e inferior
- Pantalla digital
- Botón táctil de encendido/apagado
- Cuerpo de aluminio con plancha de hierro fundido
- Certificado conforme a las normativas CE y UKCA
- Funda de protección de poliéster disponible (se vende por separado)

Aviso: Conserve este manual para su uso posterior.

## INFORMACIÓN GENERAL



### AVISO

Lea estas instrucciones detenidamente antes de usar el asador. Familiarícese con el dispositivo antes de conectarlo a la toma de corriente (enchufe). Conserve este manual para su uso posterior.



### AVISO

No utilice el asador antes de haber colocado todas las piezas y ensamblado el asador según las instrucciones de ensamblaje.



### AVISO

No opere el producto si observa daños en la unidad o el cable de corriente.

- Coloque el asador sobre una superficie nivelada y lo suficientemente sólida para asegurar su estabilidad.

### Seguridad eléctrica:

- El fusible debe ser un interruptor diferencial de corriente residual no mayor a 30mA.



### AVISO

El dispositivo solo se puede conectar a un enchufe con toma de tierra que esté correctamente instalado.

- ¡No toque el enchufe de alimentación con las manos mojadas! Al sacarlo, agarre el enchufe de alimentación por el enchufe y no por el cable.
- Manipule el cable de corriente con cuidado. No doble, aplaste, jale o pase por encima del cable de corriente. Manténgalo alejado de bordes filosos, aceite y calor.
- No levante el producto por el cable o dé otros usos al cable.
- Verifique el enchufe y cable antes de cada uso.
- Si el cable de corriente está dañado, desconecte el enchufe inmediatamente. Nunca use el producto si el cable de corriente está dañado.
- Revise que el producto esté desenchufado cuando no esté en uso.

### INSTRUCCIONES DE SEGURIDAD

El incumplimiento de estas instrucciones puede ocasionar un incendio o explosión y causar lesiones corporales graves, muerte o daños a la propiedad. **ADVERTENCIA:** Las piezas accesibles pueden recalentarse.

Mantenga el producto alejado de los niños.  
NO modifique el producto.

El usuario no debe manipular las piezas selladas por el fabricante o su representante.

- Si no sigue estas indicaciones al pie de la letra, puede provocar una muerte o lesión grave por incendio.
- NO UTILICE ADAPTADORES.
- Use el asador solo en áreas con buena ventilación.
- Solo para uso exterior

### Protección de niños

- Mantenga a los niños lejos durante y después de usar el asador, hasta que este se haya enfriado. No permita que los niños operen el asador.
- No permita que se realicen actividades físicas o deportivas cerca del asador mientras esté en uso o siga caliente.

### Instalación y ensamblaje:

- Use prendas de seguridad adecuadas al momento de ensamblar el asador.
- Siga las instrucciones de ensamblaje del manual al pie de la letra.
- Evite retorcer el cable de corriente de forma innecesaria.
- Las conexiones eléctricas deben estar secas.
- Asegúrese de que el cable de alimentación no está enredado o dañado. No utilice el dispositivo si el cable de alimentación muestra cualquier señal de estar dañado.
- Mantenga siempre el asador lejos de cualquier material inflamable.

### Cables de extensión:

- Utilice únicamente cables de extensión con conexión a tierra y aprobados para su uso exterior. (utilice un cable de 1,5 mm<sup>2</sup> y la longitud máxima del cable de extensión es de 4 m)
- Antes de usarlo, verifique que el cable de extensión no esté dañado.
- No use una extensión que no tenga un enchufe con toma de tierra.
- Si va a usar un cable de extensión largo, desenrolle el cable completamente antes de conectarlo.
- No deje el cable de extensión enredado en su empaque cuando use el asador EL Medio.
- Siga las leyes y disposiciones locales antes de usar este producto.
- Mantenga todas las conexiones eléctricas secas y alejadas del suelo
- Asegúrese de que el cable/cable de extensión no cree un riesgo de vuelco. Coloque el cable de manera responsable.



### AVISO

La parrilla del asador se recaliente. No la toque mientras esté en uso. Las piezas accesibles pueden recalentarse. Mantenga el producto alejado de niños y mascotas.

## USO DEL PRODUCTO:

- El asador está hecho para preparar/cocinar alimentos a la parrilla.
- El asador no está hecho para uso comercial.
- No use el producto bajo la lluvia.
- No use carbón, briquetas, combustible líquido, piedra de lava, gasolina u otro tipo de combustibles.
- Solo use el asador según las indicaciones del manual. El uso inadecuado del producto puede ocasionar un incendio, una descarga eléctrica o lesiones.
- En caso de un incendio por grasa, cierre la cubierta, presione el botón de apagado, desenchufe el asador y deje la cubierta cerrada hasta que se extinga el fuego. No use ningún líquido para apagar las llamas.
- Esta barbacoa sólo está diseñada para uso independiente.
- Use solo en exteriores en un área bien ventilada. No use en un garaje, edificio, pasillo cubierto, tienda de campaña o cualquier otro área cerrada o debajo de una estructura de construcción inflamable.

### Modo de uso:

- No use el producto en ambientes mojados o húmedos.
- No use el producto cerca de una piscina u otras fuentes hídricas abiertas.
- El recolector de grasa siempre debe estar instalado mientras utilice el asador.



### AVISO

¡La bandeja de grasa debe vaciarse y limpiarse después de cada uso!

- Al usar el asador en superficies delicadas como mesas de madera o sobremesas, se recomienda colocar un mantel individual o un dispositivo similar para proteger la mesa.



### AVISO

No deje el asador EL Medio encendido sin supervisión.

### Pre calentamiento:

- Gire la perilla a la temperatura deseada y deje que el asador precaliente durante 15-20 minutos.



### AVISO

Si la capa de esmalte está agrietada o se han desprendido escamas de esmalte de la parrilla (o área de cocinado), deberá sustituir la parrilla.



### AVISO

Use prendas de seguridad al operar el asador EL Medio, como guantes para parrilla, delantal, gafas protectoras, mangas largas, etc.



### AVISO

En caso de estallidos, no use agua para apagar el fuego. Apague el asador, desenchufe el cable de corriente y cierre la cubierta. Espere a que el asador se enfríe por completo.

- Antes de la primera utilización, asegúrese de precalentar el producto a temperatura máxima durante un mínimo de 15 minutos. Si su producto dispone de tapa, deberá precalentarlo con la tapa puesta.

### Después de usar/Limpieza:

- Todo electrodoméstico que reciba un cuidado y mantenimiento adecuados estará en óptimas condiciones y tendrá una vida útil prolongada. Su nuevo asador EL Medio no es la excepción. Siga las instrucciones de limpieza de forma oportuna y su asador quedará limpio y seguirá funcionando correctamente con mínimo esfuerzo.
- Antes de la primera utilización, asegúrese de limpiar el aparato y de que no queden restos del material de embalaje.
- Apague el asador y deje que se enfríe por completo antes de moverlo o limpiarlo.
- Vacíe y limpie la bandeja de grasa después de cada uso.
- Asegúrese de limpiar a fondo la barbacoa después de usarla. Retire la parrilla de cocción y límpiela con una solución jabonosa no agresiva, o caliente bien la parrilla y, cuando se haya enfriado, elimine los restos de comida carbonizados con el cepillo pequeño provisto en la entrega. Limpie las piezas restantes de la barbacoa con un paño húmedo.
- Utilice únicamente un paño húmedo. No coloque ninguna pieza del asador en el lavaplatos.
- Cubra el asador solo cuando se haya enfriado por completo.

### AVISO: MANTENIMIENTO:

El uso frecuente y la exposición al viento y demás condiciones climatológicas provocan el desgaste y la formación de pátinas en los productos de exteriores. Es un desarrollo natural, que también se refleja, por tanto, en los productos Morsø Outdoor. La aparición de rayaduras y corrosión es, por tanto, habitual, aunque ambas se podrán reparar fácilmente con el kit de mantenimiento para Morsø Forno Gas y Morsø EL Medio. El kit de mantenimiento le permite renovar su Morsø EL Medio para que quede prácticamente como nueva. En nuestra página web, [morsoe.com](http://morsoe.com), encontrará un vídeo de instrucciones que aclara el proceso. El procedimiento es el mismo que para la Serie Morsø Forno Gas y EL Medio.

Le recomendamos utilizar siempre una funda Morsø para proteger la barbacoa cuando no esté en uso. ¡importante! Asegúrese siempre de que la barbacoa se ha enfriado y secado por completo antes de cubrirla con la funda.

La funda Morsø ayuda también a evitar la penetración de humedad y agua de lluvia, eliminando así el riesgo de oxidación de la parrilla de hierro colado cuando no se usa la barbacoa.

Visite [morsoe.com](http://morsoe.com) para ver el vídeo de instrucciones en el que se aclara cómo realizar la limpieza y mantenimiento de la parrilla de manera fácil y eficaz.

### Eliminación:

- No deseche el asador EL Medio con los residuos domésticos. Deseche los aparatos eléctricos y electrónicos antiguos por separado.
- Consulte las formas de eliminación correctas a su autoridad local.
- Deseche el producto por separado, para su reciclaje u otras formas de reutilización, así evitará que cualquier material nocivo dañe el medio ambiente.
- El empaque está compuesto de cartón y plásticos correctamente marcados que se pueden reciclar. 

### Información técnica:

Voltaje nominal	220V-240V~ 50-60Hz
Capacidad	2200W
Clasificación	IPX4
Longitud del cable	2 m
Superficie de cocción	1200 cm <sup>2</sup>

### Partes

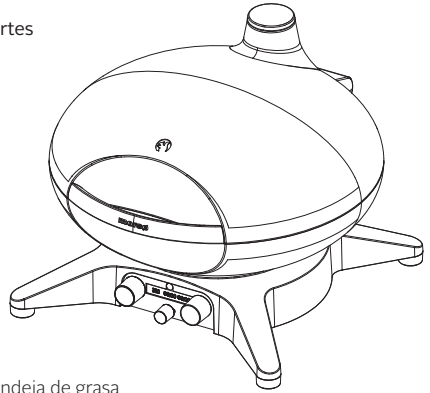

### Bandeja de grasa

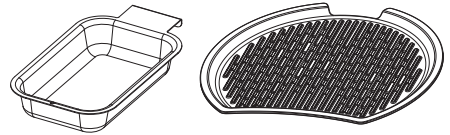

Plancha de hierro fundido

## INSTRUCCIONES DE MONTAJE

- Estas instrucciones proporcionan los requisitos mínimos para montar su EL Medio. El montaje incorrecto puede ser peligroso.
- **ADVERTENCIA:** No modifique el aparato. Las modificaciones son peligrosas y anulan la garantía.
- Ninguna de las partes selladas por el fabricante debe ser abierta o modificada por el usuario.
- No cubra las partes de la parrilla con papel de aluminio. Esto podría afectar negativamente el rendimiento de la parrilla.

### Paso 1 - Montar la bandeja de grasa

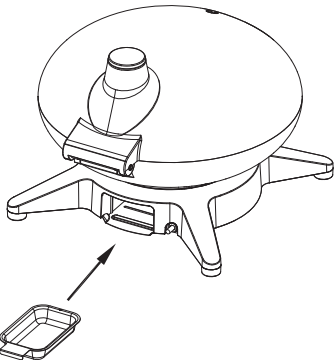

### Paso 2 - Montar la plancha

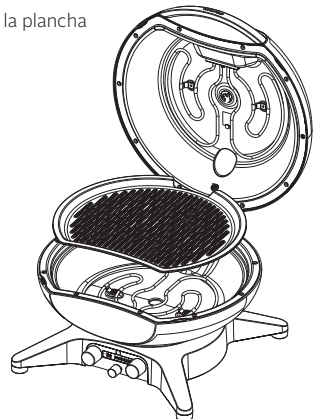

## DIAGRAMA

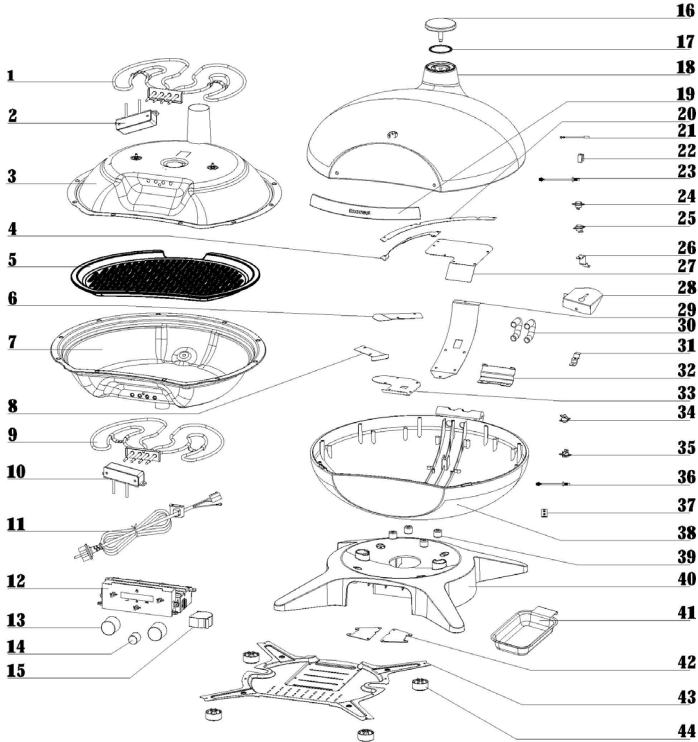

- 1 Elemento calefactor
- 2 Acoplador
- 3 Revestimiento interior superior
- 4 Tapa cubrecable A
- 5 Parrilla
- 6 Tapa derecha de la canaleta de cables
- 7 Revestimiento interior inferior
- 8 Placa de cubierta de la canaleta izquierda del cuerpo
- 9 Elemento calefactor
- 10 Acoplador
- 11 Cable de alimentación
- 12 Caja de control PCB (con cable)
- 13 Mando Temp y Ratio
- 14 Mando del temporizador
- 15 Ventilador centrífugo
- 16 Tapa de la chimenea
- 17 Anillo de estanqueidad de la chimenea
- 18 Tapa
- 19 Asa de la tapa
- 20 Tapa del pasacables B
- 21 Interruptor de vuelco
- 22 Manguito protector del interruptor de vuelco

- 23 Termopar superior
- 24 170 ° C Interruptor de control de temperatura de rearme automático
- 25 200 ° C Rearme manual del interruptor de control de temperatura
- 26 Esquirla de cable de tierra superior
- 27 Placa de cubierta de la canaleta de cables de la tapa C
- 28 Placa de cubierta de la canaleta de cables de la tapa D
- 29 Placa de cubierta de la canaleta trasera del cuerpo
- 30 Tubo de resorte a través del cable
- 31 Fragmento de cable de tierra inferior
- 32 Placa de cubierta del eje
- 33 Placa de cubierta de la canaleta de cables delantera del cuerpo
- 34 150 ° C Interruptor de control de temperatura de rearme automático
- 35 170 ° C Rearme manual del interruptor de control de temperatura
- 36 Termopar inferior
- 37 Fijación del cable principal de tierra
- 38 Cuerpo
- 39 Almohadilla de aislamiento térmico
- 40 Base
- 41 Taza de grasa
- 42 Placa de límite de línea
- 43 Tapa de la base
- 44 Pie y almohadilla antideslizante con tornillo

## INTERFAZ DE USUARIO E INSTRUCCIONES

1	Elemento calefactor superior
2	Sensor de temperatura
3	Botón de temperatura
4	Mando del temporizador
5	Interruptor de encendido
6	Botón de relación
7	Resistencia inferior

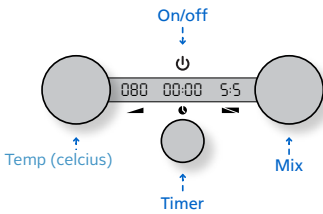
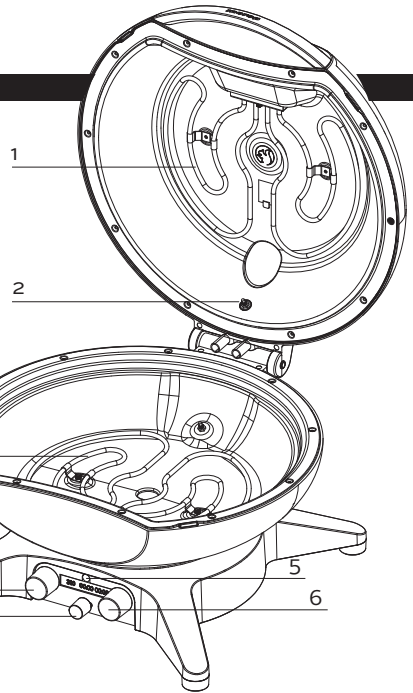

### Encendido:

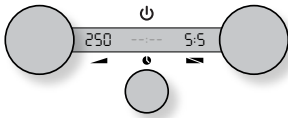

### Temperatura

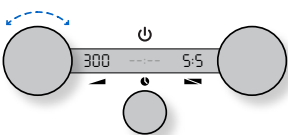

### Temporizador

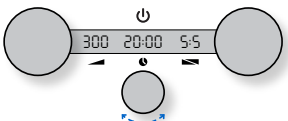

### Encendido:

- Se pulsa el icono de encendido/apagado > Se oye un solo pitido. La temperatura y la mezcla ajustadas se muestran en la pantalla. La temperatura por defecto es 250°. La mezcla predeterminada es 5:5.
- Por razones de seguridad, cuando se abre la tapa, la mezcla del elemento calefactor cambia a 10:0. Cuando se vuelve a cerrar la tapa, vuelve a cambiar al ajuste elegido anteriormente.

### Ajuste de la temperatura:

- Gire el botón Temperatura para ajustar la temperatura. Aumente la temperatura girando en el sentido de las agujas del reloj. Redúzcala girando en sentido antihorario. Después de 3 segundos, el indicador de temperatura parpadea. Si la temperatura ajustada es superior, la pantalla parpadea lentamente hasta que se alcanza la temperatura. Cuando se alcanza la temperatura programada, el indicador deja de parpadear. Si la temperatura ajustada es inferior, la visualización es constante.
- La pantalla de temperatura siempre muestra la temperatura programada y no la temperatura real.
- La temperatura cambia en incrementos de 5°.
- La temperatura puede ajustarse entre 50-400°.
- Si la temperatura desciende por debajo de 25° de la temperatura ajustada (por ejemplo, al abrir la tapa), el indicador de temperatura comienza a parpadear lentamente hasta que se alcanza de nuevo la temperatura ajustada.
- Mantenga pulsado el botón Temperatura para mostrar la temperatura real. Al soltarlo, la pantalla vuelve a mostrar la temperatura ajustada.

### Ajuste del temporizador:

- Gire el botón Temporizador para fijar/ajustar la hora. La pantalla comienza en 00:10. El temporizador se ajusta en incrementos de 10 seg. de 0 a 10 minutos. Luego cambia a incrementos de 1 min.
- Hasta 60 minutos, la pantalla muestra los minutos y segundos. Durante la cuenta atrás, la pantalla muestra los minutos y segundos restantes.
- Por encima de 60 minutos, la pantalla muestra horas y minutos. Durante la cuenta atrás, las horas y minutos restantes se muestran en la pantalla.
- El tiempo máximo es de 12 horas.
- Pulse el botón para iniciar el temporizador.

- Al final de la cuenta atrás, el temporizador emite un pitido durante 10 segundos.
- Una vez finalizada la cuenta atrás, si el modo del temporizador está ajustado para calor continuo (ON), la pantalla del temporizador se reinicia al tiempo ajustado, listo para la siguiente cuenta atrás (esto es bueno para hacer varias pizzas).
- Una vez finalizada la cuenta atrás, si el modo del temporizador está ajustado para apagar el calor (OFF), la pantalla del temporizador muestra «--:--» y el calor se apaga (esto es bueno para la cocción «baja y lenta», En la sección «Funciones del menú» se explica cómo ajustar estos parámetros).
- Para ajustar el tiempo durante la cuenta atrás, gire el botón para ajustar el tiempo. El tiempo se ajusta a partir del tiempo transcurrido. Después de 3 segundos, la pantalla parpadea y la cuenta atrás continúa a partir del nuevo tiempo ajustado. El temporizador puede ajustarse tanto a tiempos más cortos como más largos. Después de la cuenta atrás, el temporizador se reinicia a la hora ajustada.
- La barbacoa Morsø EL Medio pasará automáticamente al modo de espera si no se utiliza durante 2 horas. Si el temporizador está programado para más de 2 horas, la barbacoa EL Medio permanecerá encendida..

### Mezclar

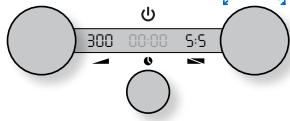

#### Ajuste de la mezcla:

- Gire el botón Mezclar para ajustar la mezcla. El rango va de 10:0 (100% calor inferior) a 0:10 (100% calor superior). Después de 3 segundos, la pantalla de mezcla parpadea una vez para confirmar.
- El ajuste de la mezcla no afecta al ajuste de la temperatura ni al temporizador.

### Abrir la tapa

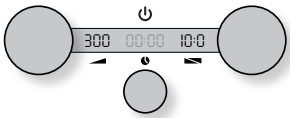

#### Apertura de la tapa:

- Por razones de seguridad, la resistencia superior se apaga cuando la tapa está completamente abierta. El modo cambia a 10:0 y la resistencia inferior es controlada por el termostato inferior. Al cerrar la tapa, El Medio BBQ vuelve al ajuste de mezcla anterior.
- La pantalla muestra el cambio de modo.
- Número de la izquierda = elemento calefactor inferior. Número de la derecha = resistencia superior
- Cuando se utiliza un asador, la tapa no está completamente abierta, y el calor y la mezcla no se ven afectados.
- El temporizador no se ve afectado por la tapa abierta.

### Cierre

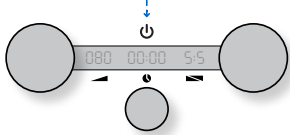

#### Apagado:

- Se pulsa el icono Encendido/Apagado > Se oye un solo pitido. La pantalla se apaga y puede disfrutar de su comida :-).

### Funciones del menú

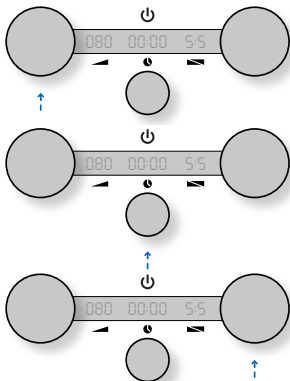

#### Nivel de iluminación:

- Pulse prolongadamente el botón de mezcla para entrar en el menú > Se oye un solo pitido. La pantalla muestra el nivel actual > Gire para ajustar el nivel (entre 1 y 5). Al cambiar de nivel, la pantalla se ajusta para que sea posible ver el ajuste > Pulse para confirmar o espere 3 seg. La pantalla parpadea una vez y sale del menú.
- El ajuste por defecto es 5.

#### Temporizador encendido/apagado:

- Cuando utilice la función de temporizador en la barbacoa EL Medio, por defecto la barbacoa EL Medio continuará calentando cuando el temporizador se agote. Sin embargo, si es necesario, la barbacoa EL Medio puede apagar automáticamente los elementos calefactores cuando el temporizador se agote.
- Mantenga pulsado el botón de temperatura 10 segundos para entrar en el menú > Se oye un solo pitido. La pantalla muestra el ajuste actual > Gire en sentido horario para elegir «ON» (la calefacción permanece encendida), o gire en sentido antihorario para elegir «OFF» (la calefacción se apaga) > Pulse para confirmar o espere 3 seg. La pantalla parpadea una vez y sale del menú.

## LIMPIEZA MANTENIMIENTO

**IMPORTANTE:** que limpie a fondo el EL Medio BBQ después de cada uso. Si no lo hace, puede aumentar el riesgo de que se produzcan llamas.

**IMPORTANTE:** Utilice ropa de seguridad adecuada cuando limpie la barbacoa EL Medio. Esto incluye pero no se limita a, guantes de parrilla, delantal, gafas de seguridad, mangas largas.

### Compruebe si hay grasa

1. Confirme que la parrilla esté apagada y fría.

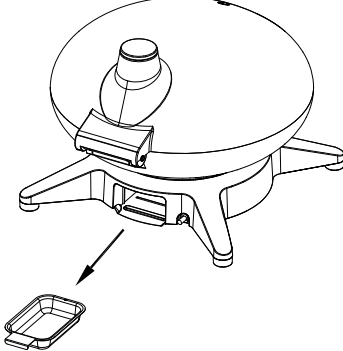

2. Retire la bandeja de grasa y vacíela/limpiela.
3. Con la bandeja recogegrasa retirada, compruebe si hay residuos en el interior del soporte de la bandeja recogegrasa y límpiela si es necesario.
4. Vuelva a instalar todos los componentes.

### Limpiar la rejilla de cocción

1. Cepille la parrilla con un cepillo de cerdas suaves de acero inoxidable inmediatamente después del precalentamiento. Puede utilizar un kit de cepillo y rascador Morsø (se vende por separado)

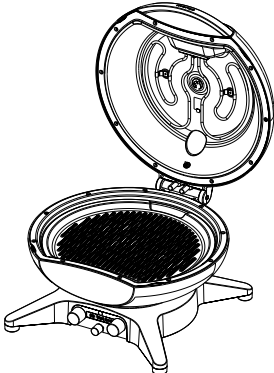

Limpe la tapa y el cuerpo del revestimiento interior. Con el tiempo, la grasa y el humo se convierten lentamente en depósitos de carbón en el interior de la tapa de la parrilla. Estos depósitos deben limpiarse regularmente.

1. Retire la plancha de asar.

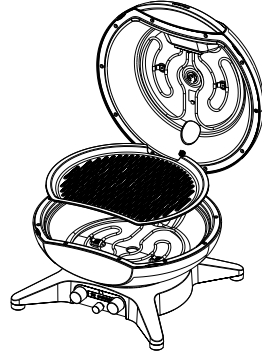

2. Retire la grasa carbonizada de la tapa con una espátula de plástico.

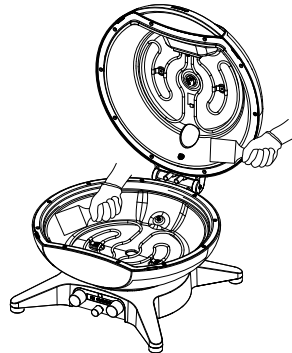

3. Elimine los restos de suciedad y residuos con un paño húmedo. Puede utilizar el limpiador Morsø Foam o BBQ si es necesario (se venden por separado)
4. Vacíe/limpie la taza de grasa después de la limpieza.

**IMPORTANTE:** No utilice cepillos metálicos para limpiar las resistencias. Limpie el elemento calefactor precalentando la barbacoa EL Medio para quemar cualquier residuo.

### Limpeza de la pantalla

Limpeza de la pantalla con un paño de microfibra humedecido con agua. No utilice limpiadores ni cepillos, ya que rayarían la superficie. Nunca utilice limpiacristales sobre plástico. Dañará la superficie.

### LIMPIEZA DEL EXTERIOR DEL GRILL

#### Limpeza de superficies pintadas y componentes de plástico

Limpeza de los componentes pintados y de plástico con una solución jabonosa suave. Enjuague con agua limpia y seque bien.

Limpeza del exterior de parrillas que se encuentran en ambientes hostiles únicos

Si su parrilla está sujeta a un ambiente particularmente hostil (por ejemplo, si vive cerca del mar o en un bosque), deberá limpiar el exterior con más frecuencia. Limpie regularmente el exterior de su grill con una solución jabonosa suave y un paño húmedo. A continuación, enjuague y seque bien.

### ADVERTENCIA

- Apague la barbacoa y espere a que se enfríe antes de limpiarla a fondo.

- No rocíe líquido sobre la resistencia o el regulador.
- No sumerja el aparato en agua durante la limpieza.
- Desconecte el EL Medio BBQ de la corriente antes de realizar cualquier limpieza.
- No utilice ninguno de los siguientes productos para limpiar el grill: abrillantadores o pinturas abrasivas para acero inoxidable, limpiadores que contengan ácido, alcoholes minerales o xileno, limpiadores para hornos, limpiadores abrasivos (limpiadores de cocina) o estropajos abrasivos.
- No utilice cepillos metálicos para limpiar los elementos calefactores. Deje que los alimentos se quemen durante el precalentamiento.

### SI LA BBQ EL MEDIO NO SE ENCIENDE

- Si la resistencia no se calienta al seguir las instrucciones de la sección 'Interfaz de usuario' de este Manual del Propietario.

#### POSIBLE CAUSA

Hay un problema con la corriente que fluye desde la toma de corriente.

#### POSIBLE SOLUCIÓN

Compruebe el suministro eléctrico o el disyuntor de su vivienda.

### EL CÓDIGO DE ERROR APARECE EN LA PANTALLA

Error código	Causa	Solución
E1	Fallo del termopar superior	Después del mantenimiento, póngase en contacto con su distribuidor o con el lugar donde adquirió el producto.
E2	Fallo del termopar inferior	Después del mantenimiento, póngase en contacto con su distribuidor o con el lugar donde adquirió el producto.
E3	PCB failed	Después del mantenimiento, póngase en contacto con su distribuidor o con el lugar donde adquirió el producto.
E4	Elemento calefactor sobrecalentado (esto puede ocurrir debido al encendido de la llama)	Aparecerá el mensaje de error E4 y las resistencias dejarán de calentarse. Cuando la temperatura vuelva a bajar a un nivel seguro, la barbacoa EL Medio volverá a calentarse automáticamente.
E5	Fallo de comunicación PCB	Después del mantenimiento, póngase en contacto con su distribuidor o con el lugar donde adquirió el producto.

**AVISO**

Este aparato no puede ser utilizado por niños. Los niños no deben jugar con el aparato.

**AVISO**

El aparato debe alimentarse a través de un dispositivo de corriente residual (RCD) con una corriente residual de funcionamiento nominal no superior a 30 mA.

**AVISO**

Las personas con capacidades físicas, sensoriales o mentales reducidas o con falta de experiencia y conocimientos deben ser supervisadas o instruidas sobre el uso del aparato de forma segura y comprender los posibles peligros que conlleva.

**AVISO**

El aparato debe conectarse a una toma de corriente con contacto de puesta a tierra.

**AVISO**

Si el cable de alimentación está dañado, debe ser sustituido por el fabricante, su servicio técnico o personas con cualificación similar para evitar riesgos.

**AVISO**

El cable de alimentación debe examinarse periódicamente para detectar posibles daños y el aparato no debe utilizarse si el cable está dañado.

**AVISO**

ADVERTENCIA: No utilice carbón ni combustibles similares con este aparato.

Conserve su recibo de compra. Deberá presentarlo al momento de hacer cualquier reclamo dentro del período de garantía de 24 meses.

## MORSØ EL MEDIO - ELEKTRISCHE BBQ



## MORSØ EL MEDIO - EELEKTRISCHE BBQ NL

- 2200 W
- Boven- en onderverwarmingselement
- Digitale display
- Touch On/Off knop
- Aluminium behuizing met gietijzeren bakplaat
- Voldoet aan CE- en UKCA-normen
- Polyester beschermhoes beschikbaar (apart verkocht)

Belangrijk: bewaar deze instructies voor toekomstig gebruik.

## ALGEMENE INFORMATIE



### BELANGRIJK

Lees deze instructies nauwkeurig vóór ingebruikname. Leer het toestel kennen voordat u het aansluit op het stopcontact. Bewaar deze gebruiksaanwijzing



### BELANGRIJK

Gebruik deze barbecue niet tenzij alle onderdelen op hun plaats zitten en de barbecue gemonteerd is volgens de montage-instructies.



### BELANGRIJK

Gebruik het toestel niet als het toestel of het verlengsnoer tekenen van schade vertoont.

### VOOR UW VEILIGHEID

Niet-naleving van deze instructies kan leiden tot brand of explosies, met ernstig lichamelijk letsel, de dood of materiële schade tot gevolg. **WAARSCHUWING:** toegankelijke onderdelen kunnen zeer heet worden. Buiten het bereik van jonge kinderen houden. Breng **GEEN** veranderingen aan in dit toestel.

Er mogen geen veranderingen worden aangebracht aan onderdelen die door de fabrikant of de dealer zijn verzegeld.

- Als deze informatie niet strikt wordt nageleefd, kan brand uitbreken, met de dood of ernstig letsel als gevolg.
- **GEBRUIK GEEN ADAPTERS.**
- Gebruik de barbecue alleen in goed geventileerde ruimtes.
- Alleen voor gebruik buitenshuis

### Bescherm kinderen

- Houd kinderen weg bij de barbecue tijdens het gebruik en totdat de barbecue is afgekoeld na gebruik. Laat de barbecue niet bedienen door kinderen.
- Zorg dat er geen sportieve of andere lichamelijke activiteiten worden uitgevoerd in de nabijheid van de barbecue tijdens het gebruik en zolang hij nog heet is.

### Installatie en montage:

- Draag geschikte beschermende kleding wanneer u de barbecue in elkaar zet.
- Volg de montage-instructies in deze handleiding.
- Zorg dat de stroomkabel niet onnodig gedraaid wordt.
- Houd elektrische aansluitingen droog.
- Zorg dat de stroomkabel niet in de knoop raakt of beschadigd wordt. Gebruik het apparaat niet als de stroomkabel tekenen van beschadiging vertoont.
- Houd de barbecue altijd uit de buurt van brandbaar materiaal.
- Zorg dat de barbecue op een vlakke, stevige ondergrond staat voor maximale stabiliteit.

### Veiligheid elektrisch materiaal:

- De zekering moet een aardlekschakelaar zijn van maximaal 30 mA.



### BELANGRIJK

Het apparaat mag alleen worden aangesloten op een stopcontact dat op de juiste wijze geïnstalleerd en geaard is.

- Raak de stekker niet aan met natte handen! Pak de stekker vast als u hem uit het stopcontact trekt; trek niet aan de kabel.
- Wees voorzichtig met de stroomkabel. Buig of plet de stroomkabel niet, trek er niet aan, rijd er niet overheen en bescherm hem tegen scherpe hoeken, olie en hitte.
- Til het apparaat niet op aan de kabel en gebruik de kabel niet voor andere doeleinden dan waarvoor hij bestemd is.
- Controleer de stekker en de kabel voor elk gebruik.
- Als de stroomkabel beschadigd is, trek de stekker dan onmiddellijk uit het stopcontact. Gebruik het apparaat nooit als de stroomkabel beschadigd is.
- Zorg dat het apparaat niet op de stroom is aangesloten als het niet in gebruik is.

### Verlengsnoeren:

- Gebruik alleen verlengsnoeren die geaard zijn en goedgekeurd zijn voor buitengebruik. (gebruik een 1,5 mm<sup>2</sup> draad en de maximale lengte van het verlengsnoer is 4 meter)
- Controleer het verlengsnoer vóór gebruik op beschadigingen.
- Gebruik geen verlengsnoer zonder geaarde stekker.
- Als u een lang verlengsnoer gebruikt, rol het dan helemaal af voordat u het in gebruik neemt.
- Laat verlengsnoeren niet opgerold in de behuizing zitten bij gebruik van de EL Medio BBQ.
- Houd u aan de plaatselijke wet- en regelgeving bij het gebruik van dit toestel.
- Houd alle elektrische verbindingen droog en van de grond
- Zorg ervoor dat het snoer/verlengsnoer geen risico op omvallen veroorzaakt. Plaats het snoer op een verantwoorde manier.



### BELANGRIJK

De EL Medio BBQ grill kan heel heet worden en mag niet verplaatst worden als hij in gebruik is. Toegankelijke onderdelen kunnen zeer heet worden. Houd kleine kinderen en huisdieren uit de buurt.

## BEOOGD GEBRUIK:

- De barbecue is bestemd voor het klaarmaken/grillen van voedsel.
- De barbecue is niet bestemd voor commercieel gebruik.
- Gebruik de barbecue niet wanneer het regent.
- Gebruik geen houtskool, briketten, vloeibare brandstof, lavasteengrill of andere brandbare stoffen in de barbecue.
- Gebruik de barbecue voor het doel waarvoor hij bestemd is zoals omschreven in deze handleiding. Verkeerd gebruik kan leiden tot brand, elektrische schokken of verwondingen.
- Mocht het vet in brand vliegen, sluit het deksel dan, schakel het apparaat uit, trek de stekker uit het stopcontact en houd het deksel gesloten tot het vuur gedoofd is. Gebruik geen vloeistoffen om de vlammen te doven.
- Deze BBQ is alleen bedoeld voor vrijstaand gebruik.
- Alleen buiten gebruiken in goed geventileerde gebieden. Niet gebruiken in een garage, gebouw, overdekte gang, tent of enig ander afgesloten gebied of onder een brandbare constructie.



### BELANGRIJK

De vetlade moet na elk gebruik worden geleegd en schoongemaakt!

### Werking:

- Gebruik de barbecue niet in een natte of vochtige omgeving.
- Gebruik de barbecue niet in de buurt van een zwembad of ander open water.
- De vetbak moet altijd in de barbecue geplaatst zijn wanneer deze in gebruik is.
- Als de barbecue op een zachte ondergrond staat, zoals een houten tafel of een tafelkleed, raden wij u aan een placemat of iets dergelijks te gebruiken om de tafel te beschermen.



### BELANGRIJK

Laat de EL Medio BBQ niet zonder toezicht achter wanneer hij in gebruik is.

### Voorverwarmen:

- Zet de aan-uit-draaiknop in de gewenste stand en laat de barbecue 15 à 20 minuten voorverwarmen.



### BELANGRIJK

Als er een breuk komt in de emallaag, of als er emailvlokken van het grillrooster (of het kookgedeelte) zijn afgevallen, moet het grillrooster vervangen worden.



### BELANGRIJK

Draag geschikte beschermende kleding wanneer u de barbecue bedient. Hierbij inbegrepen (maar dit is niet beperkt tot)



### BELANGRIJK

Gebruik in geval van opvlamming geen water om het vuur te doven. Zet de barbecue uit, haal de stekker uit het stopcontact en sluit het deksel. Wacht tot de grill volledig is afgekoeld.

- Zorg dat u het product gedurende minstens 15 minuten op de maximale temperatuur verwarmt vooraleer u het voor het eerst gebruikt. Indien uw product een deksel heeft, moet het met gesloten deksel worden voorverwarmd.

### Na gebruik/reinigen:

- Alle apparaten blijven in topconditie en gaan langer mee als ze op de juiste wijze verzorgd en onderhouden worden. Dat geldt ook voor uw nieuwe EL Medio BBQ. Door uw barbecue op tijd te reinigen volgens deze procedure, zorgt u er met minimale inspanningen voor dat hij schoon blijft en goed blijft werken.
- Zorg dat u uw toestel schoonmaakt voordat u het voor het eerst in gebruik neemt, en let op dat er geen verpakkingsmateriaal op het product achterblijft.
- Zet de barbecue uit en laat hem helemaal afkoelen voordat u hem verplaatst of schoonmaakt.
- Leeg en reinig de vetlade na elk gebruik.
- Reinig uw grill zorgvuldig na gebruik. Neem het grillrooster weg en was het af met een oplossing met milde zeep. Of u kan de grill ook goed opwarmen en wanneer het rooster is afgekoeld de verkoelde etensresten wegborstelen met het bijgeleverde borsteltje. De andere delen van de grill kan u reinigen met een vochtige doek.
- Doe dit altijd met de hand; zet geen onderdelen van de barbecue in de vaatwasser.
- Doe de barbecue pas dicht als hij volledig is afgekoeld is.

### BELANGRIJK: ONDERHOUD:

Door een regelmatig gebruik en blootstelling aan weer en wind zijn outdoorproducten altijd onderhevig aan slijtage en corrosie. Dit is vrij normaal en geldt bijgevolg ook voor de outdoorproducten van Morsø. Krassen en corrosie zijn dus onvermijdelijk, maar dit kan gemakkelijk hersteld worden met de onderhoudskit voor Morsø Forno Gas en Morsø EL Medio. Met behulp van de onderhoudskit kan uw Morsø Forno Gas er zo goed als splinternieuw uitzien. Op onze website morsoe.com staat een instructievideo waarin het volledige proces uitgelegd wordt. De procedure is dezelfde voor het Morsø Forno-gasgamma en voor de EL Medio-grill.

We raden altijd aan om een Morsø-hoes te gebruiken om uw grill te beschermen wanneer u die niet gebruikt. Belangrijk! – Uw grill moet altijd volledig droog en afgekoeld zijn voordat u de hoes erover plaatst.

Een Morsø-hoes voorkomt ook dat er vocht en regenwater naar binnen sijpelt. Zo vermijdt u het risico op roest op het gietijzeren rooster wanneer u de grill niet gebruikt.

Surf naar morsoe.com en bekijk de instructievideo waarin wordt uitgelegd hoe u op een gemakkelijke en efficiënte manier uw grillrooster kan reinigen en onderhouden.

**Afvalverwijdering:**

- De Balcony BBQ hoort niet bij het huishoudelijk afval. Oude elektrische en elektronische apparaten moeten apart ingeleverd worden.
- Controleer de regels voor afvalverwijdering in uw regio.
- Als deze apparaten apart worden ingeleverd, komen ze in aanmerking voor recycling of andere vormen van hergebruik. Zo helpt u mee om te voorkomen dat schadelijke materialen in het milieu terechtkomen.
- De verpakking bestaat uit karton en gemerkte kunststoffen die kunnen worden gerecycled.



**Technische SPECIFICATIES:**

Nominale spanning	220V-240V~ 50-60Hz
Vermogen	2200W
Classificatie	IPX4
Lengte snoer	2 m
Grootte bakoppervlak	1200 cm <sup>2</sup>

**Onderdelenlijst**

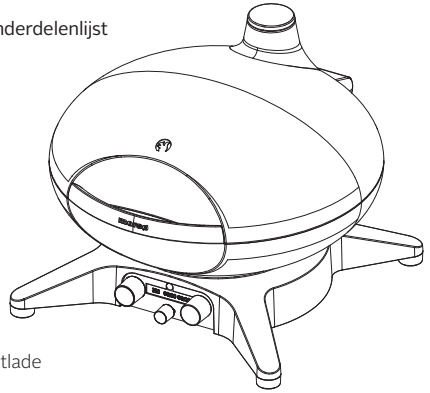

**Vetlade**

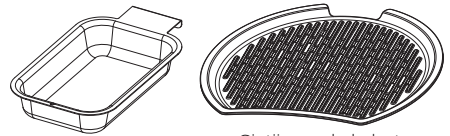

Gietijzeren bakplaat

**MONTAGEINSTRUCTIES**

- Deze instructies geven de minimale vereisten voor het monteren van uw EL Medio. Onjuiste montage kan gevaarlijk zijn.
- **WAARSCHUWING:** Wijzig het apparaat niet. Wijzigingen zijn onveilig en vervallen de garantie.
- Geen van de door de fabrikant verzegelde onderdelen mag door de gebruiker worden geopend of gewijzigd.
- Bedek geen delen van de grill met aluminiumfolie. Dit kan een negatieve invloed hebben op de prestaties van de grill.

**Stap 1 - Monteer de vetlade**

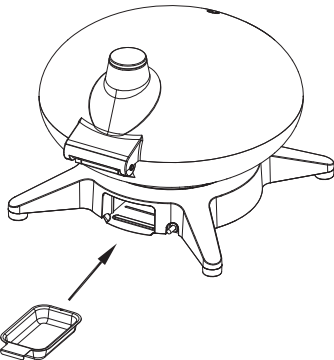

**Stap 2 - Monteer de bakplaat**

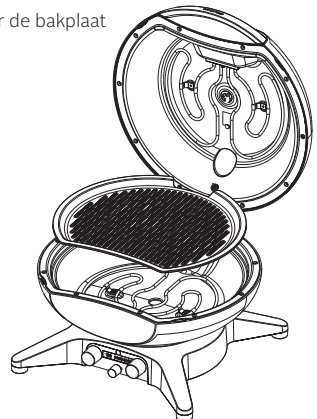

## EXPLOSIETEKENING

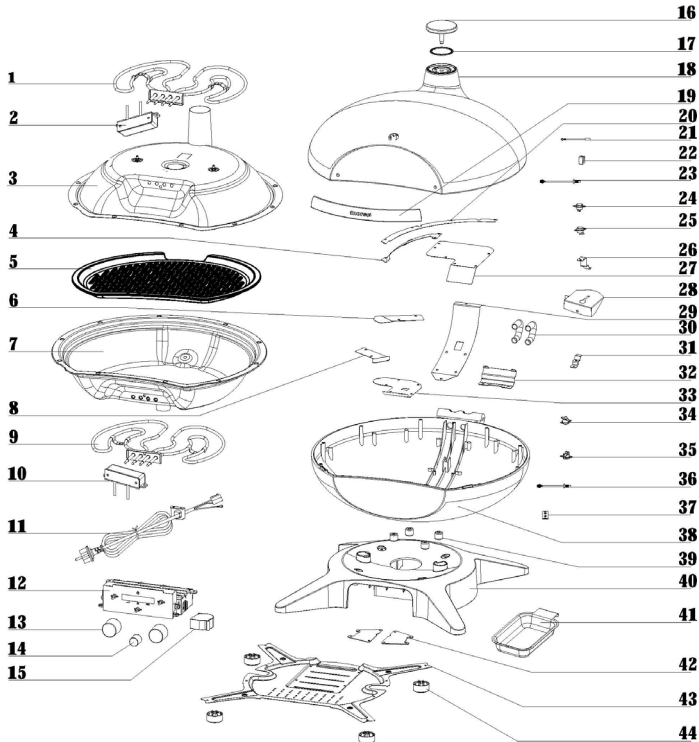

- 1 Verwarmingselement
- 2 Koppeling
- 3 Bovenste binnervoering
- 4 Deksel kabelgoot afdekplaat A
- 5 Bakplaat
- 6 Afdekplaat kabeldoorvoer rechts
- 7 Onderste binnervoering
- 8 Afdekplaat kabeldoorvoer links
- 9 Verwarmingselement
- 10 Koppeling
- 11 Netsnoer
- 12 PCB-regelkastje (met draad)
- 13 Temp en Ratio knop
- 14 Timerknop
- 15 Centrifugaalventilator
- 16 Schoorsteenafdekking
- 17 Schoorsteen waterdichte ring
- 18 Deksel
- 19 Handgreep deksel
- 20 Deksel kabelgoot afdekplaat B
- 21 Kipschakelaar
- 22 Beschermhuls kipschakelaar

- 23 Thermokoppel boven
- 24 170 ° C Zelfresetten temperatuurschakelaar
- 25 200 ° C Handmatig resetten temperatuurschakelaar
- 26 Bovenste aardingsdraad
- 27 Deksel kabelgoot afdekplaat C
- 28 Afdekplaatje kabelgoot deksel D
- 29 Afdekplaat achterste kabeldoorvoer
- 30 Veeerbuis door de draad
- 31 Onderste afdekplaat van de aarddraad
- 32 Schachtafdekplaat
- 33 Afdekplaat voorste kabeldoorvoer
- 34 150 ° C Zelfresetten temperatuurschakelaar
- 35 170 ° C Handmatig resetten temperatuurschakelaar
- 36 Onderste thermokoppel
- 37 Bevestiging hoofdaarddraad
- 38 Lichaam
- 39 Warmte-isolatiekussentje
- 40 Basis
- 41 Vetbeker
- 42 Lijneindplaat
- 43 Deksel basis
- 44 Voet- & antislipmat met schroef

## GEBRUIKERSINTER- FACE & INSTRUCTIES

1	Bovenste verwarmingselement
2	Temperatuursensor
3	Temperatuurknop
4	Timerknop
5	Aan/uit-schakelaar
6	Verhoudingsknop
7	Onderste verwarmingselement

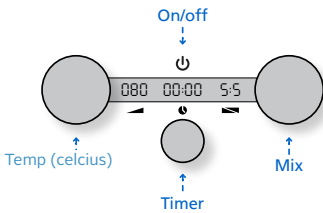
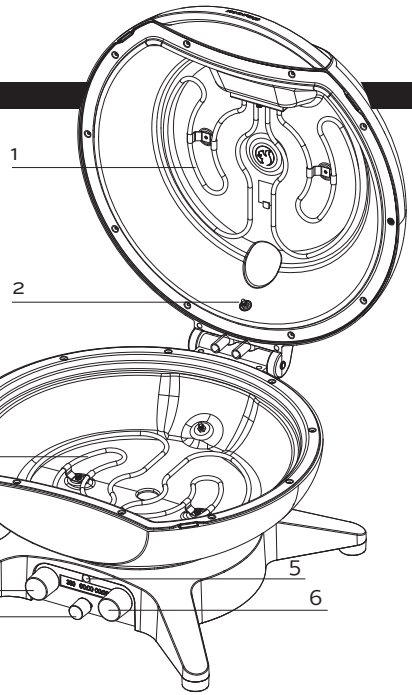

### Inschakelen

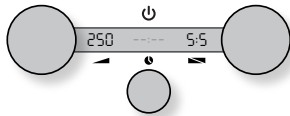

### Temperatuur

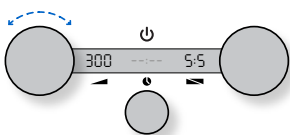

### Timer

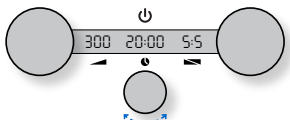

### Inschakelen:

- Het pictogram On/Off wordt ingedrukt > Er klinkt een enkele pieptoon. De ingestelde temperatuur en mix worden op het display weergegeven. Standaard temp is 250°. De standaard mix is 5:5.
- Om veiligheidsredenen verandert het verwarmingselementmengsel naar 10:0 als het deksel wordt geopend. Als het deksel weer wordt gesloten, verandert het terug naar de eerder gekozen instelling.

### De temperatuur aanpassen:

- Draai aan de Temperatuurknop om de temperatuur aan te passen. Verhoog de temperatuur door met de klok mee te draaien. Verlaag de temperatuur door tegen de klok in te draaien. Na 3 sec. knippert de temperatuurdspaly. Als de ingestelde temperatuur hoger is, knippert de display langzaam tot de temperatuur is bereikt. Als de ingestelde temperatuur is bereikt, stopt de weergave met knipperen. Als de ingestelde temperatuur lager is, blijft de weergave constant.
- De temperatuurdspaly toont altijd de ingestelde temperatuur en niet de actuele temperatuur.
- De temperatuur verandert in stappen van 5°.
- De temperatuur kan worden ingesteld tussen 50-400°.
- Als de temperatuur onder 25° van de ingestelde temperatuur komt (bijvoorbeeld bij het openen van het deksel), begint de temperatuurdspaly langzaam te knipperen totdat de ingestelde temperatuur weer bereikt is.
- Houd de temperatuurknop ingedrukt om de actuele temperatuur weer te geven. Na het loslaten toont de display weer de ingestelde temperatuur.

### De timer instellen:

- Draai aan de knop Timer om de tijd in te stellen/aan te passen. Het display begint bij 00:10. De timer wordt ingesteld in stappen van 10 seconden van 0 tot 10 minuten. Daarna verandert het in stappen van 1 min.
- Tot 60 minuten toont het display minuten & seconden. Tijdens het aftellen worden de resterende minuten en seconden op het display weergegeven.
- Boven de 60 minuten toont het display uren & minuten. Tijdens het aftellen worden de resterende uren en minuten op het display weergegeven.
- De maximale tijdsinstelling is 12 uur.
- Klik op de knop om de timer te starten.

- Aan het einde van het aftellen piept de timer 10 seconden.
- Als de timermodus is ingesteld op continu verwarmen (ON), gaat het timerdisplay na het aftellen terug naar de ingestelde tijd, klaar voor het volgende aftellen (dit is handig voor het maken van meerdere pizza's).
- Na het aftellen, als de timermodus is ingesteld om de warmte uit te schakelen (OFF), toont het timerdisplay "--:--" en wordt de warmte uitgeschakeld (dit is goed voor "low & slow" koken, kijk onder "Menufuncties" hoe je deze instellingen kunt aanpassen).
- Om de tijd tijdens het aftellen aan te passen, draait u aan de knop om de tijd in te stellen. De tijd wordt aangepast op basis van de verstreken tijd. Na 3 sec. knippert het display en wordt het aftellen voortgezet vanaf de nieuwe ingestelde tijd. De timer kan worden ingesteld op zowel kortere als langere tijden. Na het aftellen wordt de timer teruggezet op de ingestelde tijd.
- De Morsø EL Medio BBQ gaat automatisch in stand-by als er 2 uur lang niet wordt gewerkt. Als de timer langer dan 2 uur is ingesteld, dan blijft de EL Medio BBQ aan.

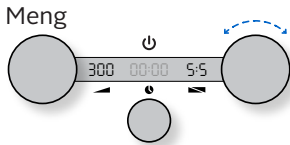

**De mix aanpassen:**

- Draai aan de knop Mix om de mix aan te passen. Het bereik is van 10:0 (100% onderwarmte) tot 0:10 (100% bovenwarmte). Na 3 sec. knippert het mixdisplay eenmaal ter bevestiging.
- Het aanpassen van de mix heeft geen invloed op de temperatuurinstelling of timer.



**Het deksel openen:**

- Om veiligheidsredenen schakelt het bovenste verwarmingselement uit als het deksel helemaal open is. De modus verandert naar 10:0 en het onderste verwarmingselement wordt geregeld door de onderste thermostaat. Als het deksel wordt gesloten, gaat de EL Medio BBQ terug naar de vorige mengverhouding.
  - Het display toont de verandering in modus.
  - Linker getal = onderste verwarmingselement. Rechter getal = bovenste verwarmingselement
  - Bij gebruik van een draaispis is het deksel niet volledig open en worden warmte en mix niet beïnvloed.
- De timer wordt niet beïnvloed door het openen van het deksel.

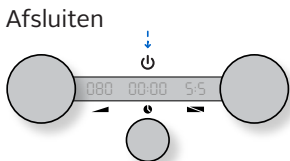

**Uitschakelen:**

- Het pictogram Aan/Uit wordt ingedrukt > Er klinkt een enkele pieptoon. Het scherm wordt uitgeschakeld en u kunt van uw eten genieten :-).

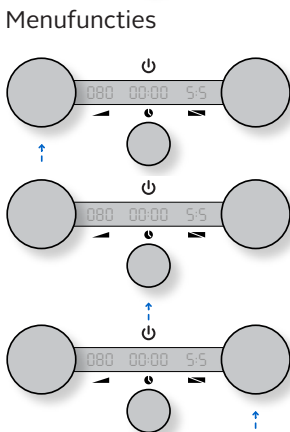

**Lichtniveau:**

- Druk lang op de mengknop om het menu te openen > Er klinkt een enkele pieptoon. Het display toont het huidige niveau > Draai om het niveau aan te passen (tussen 1 & 5). Wanneer u niveau wijzigt, wordt het display aangepast zodat het mogelijk is om de aanpassing te zien > Klik om te bevestigen of wacht 3 sec. Het display knippert eenmaal en verlaat het menu.
- De standaardinstelling is 5.

**Timer aan/uit:**

- Bij gebruik van de timerfunctie op de EL Medio BBQ zal de EL Medio BBQ standaard blijven verwarmen als de timer afloopt. Maar als het nodig is, kan de EL Medio BBQ de verwarmingselementen automatisch uitschakelen als de timer afloopt.
- Houd de temperatuurknop 10 seconden ingedrukt om het menu te openen > Er klinkt een enkele pieptoon. Het display toont de huidige instelling > Draai met de klok mee om "AAN" te kiezen (de verwarming blijft aan), of draai tegen de klok in om "UIT" te kiezen (de verwarming wordt uitgeschakeld) > Klik om te confirmen of wacht 3 sec. Het display knippert eenmaal en verlaat het menu.

## Schoonmaken Onderhoud

**BELANGRIJK:** reinig de EL Medio BBQ grondig na elk gebruik. Doet u dit niet, dan kan de kans op steekvlammen toenemen.

**BELANGRIJK:** Draag de juiste veiligheidskleding bij het schoonmaken van de EL Medio BBQ. Dit omvat, maar is niet beperkt tot, grill handschoenen, schort, veiligheidsbril, lange mouwen.

### Controleren op vet

1. Controleer of de grill uitgeschakeld en afgekoeld is.

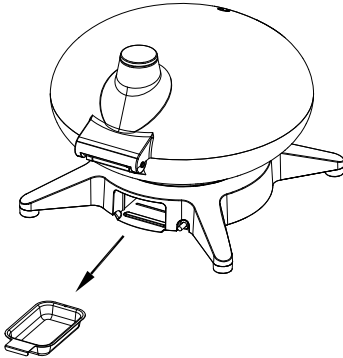

2. Verwijder de vetopvangbak en maak deze leeg/schoon.
3. Controleer, terwijl de vetopvangbak is verwijderd, op restafval in de vetopvangbakhouder en reinig deze indien nodig.
4. Plaats alle onderdelen terug.

### Het kookrooster reinigen

1. Borstel de bakplaat direct na het voorverwarmen met een zachte roestvrijstalen borstel. U kunt een Morsø borstel- en schraperzet gebruiken (apart verkrijgbaar).

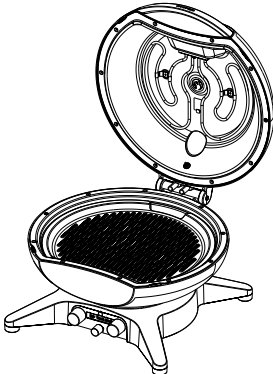

De binnenkant van het deksel & de body reinigen  
 Vet en rook veranderen na verloop van tijd langzaam in koolstofafzetting aan de binnenkant van het deksel van de grill. Deze afzettingen moeten regelmatig worden gereinigd.

1. Verwijder de bakplaat.

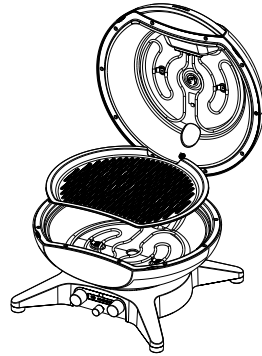

2. Verwijder verkoold vet van het deksel met een plastic spatel.

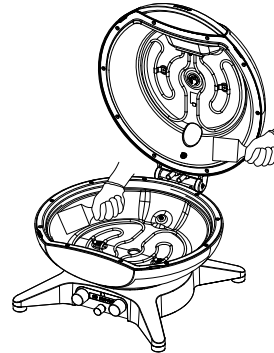

3. Verwijder resterend vuil en resten met een vochtige doek. Je kunt indien nodig de Morsø Foam of BBQ reiniger gebruiken (apart verkrijgbaar).
4. Maak de vetbeker leeg/schoon na het schoonmaken.

**BELANGRIJK:** Gebruik geen metalen borstels om verwarmingselementen schoon te maken. Reinig het verwarmingselement door de EL Medio BBQ voor te verwarmen om eventuele resten weg te branden.

### Het scherm schoonmaken

Neem het scherm af met een microfvezeldoek bevochtigd met water. Gebruik geen reinigingsmiddelen of borstels, aangezien deze krassen maken op het oppervlak. Gebruik nooit glasreinigers op plastic. Dit beschadigt het oppervlak.

### DE BUITENKANT VAN DE GRILL SCHOONMAKEN Geschilderde oppervlakken en kunststof onderdelen reinigen.

Reinig geverfde en plastic onderdelen met een milde zeepoplossing. Spoel af met helder water en droog grondig.

### De buitenkant reinigen van grills die in een bijzonder agressieve omgeving staan

Als uw grill onderhevig is aan een bijzonder ruige omgeving (bijvoorbeeld als u dicht bij de oceaan woont of in een bos), zult u de buitenkant vaker willen schoonmaken. Veeg de buitenkant van uw grill regelmatig af met een milde zeepoplossing en een vochtige doek. Vervolgens afspoelen en goed drogen.

### WAARSCHUWING

- Zet uw grill uit en wacht tot hij afgekoeld is voordat u hem grondig reinigt.

- Spuit geen vloeistof op het verwarmingselement of de regelaar.
- Niet onderdempelen in water tijdens het schoonmaken.
- Haal de stekker van de EL Medio BBQ uit het stopcontact voordat u gaat schoonmaken.
- Gebruik geen van de volgende middelen om uw grill schoon te maken: schurende poetsmiddelen of verf voor roestvrij staal, reinigingsmiddelen die zuur, minerale spiritus of xyleen bevatten, ovenreiniger, schurende reinigingsmiddelen (keukenreinigers) of schuursponsjes.
- Gebruik geen metalen borstels om de verwarmingselementen zelf schoon te maken. Laat voedsel afbranden tijdens het voorverwarmen.

### ALS DE EL MEDIO BBQ NIET AANGAAT

- Als het verwarmingselement niet opwarmt bij het volgen van de instructies in het gedeelte 'Gebruikersinterface' van deze gebruikershandleiding.

### MOGELIJKE OORZAAK

Er is een probleem met de stroomtoevoer vanuit het stopcontact.

### MOGELIJKE OPLOSSING

Controleer de elektrische voeding of de stroomonderbreker in uw huis.

### FOUTCODE VERSCHIJNT OP DISPLAY

Fout code	Oorzaak	Oplossing
E1	Bovenste thermokoppel defect	Neem na verkooponderhoud contact op met uw dealer of de plaats waar u het product hebt gekocht.
E2	Onderste thermokoppel defect	Neem na verkooponderhoud contact op met uw dealer of de plaats waar u het product hebt gekocht.
E3	PCB mislukt	Neem na verkooponderhoud contact op met uw dealer of de plaats waar u het product hebt gekocht.
E4	Verwarmingselement oververhit (dit kan gebeuren door vlamvorming)	De foutmelding E4 zal verschijnen en de verwarmingselementen zullen stoppen met verwarmen. Als de temperatuur weer daalt tot een veilig niveau, zal de EL Medio BBQ automatisch weer verder gaan met verwarmen.
E5	PCB communicatiestoring	Neem na verkooponderhoud contact op met uw dealer of de plaats waar u het product hebt gekocht.

**BELANGRIJK**

Dit apparaat mag niet door kinderen worden gebruikt. Kinderen mogen niet met het apparaat spelen.

**BELANGRIJK**

Het apparaat moet worden gevoed via een aardlekschakelaar (RCD) met een nominale aardlekstroom van maximaal 30 mA.

**BELANGRIJK**

Mensen met beperkte fysieke, sensorische of mentale capaciteiten of gebrek aan ervaring en kennis moeten onder toezicht staan of instructies krijgen om het apparaat op een veilige manier te gebruiken en de mogelijke gevaren ervan te begrijpen.

**BELANGRIJK**

Het apparaat moet worden aangesloten op een geaard stopcontact.

**BELANGRIJK**

Als het netsnoer beschadigd is, moet het worden vervangen door de fabrikant, diens serviceagent of vergelijkbaar gekwalificeerde personen om gevaar te voorkomen.

**BELANGRIJK**

Het netsnoer moet regelmatig worden gecontroleerd op tekenen van beschadiging en het apparaat mag niet worden gebruikt als het snoer beschadigd is

**BELANGRIJK**

**WAARSCHUWING:** Houtskool of soortgelijke brandstoffen mogen niet worden gebruikt met dit apparaat.

Bewaar uw aankoopbon.  
Die hebt u nodig bij garantieclaims (24 maanden garantie).

## MORSØ EL MEDIO - ELEKTRIČNI ŽAR



## MORSØ EL MEDIO - ELEKTRIČNI ŽAR SL

- 2200 W
- Zgornji in spodnji grelni element
- Digitalni zaslon
- Dotik on/off gumba
- Ohišje iz aluminija z jekleno ploščo
- Certificiran v skladu z zahtevami CE in UKCA
- Na voljo zaščitna prevleka iz poliestra (prodaja ločeno)

Pomembno: Ta navodila hranite za prihodnjo uporabo.

## SPLOŠNE INFORMACIJE



### POMEMBNO

Pred uporabo natančno preberite ta navodila. Preden napravo priključite na vtičnico, se o njej dobro informirajte. Ta navodila hranite za prihodnjo uporabo.



### POMEMBNO

Tega žara ne uporabljajte, dokler niso vsi deli na svojem mestu oziroma dokler žar sestavljen v skladu z navodili za montažo.



### POMEMBNO

Enote ne uporabljajte, če so kakršnikoli vidni znaki, da je enota ali napajalni kabel poškodovan.

### ZA VAŠO VARNOST

Neupoštevanje teh navodil lahko povzroči požar ali eksplozijo, zaradi česar lahko pride do hude telesne poškodbe, smrti ali materialne škode. **OPOZORILO:** Dostopni deli so lahko zelo vroči. Otrokom ne dovolite blizu. V napravo NE posegajte.

Uporabnik ne sme posegati v dele, ki jih je proizvajalec ali njegov predstavnik zapečatil.

- Če teh informacij ne upoštevate, lahko pride do požara in posledično do smrti ali resne poškodbe.
- NE UPORABLJAJTE ADAPTERJEV.
- Uporabljajte samo v dobro prezračenih prostorih.
- Samo za zunanjo uporabo

### Varujte pred otroki

- Otrokom med uporabo ne dovolite blizu žara, dokler se po koncu peke žar ne ohladi. Otrokom ne dovolite uporabe žara.
- Vedno se prepričajte, da se v neposredni bližini še vedno uporabljanega ali vročega žara med uporabo ne izvajajo športne ali fizične dejavnosti.

### Namestitev in montaža:

- Pri montaži žara nosite ustrezna zaščitna oblačila
- Upoštevajte navodila za montažo, kot je navedeno v tem priročniku.
- Pazite, da se napajalni kabel ne zvije.
- Električni priključki naj bodo suhi.
- Pazite, da se napajalni kabel ne zaplete ali poškoduje. Naprave ne uporabljajte, če je napajalni kabel vidno poškodovan.
- Vedno se prepričajte, da žar ne bo v bližini vnetljivih materialov.

- Prepričajte se, da je žar postavljen na ravno podlago s dovolj trdno površino, da zagotovite največjo možno stabilnost

### Električna varnost:

- Varovalka mora biti zaščitno stikalo na diferenčni tok z izmerjenim diferenčnim tokom največ 30 mA



### IMPORTANT

Naprava je lahko priključena samo v vtičnico, ki je pravilno nameščena in ozemljena

- Ne dotikajte se vtičnice z mokrimi rokami! Vedno izvlecite omrežni vtič pri vtiču in ne na kablju.
- Z napajalnim kablom ravnajte previdno. Kabla ne upogibajte, ne stiskajte, ne vlecite in ne vozite čezenj, ampak ga zaščitite pred ostrimi konicami, oljem in vročino
- Naprave ne dvigujte s kablom in kabla ne uporabljajte za namene, kot niso predvideni.
- Pred vsako uporabo preverite vtič in kabl.
- Če je napajalni kabel poškodovan, vtič takoj odklopite. Naprave nikoli ne uporabljajte, če je električni kabel poškodovan.
- Prepričajte se, da je naprava izključena iz omrežja, ko je ne uporabljate.

### Kabelski podaljški:

- Uporabljajte samo podaljške z ozemljitvijo, ki so odobreni za zunanjo uporabo. (uporabite žico 1,5 mm<sup>2</sup> in dolžina podaljška ne sme presegati 4 m)
- Pred uporabo preverite, ali je podaljšek poškodovan.
- Ne uporabljajte podaljška, ki nima ozemljenega vtiča.
- Če uporabljate dolg kabelski podaljšek, ga pred uporabo popolnoma odvijte.
- Pri uporabi žara EL Medio kabelskega podaljška ne puščajte navitega v ohišju.
- Pred uporabo naprave se prepričajte, da upoštevate lokalne zakone in predpise.
- Ohranjajte vse električne povezave suhe in nad tlemi
- Preverite, da kabel/podaljšek ne predstavlja tveganja za prevračanje. Odgovorno postavite kabel.



### POMEMBNO

Žar EL Medio je zelo vroč in ga med uporabo ne smete premikati.

Dostopni deli so lahko zelo vroči. Otrokom in domačim živalim ne dovolite blizu.

## PREDVIDENA UPORABA:

- Žar je namenjen pripravi/peki hrane na žaru.
- Žar ni namenjen komercialni uporabi.
- Ne uporabljajte žara v dežju.
- Na žaru ne uporabljajte oglja, briketov, tekočega goriva, kamnine lave, goriva ali kakršnih koli drugih goriv.
- Žar uporabljajte samo, kot je predvideno v teh navodilih. Napačna uporaba žara lahko povzroči požar, električni udar ali poškodbe.
- V primeru požara zaradi maščobe zaprite pokrov, izklopite gumb za vklop, izvlecite žar iz vtičnice in pokrov pustite zaprtega, dokler ogenj ne ugasne. Ne uporabljajte tekočine za gašenje ognja.
- Uporabljajte samo na prostem v dobro prezračenem prostoru. Ne uporabljajte v garaži, stavbi, pokritem hodniku, šotoru ali drugih zaprtih prostorih ali pod zgorevniimi konstrukcijami.

### Delovanje:

- Žara ne uporabljajte v mokrem ali vlažnem okolju.
- Žara ne uporabljajte v bližini bazena ali drugih odprtih vodnih virov.
- Med uporabo žara mora biti posoda za maščobo vedno nameščena.



### POMEMBNO

Pladenj za maščobo je treba izprazniti in očistiti po vsaki uporabi!

- Pri uporabi žara na občutljivih površinah, kot so lesene mize ali prti, priporočamo uporabo pogrinjka ali podobnega podstavka, da zavarujete mizo.



### POMEMBNO

Med uporabo žara EL Medio ne puščajte brez nadzora.

### Predgrejte:

- Vrtljivi gumb za vklop nastavite v zeleni položaj in počakajte približno 15-20 minut, da se žar predgreje.



### POMEMBNO

Če je prevleka emajla poškodovana ali lističi emajla odpadajo z rešetke za žar (ali območja za kuhanje), je treba rešetko za žar zamenjati.



### POMEMBNO

Ob uporabi žara EL Medio nosite ustrezna zaščitna oblačila. Sem spadajo, vendar ni omejeno na, rokavice za žar, predpasnik, zaščitna očala, dolgi rokavi.



### POMEMBNO

Če pride do izbruha plamena, ne uporabljajte vode za gašenje požara. Izklopite žar, odklopite napajalni kabel in zaprite pokrov. Počakajte, da se žar popolnoma ohladi.

- Izdelek pred prvo uporabo segrevajte na najvišji temperaturi vsaj 15 minut. Če izdelek vsebuje pokrov, je treba izdelek predhodno segreti z zaprtim pokrovom.

### Po uporabi/čiščenje:

- Tako kot pri vseh napravah, boste tudi žar z ustrezno oskrbo in vzdrževanjem ohranili v najboljšem delovnem stanju in mu podaljšali življenjsko dobo. Vaš novi žar EL Medio pri tem ni nobena izjema. Če boste pravočasno sledili tem postopkom čiščenja, bo vaš žar čist in z minimalnim naporom pravilno deloval.
- Pred prvo uporabo aparat obvezno očistite in se prepričajte, da na izdelku ni ostankov embalaže.
- Izklopite žar in počakajte, da se popolnoma ohladi in ga šele nato prestavite ali očistite.
- Izpraznite in očistite pladenj za maščobo po vsaki uporabi.
- Po uporabi žar previdno očistite. Mrežo za žar odstranite in operite v blagi milnici; lahko pa žar ogrejete na visoko temperaturo in ko se mreža ohladi, sprskate zoglenele ostanke hrane s priloženo majhno ščetko. Za čiščenje ostalih delov žara lahko uporabite vlažno krpo.
- Umivajte ročno in samo z vlažno krpo; nobenih delov žara ne dajajte v pomivalni stroj.
- Žar pokrijte samo takrat, ko se popolnoma ohladi.

### POMEMBNO: VZDRŽEVANJE:

Pri redni uporabi in izpostavljenosti vremenskim razmeram bo vedno prišlo do obrabe in patinacije izdelkov na prostem. To je povsem normalno in to velja tudi za izdelke Morsø Outdoor. Pojavile se bodo praske in nastane korozija, kar bosta komplet za vzdrževanje Morsø Forno Gas in Morsø EL Medio rešila brez težav. S pomočjo kompleta za vzdrževanje lahko svoj Morsø Forno Gas tudi osvežite, da bo videti kot skoraj nov. Video z navodili in razloženim postopkom najdete na naši spletni strani – [morsoe.com](http://morsoe.com). Postopek je enak za serijo Morsø Forno Gas in za električni žar EL Medio Grill.

Za zaščito vašega žara, ko ga ne uporabljate, vedno priporočamo uporabo pokrov Morsø. Pomembno! – Preden žar pokrijete s pokrovom, se prepričajte, da je žar popolnoma suh in hladen. Pokrov Morsø bo prav tako preprečil pronicanje vlage in deževnice ter s tem tveganje za nastanek rje na litoželezni rešetki, ko rešetka ne bo v uporabi.

Obiščite stran [morsoe.com](http://morsoe.com) in si ogledajte video z navodili, v katerem je razloženo, kako enostavno in učinkovito čistite in vzdržujete rešetko za peko na žaru.

### Odstranjanje:

- Žara EL Medio ne smete odvreči med gospodinske odpadke. Tovrstno staro električno in elektronsko opremo morate zavreči posebej.
- O možnostih pravilnega odstranjanja se obrnite na vašo lokalno oblast.
- Z ločenim odstranjanjem pošljete staro opremo v reciklažo ali druge oblike ponovne uporabe. Tako se boste v nekaterih primerih izognili temu, da bi škodljivi material prišel v okolje.
- Embalaža je sestavljena iz kartona in ustrezno označene plastike, ki jo je mogoče reciklirati.



### Tehnični podatki:

Nazivna napetost	220V-240V~ 50-60Hz
Izhodni signal	2200W
Klasifikacija	IPX4
Dolžina kabla	2 m
Površina za peko	1200 cm <sup>2</sup>

### Seznam delov

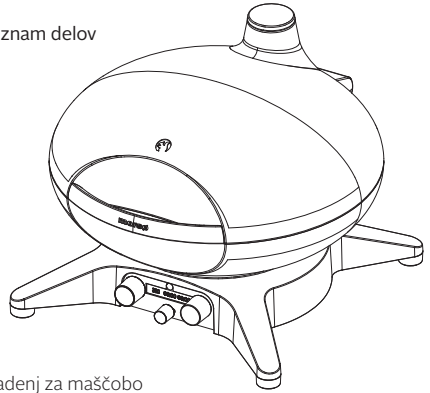

### Pladenj za maščobo

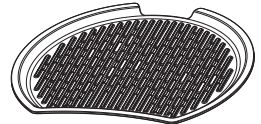
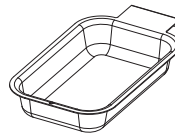

Jeklena plošča

## NAVODILA ZA MONTAŽO

- Ta navodila vam bodo dala minimalne zahteve za sestavljanje vašega EL Medio. Napačna sestava je lahko nevarna.
- **OPOZORILO:** Ne spreminjajte naprave. Spremembe so nevarne in bodo povzročile izgubo garancije.
- Katere koli dele, ki jih je zatesnil proizvajalec, uporabnik ne sme odpirati ali spreminjati.
- Ne pokrivajte nobenega dela žara z aluminijasto folijo. To lahko negativno vpliva na delovanje vašega žara.

### Korak 1 - Sestavite pladenj za maščobo

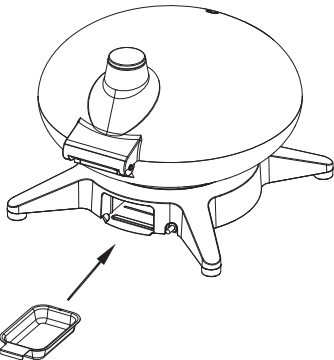

### Korak 2 - Sestavite ploščo

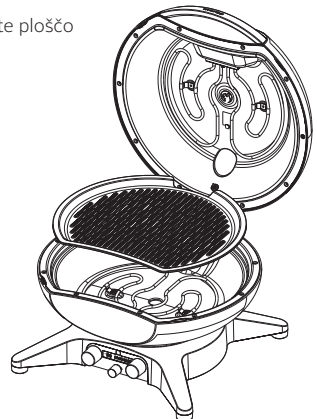

## RAZŠIRJENI DIAGRAM

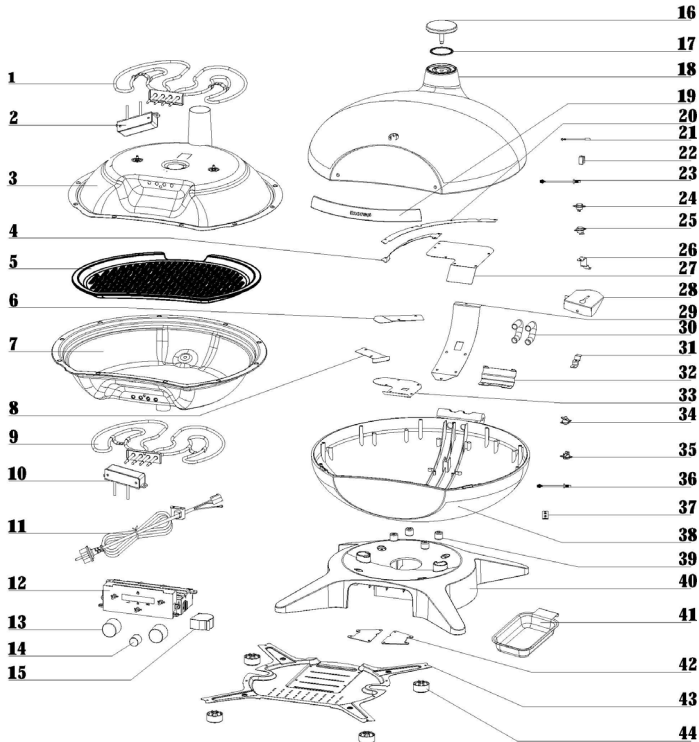

- 1 grelni element
- 2 Spojka
- 3 Zgornja notranja obloga
- 4 Pokrov pokrova kablskega korita Pokrovna plošča A
- 5 Rešetka
- 6 Pokrovna plošča desnega kablskega korita telesa
- 7 Spodnja notranja obloga
- 8 Pokrovna plošča levega kablskega korita ohišja
- 9 Grelni element
- 10 Spojka
- 11 Napajalni kabel
- 12 Krmilna omarica PCB (z žico)
- 13 Gumb za temperaturo in razmerje
- 14 Gumb časovnika
- 15 Centrifugalni ventilator
- 16 Pokrov dimnika
- 17 Vodotesni obroč za dimnik
- 18 Pokrov
- 19 Ročaj pokrova
- 20 Pokrov pokrova pokrovna plošča kablskega korita B
- 21 Stikalo za prevračanje
- 22 Zaščitni ovoj stikala za prevračanje

- 23 Zgornji termočlen
- 24 170 ° C Samonastavljivo stikalo za nadzor temperature
- 25 200 ° C Ročno ponastavitev stikala za nadzor temperature
- 26 Ostanek zgornje ozemljitvene žice
- 27 Pokrovna plošča kablskega korita na pokrovu C
- 28 Pokrovna plošča kablskega korita pokrova D
- 29 Pokrovna plošča kablskega korita na hrbtni strani ohišja
- 30 Vzmetna cev skozi žico
- 31 Ostanek spodnje ozemljitvene žice
- 32 Pokrovna plošča gredi
- 33 Pokrovna plošča kablskega korita spredaj karoserije
- 34 150 ° C Samonastavljivo stikalo za nadzor temperature
- 35 170 ° C Ročna ponastavitev stikala za nadzor temperature
- 36 Spodnji termočlen
- 37 Pritrdilni element glavne ozemljitvene žice
- 38 Telo
- 39 Blazinicna za toplotno izolacijo
- 40 Podstavek
- 41 Skodelica za mazivo
- 42 Omejitvena plošča linije
- 43 Pokrov osnove
- 44 Podloga za noge in protizdrsna podloga z vijakom

## UPORABNIŠKI VMESNIK IN NAVODILA

1	Zgornji grelni element
2	Temperaturno tipalo
3	Gumb za nastavev temp.
4	Gumb časovnika
5	Stikalo za napajanje
6	Gumb za razmerje
7	Spodnji grelni element

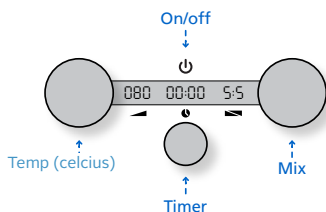
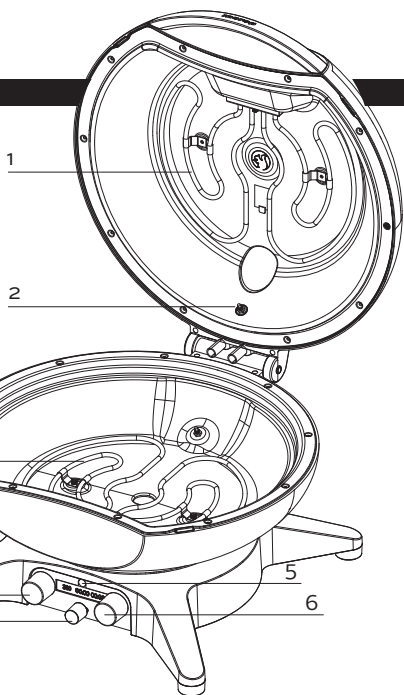

### Vklop

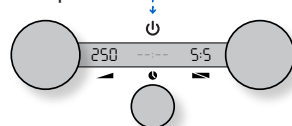

### Temperatura

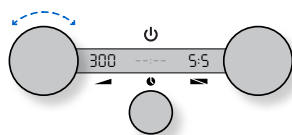

### Časovnik

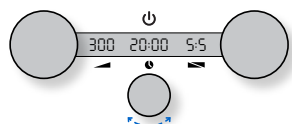

### Vklop:

- > zaslliši se en sam zvočni signal. Na zaslonu se prikaže nastavljena temperatura in mešanica. Privzeta temperatura je 250°. Privzeta mešanica je 5:5.
- Ko odprete pokrov, se mešanica grelnih elementov iz varnostnih razlogov spremeni na 10:0. Ko pokrov ponovno zaprete, se spremeni nazaj na predhodno izbrano nastavev.

### Prilaganje temperature:

- Za nastavev temperature obrnite gumb za temperaturo. Z vrtenjem v smeri urinega kazalca povečajte temperaturo. Zmanjšajte jo z vrtenjem v nasprotni smeri urinega kazalca. Po 3 sekundah prikaz temperature utripa. Če je nastavljena temperatura višja, prikazovalnik utripa, dokler temperatura ni dosežena. Ko je nastavljena temperatura dosežena, zaslon preneha utripati. Če je nastavljena temperatura nižja, je prikazovalnik konstanten.
- Prikazovalnik temperature vedno prikazuje nastavljeno temperaturo in ne dejanske temperature.
- Temperatura se spreminja v korakih po 5°.
- Temperaturo lahko nastavite v razponu od 50 do 400°.
- Če temperatura pade pod 25° nastavljene temperature (na primer pri odpiranju pokrova), začne prikaz temperature utripati, dokler ponovno ne doseže nastavljene temperature.
- Za prikaz dejanske temperature pritisnite in pridržite gumb za temperaturo. Ko ga spustite, se na zaslonu ponovno prikaže nastavljena temperatura.

### Nastavev časovnika:

- Za nastavev/prilagoditev časa obrnite gumb časovnika. Prikaz se začne pri 00:10. Časovnik nastavite v 10-sekundnih korakih od 0 do 10 minut. Nato se spremeni v korakih po 1 min.
- Do 60 minut so na zaslonu prikazane minute in sekunde. Med odštevanjem so na zaslonu prikazane preostale minute in sekunde.
- Nad 60 minutami so na zaslonu prikazane ure in minute. Med odštevanjem so na zaslonu prikazane preostale ure in minute.
- Najdaljši nastavljeni čas je 12 ur.
- Pritisnite gumb za zagon časovnika.

- Ob koncu odštevanja časomer zapiska za 10 sekund.
- Če je način časovnika nastavljen na neprekinjeno ogrevanje (ON), se po fizičnem odštevanju prikazovalnik časovnika ponastavi na nastavljeni čas in je.
- Če je način časovnika nastavljen na izklop ogrevanja (OFF), se po končanem odštevanju na zaslonu časovnika prikaže „-:-“ in ogrevanje se izklopi (to je primerno za peko „na nizki temperaturi in počasi“, kako prilagoditi te nastavitve, si oglejte v razdelku „Funkcije menija“).
- Če želite prilagoditi čas med odštevanjem, obrnite gumb za nastavitev časa. Čas se prilagodi na podlagi pretečenega časa. Po 3 sekundah zaslon utripa in odštevanje se nadaljuje od novega nastavljenega časa. Časomer lahko nastavite tako na krajši kot na daljši čas. Po koncu odštevanja se časovnik ponastavi na nastavljeni čas.
- Če žar Morsø EL Medio BBQ 2 uri ne deluje, se samodejno preklopi v način pripravljenosti. Če je časovnik nastavljen za več kot 2 uri, bo žar EL Medio BBQ ostal vklopljen.

### Zmešajte

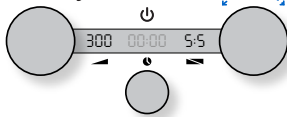

### Prilagajanje mešanice:

- Za prilagoditev mešanja obrnite gumb za mešanje. Razpon je od 10:0 (100 % spodnje segrevanje) do 0:10 (100 % zgornje segrevanje). Po 3 sekundah prikazovalnik mešanice enkrat utripa za potrditev.
- Prilagajanje mešanice ne vpliva na nastavitev temperature ali časovnika.

### Odpiranje pokrova

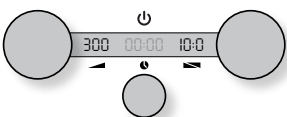

### Odpiranje pokrova:

- Zaradi varnosti se zgornji grelni element izklopi, ko je pokrov popolnoma odprt. Način se spremeni v 10:0, spodnji grelni element pa upravlja spodnji termostat. Ko pokrov zaprete, se EL Medio BBQ vrne na prejšnjo nastavitev mešanja.
  - Na zaslonu je prikazana sprememba načina delovanja.
  - Leva številka = spodnji grelni element. Desna številka = zgornji grelni element
  - Pri uporabi vrtljivega žara pokrov ni popolnoma odprt, kar ne vpliva na toploto in mešanje.
- Odprt pokrov ne vpliva na časovnik.

### Zaustavitev

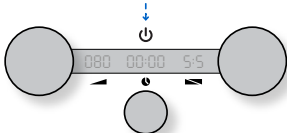

### Izklop:

- Pritisnite ikono za vklop/izklop > zasliši se en zvočni signal. Zaslon se izklopi in lahko uživate v hrani :-).

### Funkcije menija



### Stopnja osvetlitve:

- Dolgo pritisnite gumb mix, da vstopite v meni > zasliši se en zvočni signal. Na zaslonu se prikaže trenutna raven > obrnite, da prilagodite raven (med 1 in 5). Ko spreminjate raven, se zaslon prilagodi tako, da je mogoče videti prilagoditev > Kliknite za potrditev ali počakajte 3 sekunde. Zaslon enkrat utripa in zapusti meni.
- Privzeta nastavitev je 5.

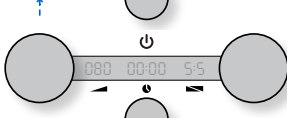

### Vklop/izklop časovnika:

- Pri uporabi funkcije časovnika na žaru EL Medio BBQ bo žar EL Medio BBQ po privzetih nastavitvah nadaljeval z ogrevanjem, ko se bo časovnik iztekel. Vendar lahko EL Medio BBQ po potrebi samodejno izklopi grelne elemente, ko se časomer izteče.
- Za vstop v meni pritisnite in 10 sekund držite gumb za temperaturo > zasliši se en zvočni signal. Na zaslonu je prikazana trenutna nastavitev > Obrčajte v smeri urinega kazalca, da izberete „ON“ (ogrevanje ostane vklopljeno), ali obračajte v nasprotni smeri urinega kazalca, da izberete „OFF“ (ogrevanje se izklopi) > Kliknite za confirm ali počakajte 3 sekunde. Zaslon enkrat utripa in zapusti meni.



## ČIŠČENJE IN VZDRŽEVANJE

**POMEMBNO:** Temeljito očistite EL Medio BBQ po vsakem uporabi, ker nepravilno čiščenje povečuje tveganje za požar.

**POMEMBNO:** Pri čiščenju EL Medio BBQ nosite ustrezna zaščitna oblačila, vključno z rokavicami za žar, predpasnikom, zaščitnimi očali in dolgimi rokavi.

### Preverite maščobo

1. Preverite, da je žar izklopljen in hladen.

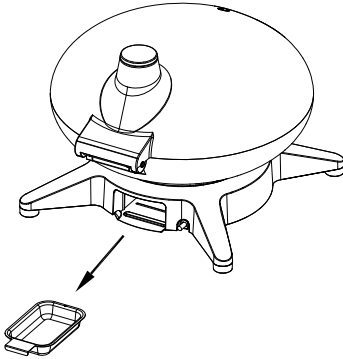

2. Odstranite pladenj za maščobo in ga izpraznite/očistite.
3. Po odstranitvi pladnja preverite, ali je v držalu za pladenj kakršna koli ostala umazanija in jo po potrebi očistite.
4. Ponovno namestite vse komponente.

### Očistite kuhavno rešetko

1. Z mehko ščetko iz nerjavečega jekla očistite ploščo takoj po predgrevanju. Lahko uporabite Morsø komplet za čiščenje (prodaja ločeno).

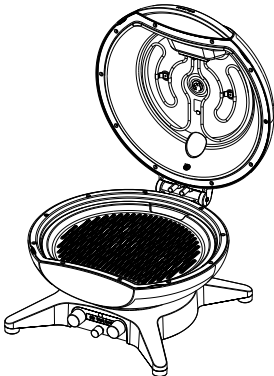

Očistite notranjo oblogo pokrova in ohišja

Sčasoma se maščoba in dim počasi spremenita v ogljikove usedline na notranji strani pokrova žara. Te usedline je treba redno čistiti.

1. Odstranite ploščo.

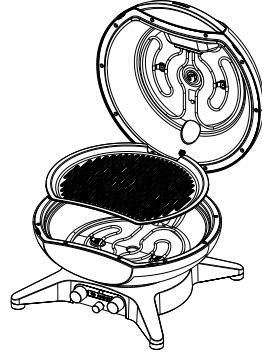

2. Ogljikove usedline odstranite iz pokrova z plastično lopatico.

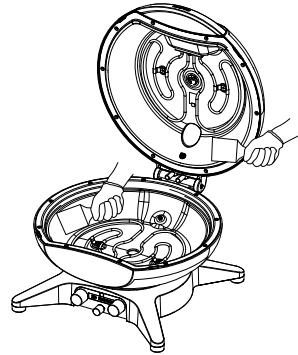

3. Očistite preostale umazanije z vlažno krpo. Po potrebi lahko uporabite Morsø peno ali čistilo za žar (prodaja ločeno).
4. Po čiščenju izpraznite/pladenj za maščobo.

**POMEMBNO:** Za čiščenje grelnih elementov ne uporabljajte kovinskih ščetk. Grelni element očistite tako, da žar EL Medio BBQ predhodno segrejete, da se ostanki zažgejo.

### Čiščenje zaslona

Zaslon obrišite z mikrovlaknastim krpo, navlaženo z vodo. Ne uporabljajte čistil ali ščetk, saj bodo opraskali površino. Nikoli ne uporabljajte čistil za steklo na plastiki, saj bo poškodovalo površino.

### Čiščenje zunanosti žara

Čiščenje pobarvanih površin in plastičnih komponent  
Čistite pobarvane in plastične komponente z blagim milnim raztopino. Temeljito sperite z vodo in osušite.

### Čiščenje zunanosti žara v posebnih težkih okoljih

Če je vaš žar izpostavljen še posebej težkemu okolju (npr. če živite blizu morja ali v gozdu), ga boste morali čistiti pogosteje. Redno brišite zunanost žara z milnim raztopino in vlažno krpo. Sledite s speranjem in temeljitim sušenjem.

### OPOZORILO

- Pred temeljitim čiščenjem izklopite žar in počakajte, da se ohladi.

- Ne pršite tekočine na grelni element ali krmilnik.
- Ne potaplajte v vodo pri čiščenju.
- Pred čiščenjem odklopite EL Medio BBQ od napajanja.
- Ne uporabljajte naslednjih za čiščenje žara: abrazivnih polirnih sredstev za nerjaveče jeklo ali barve, čistil, ki vsebujejo kisline, mineralnih olj ali ksilenov, čistil za pečice, abrazivnih čistil (kitchen čistil), ali abrazivnih čistilnih blazinic.
- Ne uporabljajte kovinskih ščetk za čiščenje grelnih elementov. Prejmite ostanke hrane med predgrevanjem.

### ČE SE NAPRAVA EL MEDIO BBQ NE VKLOPI

- Če se grelni element ne segreje, ko sledite navodilom v poglavju „Uporabniški vmesnik“ tega priročnika za uporabo.

### MOŽNI VZROK

Prišlo je do težave s pretokom električne energije iz vtičnice.

### MOŽNA REŠITEV

Preverite napajanje z električno energijo ali odklopnik električnega tokokroga v vašem domu.

### NA ZASLONU SE PRIKAŽE KODA NAPAKE

Koda napake	Vzrok	Rešitev
E1	Okvara zgornje termoparice	Po prodajnem vzdrževanju se obrnite na prodajalca ali na prodajno mesto, kjer ste izdelek kupili.
E2	Okvara spodnje termoparice	Po prodajnem vzdrževanju se obrnite na prodajalca ali na prodajno mesto, kjer ste izdelek kupili.
E3	Okvara PCB	Po prodajnem vzdrževanju se obrnite na prodajalca ali na prodajno mesto, kjer ste izdelek kupili.
E4	HPrekomerno segrevanje grelnega elementa (to se lahko zgodi zaradi vzplamtevanja)	Prikazalo se bo sporočilo o napaki E4 in grelni elementi se bodo prenehali segrevati. Ko temperatura ponovno pade na varno raven, bo žar EL Medio BBQ samodejno ponovno začel z ogrevanjem.
E5	Okvara komunikacije PCB	Po prodajnem vzdrževanju se obrnite na prodajalca ali na prodajno mesto, kjer ste izdelek kupili.



### **POMEMBNO**

Te naprave ne smejo uporabljati otroci. Otroci se z napravo ne smejo igrati.



### **POMEMBNO**

Napravo je treba napajati prek naprave na preostali tok (RCD) z nazivnim preostalim delovnim tokom, ki ne presega 30 mA.



### **POMEMBNO**

Osebe z zmanjšanimi fizičnimi, senzoričnimi ali duševnimi sposobnostmi ali s pomanjkanjem izkušenj in znanja je treba nadzorovati ali jih poučiti o varni uporabi aparata in razumeti morebitne nevarnosti.



### **POMEMBNO**

Napravo je treba priključiti na vtičnico z ozemljitvenim kontaktom.



### **POMEMBNO**

Če je napajalni kabel poškodovan, ga mora zamenjati proizvajalec, njegov servisni zastopnik ali podobno usposobljene osebe, da bi se izognili nevarnosti.



### **POMEMBNO**

Napajalni kabel je treba redno pregledovati, če so na njem vidni znaki poškodb, in če je kabel poškodovan, aparata ne smete uporabljati.



### **POMEMBNO**

OPOZORILO: S to napravo se ne sme uporabljati oglja ali podobnih gorljivih goriv.

Obdržite potrdilo o nakupu, ker bo potreben za uveljavljanje zahtevkov v okviru 24-mesečne garancije.



Keep your purchase receipt, this will be required to  
make any claims under the 24 month warranty.