



TJEP MX-50



Warning: Please read the instructions and warnings for this tool carefully before use. Failure to do so could lead to serious injury.



DK Vi ønsker Dem tillykke med Deres nye TJEP trykluftpistol. Ved korrekt behandling og vedligeholdelse vil De have glæde af Deres pistol i mange år fremover.

Værktøjet er effektivt og pålideligt, når det anvendes korrekt og med omtanke. Producentens anvisninger skal følges for at opnå den optimale ydelse. Læs derfor venligst denne manual igennem, og vær sikker på at forstå alle sikkerhedsforskrifter, før værktøjet tages i brug. Instruktionerne for installation, anvendelse og vedligeholdelse bør gennemlæses nøje, og manualen bør gemmes som opslagsværk. **BEMÆRK:** Yderligere sikkerhedsforanstaltninger kan være påkrævet på grund af Deres specifikke anvendelse af værktøjet. Kontakt Deres repræsentant eller forhandler, hvis De har spørgsmål vedrørende værktøjet og anvendelsen heraf.

NO Vi håper du får stor glede av din nye TJEP pistol. Ved korrekt behandling og vedlikehold vil du ha nytte av pistolen i mange år fremover.

Dette verktøyet er beregnet på festeoppgaver i større skala. Verktøyet er effektivt og pålitelig når det brukes korrekt og med omtanke. For å oppnå den optimale ytelsen skal produsentens anvisninger følges. Les derfor gjennom denne bruksanvisningen, og vær sikker på at du forstår alle sikkerhetsforskriftene før verktøyet tas i bruk. Ta vare på bruksanvisningen for senere bruk.

Merk! Ytterligere sikkerhetsforskrifter kan være påkrevd på grunn av den spesifikke oppgaven du vil bruke verktøyet til. Kontakt din forhandler hvis du har spørsmål vedrørende verktøyet og bruken av det.

GB We congratulate you on your new TJEP pneumatic nailer. With correct care and maintenance you will have the pleasure of your nailer for many years to come.

The tool is effective and reliable when used correctly and wisely. The manufacturer's instructions must be followed to achieve optimal performance. Therefore, please read this manual through and be sure to understand all the safety rules before you start using the tool. The instructions for installation, use and maintenance should be read carefully and the manual should be kept as reference.

NOTE: Additional safety measures may be required because of your specific use of the tool. Please contact your representative or distributor if you have any questions regarding the tool and its application.

PL Gratulujemy Państwu zakupu nowej gwoździarki TJEP. Wykonując prawidłowo serwis i konserwację będziecie używać gwoździarkę wiele lat.

Narzędzie jest skuteczne i pewne jeśli używane jest prawidłowo i mądrze. Instrukcja obsługi wskazuje jak osiągnąć optymalną pracę narzędzia. Przed rozpoczęciem pracy z narzędziem instrukcje obsługi należy dokładnie przeczytać i zrozumieć wszystkie zasady bezpieczeństwa. Wszystkie informacje dotyczące instalacji, użycia i konserwacji muszą być dokładnie przeczytane a instrukcja obsługi musi być trzymana jako dokument odniesienia.

UWAGA: W szczególnych wypadkach użycia narzędzia mogą być wymagane dodatkowe środki bezpieczeństwa. W przypadku dodatkowych pytań odnośnie narzędzia lub jego użycia prosimy o kontakt z dystrybutorem lub przedstawicielem.

SE Vi hoppas att ni ska få mycket glädje av er nya TJEP pistol. Med korrekt hantering och underhåll kommer ni att kunna nyttja pistolen i många år.

Detta verktyg är avsett för snabb och yrkesmässig infästning. Det är effektivt och pålitligt om det används korrekt och förståndigt. För att uppnå optimal prestanda ska tillverkarens anvisningar följas. Läs därför noga igenom manualen och se till att du förstår alla säkerhetsföreskrifter innan verktyget tas i bruk. Spara bruksanvisningen för framtida behov.

Observera! Ytterligare försiktighetsåtgärder kan gälla vid särskild användning av verktyget. Kontakta er återförsäljare vid frågor angående verktyget eller dess användning.

FI Toivomme, että olet tyytyväinen ostamaasi TJEP naulain. Kun käsittelet ja naulainta oikein, se palvelee sinua monia vuosia.

Tämä työkalu on tarkoitettu nopeaan ja ammattimaiseen kiinnittämiseen. Oikein ja järkevästi käytettynä se on tehokas ja luotettava apuväline. Noudata almistajan ohjeita, niin saat työkalustasi parhaan hyödyn. Lue siis käyttöohje huolellisesti ja varmista, että ymmärrät kaikki turvaohjeet ennen kuin otat työkalun käyttöön. Pidä käyttöohje tallessa myöhempää tarvetta varten.

Huomio! Työkalun erityisissä käyttökohteissa voidaan tarvita ylimääräisiä varotoimia. Ota yhteyttä jälleenmyyjään, jos sinulla on kysyttävää työkalusta tai sen käytöstä.

DE Wir gratulieren Ihnen zu Ihrer neuen TJEP Druckluftnagler. Bei richtiger Pflege und Wartung werden Sie viele Jahre Freude an Ihrer Nagelpistole haben.

Das Werkzeug ist effektiv und zuverlässig, wenn es korrekt und mit Vorsicht angewandt wird. Die Anweisungen des Produzenten müssen befolgt werden, um die optimale Leistung zu erzielen. Lesen Sie daher bitte diese Anleitung durch und achten Sie darauf, dass Sie alle Sicherheitsvorschriften verstehen, bevor das Werkzeug in Gebrauch genommen wird. Die Anleitungen für Einbau, Betrieb und Wartung sollten sorgfältig durchgelesen werden und das Handbuch sollte als Nachschlagewerk aufgehoben werden. **BEACHTEN:** Zusätzliche Sicherheitsmaßnahmen können aufgrund Ihrer spezifischen Anwendung des Werkzeugs erforderlich sein. Wenden Sie sich bitte an Ihren Vertreter oder Händler, wenn Sie Fragen zum Werkzeug und zur Anwendung des Werkzeugs haben.

EE Me õnnitleme teid uue naelapüstol. Õige ravi ja hooldus on teil hea meel teie naelutaja paljude aastate jooksul.

Tööriist on tõhus ja usaldusväärne, kui seda kasutatakse õigesti ja targalt. Tootja juhiste teie järgida, et saavutada optimaalne tulemuslikkus. Seega, palun lugeda juhend hoolikalt läbi ning veenduge, et olete kõikidest ohutusekirjadest õigesti aru saanud, enne tööriistaga tööle asumist. Enne seadme seadistust, kasutamist ja hooldust, tuleks kasutusjuhend hoolikalt läbi lugeda ning käsiraamat tuleks säilitada.

MÄRKUS: Täiendavad turvameetmed võivad olla vajalikud, sest oma spetsiifilise kasutamisega vahend. Palun pöörduge esindaja või levitaja Kui teil on küsimusi tööriista ja selle rakendamise.

Technical specifications

Model	TJEP MX-50
TJEP no.	100050
Length	260 mm
Width	108 mm
Height	302 mm
Weight	1.55 kg
Capacity	200 nails
Pressure	5 – 8,4 bar (70 – 120 psi)
Diameter, nails	Plast collated 2.1 mm
Length, nails	Plast collated 25 - 50 mm
Angle	15°
Type	Nails, plast collated 15° e.g. TJEP MX
$L_{PA}, 2s$	97.8 dBA
$L_{PA}, 1s, 1m$	84.8 dBA
a_{hwz}	2,6 m/s ²
Air consumption per cycle	1.094 litres (7 bar)

Declaration of conformity

We	Basso Industry Corp., No. 24, 36 th Rd., Taichung Industrial Zone, Taichung, Taiwan R.O.C.
declare under our sole responsibility that the	Pneumatic nailer TJEP MX-50
conforms with the directive(s), its amendment(s) and standard(s)	Machinery Directive 2006/42/EC EN ISO 12100:2010 · EN ISO 11148-13:2018 EN 12549:1999+A1:2008 · ISO 8662-11:1999+A1:2001
Serial number:	Signed:  Kevin Lin (Quality Director) Date: Nov. 25, 2019
Authorized contact in EU to compile the Technical File:	KYOCERA UNIMERCO Fastening A/S Drejervej 2, DK-7451 Sunds Tel: +45 97 14 14 40 Mr. Ebbe Hornstrup

TJEP MX-50

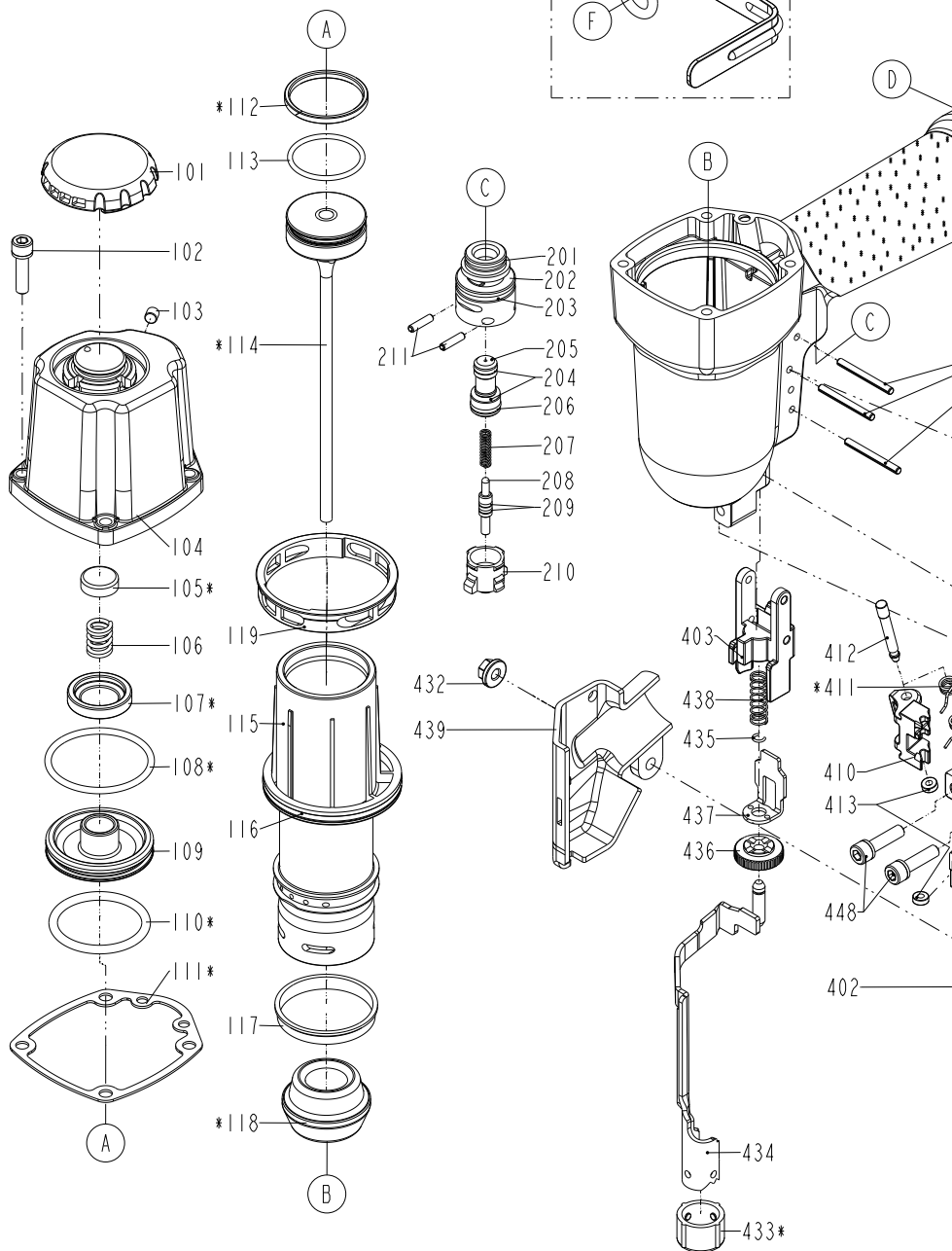

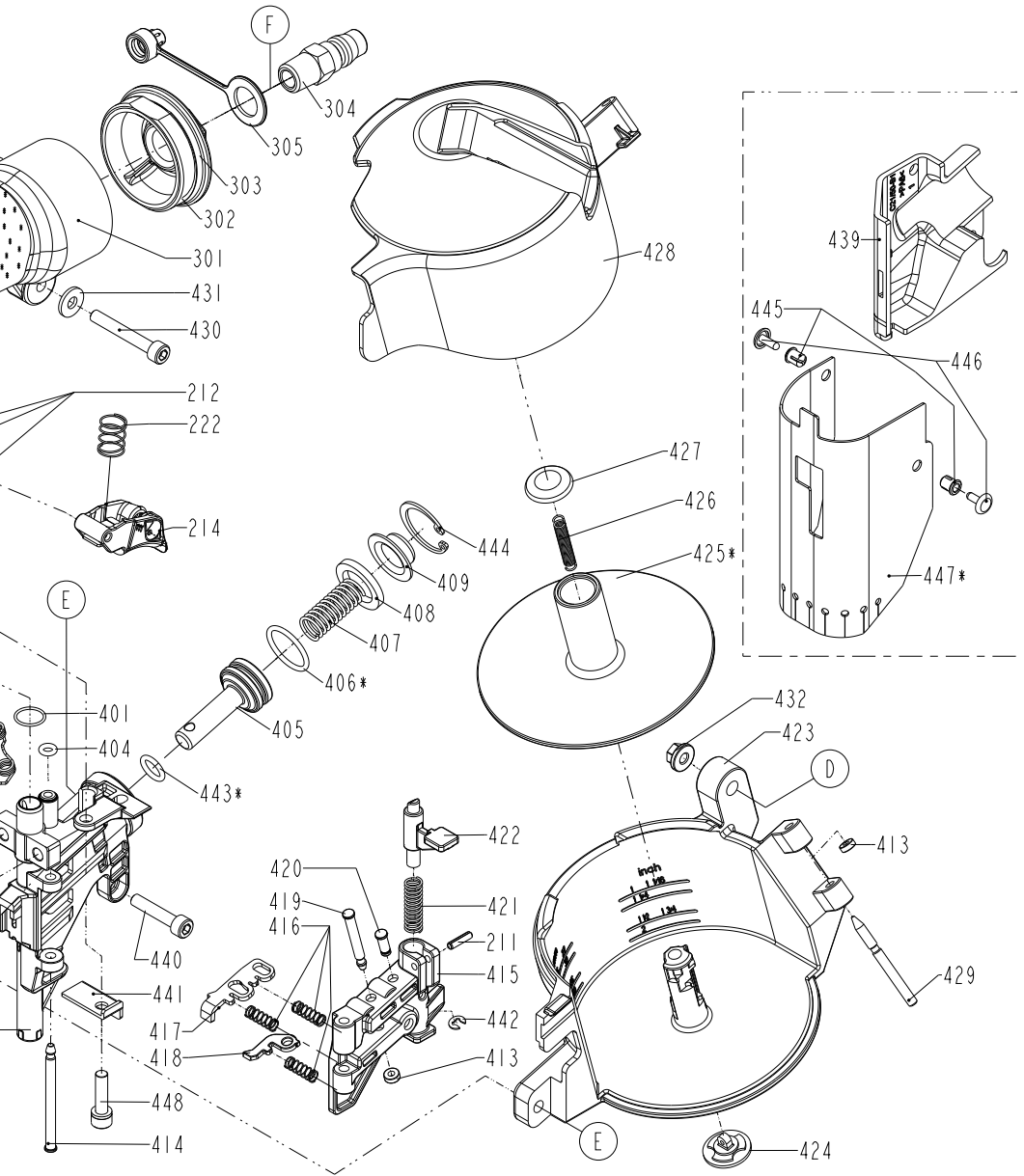

Spareparts

ITEM NO.	PART NO.	DESCRIPTION
101	11371-0815501-2	DEFLECTOR
102	2040100-03030-0	BOLT ASSY
103	2040104-03010-0	HEX.SOC.HD.SCREW
104	11369-0814301-1	CAP
105*	11370-0810001-1	SEAL
106	11360-0810001-1	COMPRESSION SPRING
107*	1131P-0814701-1	OIL SEAL
108*	2041108-04050-0	O - RING
109	11368-0810001-1	HD.VALVE PISTON
110	2041108-03140-0	O - RING
111*	1132M-0810001-1	PACKING
112*	11350-0810001-1	PISTON RING
113	2041102-03010-0	O - RING
114*	11204-0810001-1	DRIVER UNIT
115	11320-0810001-1	CYLINDER
116	2041109-06030-0	O - RING
117	11322-0814701-1	CYLINDER RING
118*	11327-0814701-1	BUMPER
119	1131E-0810001-1	CYLINDER PRESS RING
201	2041104-02020-0	O - RING
202	2041104-02030-0	O - RING
203	11374-0084701-1	PLUNGER CAP
204	1133S-0250001-1	VALVE PLUNGER
205	2041100-01070-0	O - RING
206	2041100-01030-0	O - RING
207	11376-0254701-1	SPRING
208	11375-0084701-1	PLUNGER
209	2041102-01030-0	O - RING
210	11373-0084701-1	TRIGGER VALVE HEAD
211	2040400-05060-0	SPRING PIN
212	2040400-05160-0	SPRING PIN
214	11224-0764701-1	TRIGGER UNIT
222	11376-0370001-1	SPRING
301	11230-0816604-1	GUN BODY UNIT
302	11346-0084303-1	END CAP
303	2041109-05050-0	O - RING
304	1135V-0000003-1	AIR PLUG
305	1132L-0014701-1	DUSTY COVER
306	1133D-0784702-1	SPRING RETAINER

ITEM NO.	PART NO.	DESCRIPTION
307	2041107-02010-0	O-RING
401	2041108-02020-0	O - RING
402	11382-0814701-3	NOSE PIECE
403	11338-0814702-2	SAFETY GUIDE
404	2041100-01020-0	O - RING
405	11364-0814702-1	FEED PISTON
406*	2041105-02040-0	O - RING
407	1133J-0524701-1	SPRING A COMPRESSION
408	1134W-0810001-1	FEED BUMPER
409	11366-0814701-1	FEED PISTON CAP
410	11306-0814701-1	FEED FINGER
411*	11307-0810001-1	FEED FINGER SPRING
412	11365-0814701-1	PIN FEED PISTON
413	1135H-0790001-1	PU RETAINER
414	11362-0814701-1	DOOR SHAFT PIN
415	11361-0814701-1	DOOR
416	1133C-0814701-1	STOPPER FINGER SPRING
417	1130G-0814701-2	FIRST STOPPER FINGER
418	1130C-0814701-1	SECOND STOPPER FINGER
419	11359-0814701-1	PIN-NAIL STOP
420	1131K-0814701-1	PIN
421	11311-0794701-1	LATCH SPRING
422	11310-0794701-1	DOOR LATCH
423	11354-0814701-1	MAGAZINE CASE
424	1134M-0250001-1	SPRING BASE
425*	11356-0814701-1	NAIL HOLDER
426	11328-0764701-2	PULL SPRING
427	1134N-0250002-1	SPRING BASE A
428	11355-0810001-1	MAGAZINE COVER
429	1136R-0814701-1	MAGAZINE SHAFT PIN
430	2040101-03200-0	HEX.SOC.HD.BOLT
431	2040202-03010-0	FLAT WASHER
432	2040501-03040-0	BOLT CAP
433*	11339-0814701-1	PROTECTIVE CASING
434	11331-0814701-4	SAFETY A
435	1131C-0814701-1	RING
436	11393-0814701-1	ADJUST AXIE
437	11332-0814702-1	SAFETY B
438	11337-0814701-1	SAFETY SPRING

ITEM NO.	PART NO.	DESCRIPTION
439	1134C-0814703-1	SAFETY COVER
440	2040101-03161-0	HEX.SOC.HD.BOLT
441	11305-0814701-2	STOPPER
442	2040302-23010-0	E - RING
443*	2041109-01050-0	O - RING
444	2040300-01010-0	C - RING
445	1131G-0254701-1	FIXED RING
446	11324-0254701-1	FIXED PIN
447	11383-0810003-1	MUZZLE PROTECTOR
448	2040100-03030-2	BOLT ASSY



KYOCERA UNIMERCO Fastening A/S
Drejervej 2
DK-7451 Sunds
Tlf. +45 97 14 14 40
Fax +45 97 14 14 86
tjep@kyocera-unimerco.com