

Generelle sikkerhedsinstruktioner



- Kun kvalificerede personer over 18 år må udføre arbejde med en boltepistol. Disse personer bør have et grundigt kendskab til maskinen og omhyggeligt følge fabrikantens instruktioner og sikkerhedsforeskrifter. De bør desuden være i stand til at varetage maskinens vedligeholdelse.
- Der må **udelukkende** anvendes de ladninger og skudsøm, som SPIT har designet og fabrikeret til denne maskine.
- SPITFIRE P370 bør kontrolleres inden brug for at sikre, at sikkerhedsforanstaltningerne fungerer korrekt, samt at den forreste del og ammunitionsholderen er rene. Man bør ligeledes sikre sig, at den bevægelige del glider uden modstand.
- Maskinen bør først lades op lige inden anvendelse. Hvis den ikke bruges, bør maskinen aflades og lægges tilbage i sin oprindelige emballage. Den bør under ingen omstændigheder transporteres, mens den er opladet.
- Under afskydningen bør brugeren være placeret i en stabil position. Maskinen skal holdes vinkelret på underlagsmaterialet.
- I tilfælde af et skydeuheld, skal maskinen øjeblikkeligt aflades, idet alle de nødvendige forholdsregler overholdes. Hvis der sker flere uheld, bør fabrikanten underrettes.
- SPITFIRE P370 og dens opladere bør transporteres i deres oprindelige emballage.
- Sigt aldrig på nogen med boltepistolens løb. Løbet bør altid pege nedad.
- Betjen aldrig boltepistolens med flad hånd.
- **Maskinens stand bør kontrolleres af fabrikanten mindst én gang om året, også selvom den ikke har været i brug.**
- Det er forbudt at anvende en boltepistol uden at have en tilladelse.
- Det er forbudt at tilføje denne maskine andre ændringer end dem, der beskrevet i denne manual.
- Det er forbudt at bruge boltepistolens på en profileret blikflade med metalstruktur uden at have sikret sig, at der ikke er nogen bagved.
- Man bør ikke forsøge at fæstne noget på et punkt, hvor jernet der støtter det profilerede blik har været beskadiget eller på anden måde er mangelfuld. Boltingen skal udføres mindst 2 cm fra dette sted.
- Det er forbudt at forsøge at fæstne noget på materialer, der ikke er tilstrækkeligt solidt eller stærkt: hule mursten, gipsplader, skifer, osv.
- Det er forbudt at skyde skudsøm ind i hårde, skrøbelige materialer, såsom støbejern, hærdet stål, marmor eller granit.
- Det er forbudt at fæste noget på beton mindre end 10 cm fra kanterne.
- Det er forbudt at bruge en boltepistol i værksteder eller andre steder, hvor der er risiko for eksplosioner.
- Under anvendelsen af denne maskine bør brugeren og de omkringstående bære beskyttelsesbriller, høreværn og en hård hjelm.

DK



Generelle oplysninger

- SPITFIRE P370 er en **højteknologisk** boltepistol.
- Automatisk tilbagefjedring af støbehalsen
 - Automatisk indføring af skudsøm
 - Automatisk indføring af ladninger
- Den er tiltænkt boltning på beton og stål.
 - Det er et indirekte skydeværktøj i klasse A symbol A*, i overensstemmelse med de franske normer NFE 71-100 og 71-101.
 - For at affyre SPITFIRE P370 skal følgende instrukser følges:
 - Hold maskinen fast støttet mod underlaget.
 - Tryk på aftrækkeren.
 - De detaljerede instruktioner for anvendelse præsenteres i denne vejlednings følgende sider. Det frarådes at anvende SPITFIRE P370 uden at have sat sig ind i disse instruktioner.

**Denne maskine er autoriseret af St-Etiennes
prøvebænk under n° 001137**

Tekniske karakteristika

SPITFIRE P370

Kategori	Indirekte skud, klasse A Symbol A* Norm NFE 71100-71101
Autorisation	CIP n° 001137
Længde uden magasin.....	440 mm
Længde med magasin.....	455 mm
Vægt uden magasin	2,7 kg
Vægt med magasin	2,875 kg
Automatisk tilbagefjerdning af støbehalsen	
Styrkeindstilling med indikator	
Magasinkapacitet	10 skudsøm
Mulighed for at indstille magasinet i 4 positioner	

LADNINGER

Overensstemmelse med de franske normer	NFE 71-100 og E 71-101 og foreskrifterne C. I. P.
Kaliber	6,3 / 10

Kraft

Brun	meget svag
Grøn	svag
Gul	middel
Rød.....	kraftig

Ladningsplade med 10 enheder

Æske med 10 plader

SKUDSØM

Skudsøm uden bånd	æske med 100 stk.
Skudsøm med bånd	æske med 500 stk. + 1 gummifjeder

DK

Brug af maskinen

Anbringelse af laddningspladen

- Lås op for låget (jvf. fig. 1).
- Indæt pladen på sin plads
- Luk låget

Sæt skudsømmet ind (uden magasin)

- Før skudsømmet så langt ind i sømlederen, at det støttes af plastikskinnen (jvf. fig. 2).



Skub aldrig skudsømmet tilbage med flad hånd

En stift indikerer, at der er skudsøm i beholderen

- Når der er én eller flere skudsøm i magasinet, er det muligt at indføre et nyt bånd (jvf. fig. 3).
- Stiften, der springer frem, indikerer at der er skudsøm i magasinet

Indføring af et sømbånd (med magasin)

- Lås op for magasinets låg (jvf. fig. 4).
- Træk magasinlåget tilbage
- Indfør sømbåndet
- Luk magasinets låg igen (det låses automatisk)





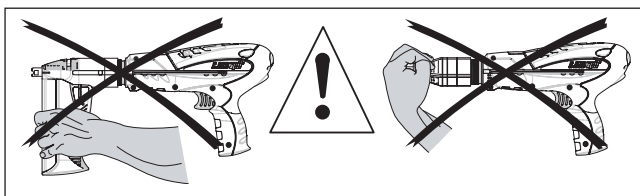

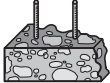

Affyring

- Sæt maskinen vinkelret på materialet (jvf. fig. 5).
- Hold maskinen fast med begge hænder, idet du presser den fremad og trykker på aftrækkeren.



Brug af maskinen

Valg af skudsøm

Standardbrug		Længde		Betegnelse	Kode		
		skrueskæring skudsøm					
Egnede til beton 	Skudsøm sømhoved C9 	20	C 9-20	032740			
		25	C 9-25	032520			
		30	C 9-30	032530			
		35	C 9-35	032540			
		40	C 9-40	032550			
		50	C 9-50	032560			
		60	C 9-60	032570			
		70	C 9-70	032580			
		Med forindkøring		80	C 9-80	032590	
		90	C 9-90	032600			
	Skudsøm sømhoved skive Ø 14 CR9 	25	CR 9-25	032070			
		30	CR 9-30	032100			
		40	CR 9-40	032090			
		50	CR 9-50	032010			
		60	CR 9-60	032020			
	Sømbånd 	20	C 9-20	011330			
		25	C 9-25	011331			
		30	C 9-30	011332			
		35	C 9-35	011333			
		40	C 9-40	011334			
50		C 9-50	011335				
60	C 9-60	011336					
Note : Der kan anvendes tilbehør med forud-monterede skudsøm (Stivningsbjælke- Posibanche - Clip A)							
Egnede til stål 	Skudsøm sømhoved SC9 	15	SC 9-15	032500			
		20	SC 9-20	032510			
		25	SC 9-25	032950			
		30	SC 9-30	032930			
		35	SC 9-35	032940			
		40	SC 9-40	032920			
		50	SC 9-50	032910			
		60	SC 9-60	032900			
		70	SC 9-70	032890			
		Skudsøm med gevind SA9 	Ø 6 x 100		6	21	SA 9-6 6/21
			10	25	SA 9-6 10/25	034850	
			15	30	SA 9-6 15/30	034900	
	Ø 7 x 150		6	21	SA 9-7 6/21	034000	
			10	25	SA 9-7 10/25	034050	
			15	30	SA 9-7 15/30	034070	
	Ø 8 skal anvendes sammen med SPIT P250		15	SC 9-15	011340		
	Sømbånd 		20	SC 9-20	011341		
			25	SC 9-25	011342		
		30	SC 9-30	011343			
		35	SC 9-35	011344			
40		SC 9-40	011345				
50		SC 9-50	011346				
60	SC 9-60	011347					

DK

Brug af maskinen

Valg af ladning

(jvf. fig. 6)

- 031740 ladningsplade 6. 3/10 brun - meget svag
- 031600 ladningsplade 6. 3/10 grøn - svag
- 031700 ladningsplade 6. 3/10 gul - middel
- 011658 ladningsplade 6. 3/10 rød - kraftig

Valg af styrke

(jvf. fig. 7)

■ Praktiske råd:

Vælg styrken ud fra:

- underlagsmaterialets karakter og hårdhed
- skudsømmets længde
- karakteren af den genstand, der skal påhæftes

Gå gradvist til værks, idet du starter med den svageste styrke, og derpå øger styrken om nødvendigt.

Hvis ladningen ikke har virket, skal du vente i 20 sekunder mens du holder maskinen mod arbejdsfladen. Derefter kan du lette trykket, genoplade skydesystemet og genoptage affyringen.

Tag ladningspladen ud

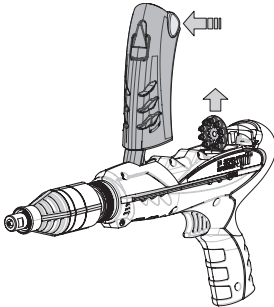

- Lås op for låget
- Tag pladen ud



Maskinen bør altid aflades efter brug og inden den pakkes sammen i den tilhørende kuffert. Delvist brugte ladningsplader bør gemmes til senere brug.

Kontrol af brugsdelene

- Maskinen er udstyret med en gummifjeder (3) (til støbehalsens tilbagefjædring), en støbehals + en isolationsring-enhed (2) (jvf. fig. 8).
- Disse dele bør jævnligt kontrolleres

Brugsdel	Kontroller
Fjeder (3)	- Længde (min. 161 mm) - Stand (snit, brug...)
Isolationsring + støbehals (2)	- Epaisseur de la bague (mini 4 mm) - Stand (snit, brug...) - At der ikke er nogle skårede områder i støbehalsen

Forreste del



Aflad altid maskinen:

- når arbejdet er afsluttet
- inden du udskifter en del (støbehals, støddæmper, osv.)
- inden rengøring og vedligeholdelse

Afmontering

- Hold maskinen i lodret stilling, således at den støtter på den bageste del (jvf. **fig. 9**)
 - Skrug maskinens forreste del af (sømleder eller magasin). Hvis der synes at være for meget modstand, kan du bruge en 16 mm-nøgle.
- Tag støbehalsen ud sammen med ringen og fjederen (jvf. **fig. 10**)
- Skrug løb-enheden af (skub løbet bagud og drej (jvf. **fig. 11**))

Rengøring

Brug det vedligeholdelsestilbehør, der følger med i kufferten.

Maskinens forreste del, og i særdeleshed udboringen på indersiden af løbets holder, bør renses efter hver 2000. skud, eller hver dag, hvis maskinen bruges ved svag kraft.

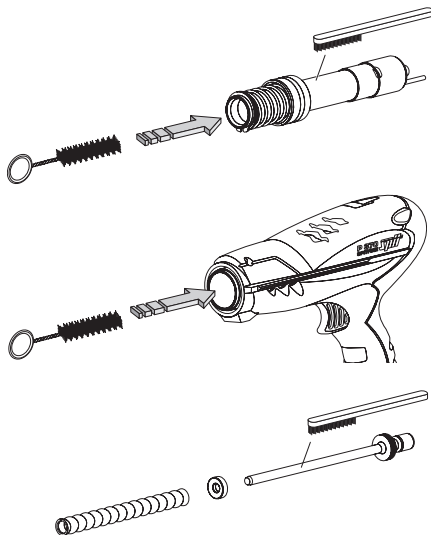

- Rengøring af løbets inderside (middelstor kanonvisker), udefra med børste.

- Rensning af udboringsskaffet (børste +kanonvisker)

- Rensning af støbehals (børst stangen)
 - Kontroller fjederens stand (minimumlængde: 161 mm). Brug eventuelt mærkerne på skaftets beklædning.
 - Kontroller isolationsringens stand.

- For kontrol af brugsdelene: se forrige kapitel.

DK

Forreste del

Rengøring (fortsat)

Beskadigelse af støbehalsens yderste del kan forårsage, at boltningen bliver mangelfuld:

- at boltningen ikke er vinkelret
- at skudsømmet knækker over ved indføring
- Undersøg støbehalsen for eventuel slidtage eller deformation.

Det er muligt at rette op på skaden ved at slibe op til 3 mm af yderkantens deformation, hvorved der dannes en skrånkant. Hold den slebne overflade vinkelret på støbehalsens akse.



RÅD

Kruidtdrevne redskaber skal løbende vedligeholdes for at fjerne den kulafsætning, som forbrændingsrøgen afsætter. I tilfælde af, at betjeningen kræver en usædvanlig kraftanstrengelse, eller hvis der ikke er tilstrækkeligt med kraft i affyringen, således at pistolen går af uden at skyde sømmet ind, bør du demontere den forreste del og rengøre løbets udboring, ladningen og sømmet.



Anvend udelukkende SPIT-smørremiddel til vedligeholdelsen. Det anbefales at tørre delene af efter olietilførsel.

Samling

Følg samme procedure som ved afmonteringen, blot i omvendt rækkefølge

- Anbring løbets fals i øverste del (jvf. fig. 12)
- Indsæt løb-enheden i skaftet og skrug den polerede ring på
- Efter samling bør du kontrollere, at løbet glider gnidningsløst i grebet
- Placer isolationsringen på støbehalsens stang
- Placer gummifjederen på stangen
- Placer støbehals-enheden i løbet
- Skrug sømlederen eller magasinet fast (indtil det første klik), og derefter en omgang.

Funktionsfejl

EFFEKTER	ÅRSAGER	LØSNINGER
Affyringsindretningen eller ladningstilførslen fungerer mangelfuldt	<ul style="list-style-type: none"> - Der er ikke nok tryk på maskinen, når den støttes mod underlaget - Ladningspladen kører ikke rundt - Ammunitionsholderens hylster glider ikke som det skal - Ladningspladen fungerer ikke - Ikke flere skudsøm i magasinet - Løbet er snavset til - Maskinen er for varm 	<ul style="list-style-type: none"> - Hold maskinen støttet mod underlaget - Kontroller stiftens stand - Afmonter det og rens det - Kontroller den - Se magasinnålen - Afmonter det og rens det - Lad den køle af
Løbet har sat sig fast i bagerste position	<ul style="list-style-type: none"> - Den bevægelige del er snavset til - Maskinen er for varm 	<ul style="list-style-type: none"> - Afmonter den og rens den - Lad den køle af
Affyrings styrke varierer eller er mangelfuld	<ul style="list-style-type: none"> - Beskadigelse af støbehalsen - Støbehalsen er eroderet - Beskadigelse af fjederen - Beskadigelse af isolationsringen 	<ul style="list-style-type: none"> - Skal udskiftes - Skal udskiftes - Skal udskiftes - Skal udskiftes
Det er vanskeligt at støtte maskinen mod underlaget	<ul style="list-style-type: none"> - Løbet er snavset - Fremmedlegemer 	<ul style="list-style-type: none"> - Rengør, tilsæt olie og monter igen - Rengør, tilsæt olie og monter igen
Det er umuligt at lukke magasinets låg	<ul style="list-style-type: none"> - Der er mere end ti skudsøm i magasinet - Sømlederen glider dårligt 	<ul style="list-style-type: none"> - Tag skudsømmene ud - Kontakt SPIT's kundevejledning
Støbehalsen er blokeret	<ul style="list-style-type: none"> - Der sidder rester af ladningsbånd 	<ul style="list-style-type: none"> - Rens
Problemer med tilførsel af skudsøm	<ul style="list-style-type: none"> - Der er rester i magasinet - Sømlederen glider dårligt 	<ul style="list-style-type: none"> - Rens - Kontakt SPIT's kundevejledning



BAGERSTE DEL P370

Kun din SPIT-repræsentant har tilladelse til at afmontere denne enhed.

DK